

道源長老 講述

地藏菩薩本願經講記

財團法人佛陀教育基金會 印贈

一切佛經，及闡揚佛法諸書，無不令人趨吉避凶，改過遷善。明三世之因果，識本具之佛性。出生死之苦海，生極樂之蓮邦。讀者必須生感恩心，作難遭想。淨手潔案，主敬存誠。如面佛天，如臨師保。則無邊利益，自可親得。若肆無忌憚，任意褻瀆。及固執管見，妄生毀謗，則罪過彌天，苦報無盡。奉勸世人，當遠罪求益，離苦得樂也。

——恭錄自《印光大師文鈔三編卷四：靈巖山寺念誦儀規題辭》

地藏菩薩本願經講記 目次

| | |
|--|-----|
| 懸談 | 五 |
| 切利天宮神通品第一 | 四四 |
| 甲一、序分 | 六七 |
| 乙一、證信序 | 六七 |
| 切利天宮神通品第一（自「如是我聞，一時佛在切利天，為母說法」至「各遣侍者，問訊世尊。」） | 六七 |
| 乙二、發起序 | 一二七 |
| 切利天宮神通品第一（自「是時如來含笑，放百千萬億大光明雲」至第一品結束） | 一二七 |
| 甲二、正宗分 | 二五六 |
| 乙一、明能化主 | 二五六 |
| 分身集會品第二 | 二五六 |
| 乙二、明所化機 | 二八九 |
| 觀眾生業緣品第三 | 二八九 |
| 閻浮眾生業感品第四 | 三三三 |
| 地獄名號品第五 | 四四五 |

| | |
|--|-----|
| 乙三、明度脫緣 | 四七四 |
| 如來讚歎品第六 | 四七五 |
| 利益存亡品第七 | 五五二 |
| 閻羅王眾讚歎品第八 | 五八七 |
| 乙四、明成佛因 | 六三七 |
| 稱佛名號品第九 | 六三八 |
| 校量布施功德緣品第十 | 六五二 |
| 甲三、流通分 | 七〇九 |
| 乙一、別流通 | 七〇九 |
| 地神護法品第十一 | 七〇九 |
| 見聞利益品第十二 | 七二二 |
| 囑累人天品第十三（自「爾時世尊舉金色臂，又摩地藏菩薩摩訶薩頂……」至「七者畢竟成佛」止） | 八〇三 |
| 乙二、總流通 | 八一九 |
| 囑累人天品第十三（自「爾時十方一切諸來……」至「合掌而退」止） | 八一九 |
| 地藏菩薩本願經參考資料 | 八三二 |
| 編輯說明 | 八五八 |

地藏菩薩本願經講記

— 道源長老民國六十四年講於志蓮精舍 —

施旺坤依據錄音記錄

懸談

今天要跟諸位講的是「地藏菩薩本願經」，在沒有講經以前，先懸談一下大意。印的有參考資料的本子，你們要是拿到了，先看那個本子；沒有拿到的，趕快到桌子上去拿一本。為什麼沒有講經以前，先講參考資料的本子？這是在講一部經，都要先把經的大意講一講，這個名字叫懸談，懸字是遠意，就是在沒有講經以前，先遠遠的談一談。

這是講經一個規矩，久聽經的人，知道法師講的是這一部經的大意。可是初聽經的人，就不知道聽到什麼地方去了。所以聽講大座，聽懸談，

不利益於初發心的人。後來就參考上講堂的方法，把要講的大意，寫到黑板上，這是講堂上課。可是還不是個辦法，為什麼呢？你當法師的人，要是穿著海青，搭上袈裟，站起來寫黑板，不但不莊嚴，而且還不方便。於是另外請一個人來寫黑板，這個還是打岔，為什麼呢？你寫到黑板上，聽的人要抄下來，只顧抄黑板，顧不來聽法師講的，這還是不方便的事。後來再研究，黑板不要抄了，先把要講的印在本子上，你們看著本子，我來講，講的什麼呢？講的就是地藏經的大意。

今天所講的什麼大意呢？就是把地藏經的重要性作個說明。我們講一部經，對這個經，要起信仰心。可是地藏經，因為經文翻譯得太淺顯，而裡邊所說的道理，都是因果報應，多談地獄名相，差不多人一看就可以懂。因為一看就可以懂，好像這部經沒有什麼了不起，而起了一種輕忽心，這個輕忽心一起來，信仰心生不起來了。所以有的人看過地藏經，聽說哪個

地方法師講地藏經，邀他來聽。他要是看過了，他說：「唉！地藏經沒什麼好聽啊！我看看就行了。」這就是對於地藏經，起一種輕視的心，好像這個經很淺顯，沒有什麼高深的道理，用不著聽，用不著研究，這是大大的錯誤。所以先把地藏經的重要性，跟諸位談一談，要發起信仰心，接著來聽地藏經，請看參考資料的本子。

地藏經之重要性

地藏菩薩有專經三種：一曰：地藏十輪經，二曰：地藏占察經，三曰：地藏本願經，現在所講的即是本願經。然而因為經中文句易解，義理顯明，竟致引起一般人之輕視，實為不當！故在未講之前，略言本經之重要性，藉以助發聽眾之信心，俾得本經之真實利益焉！

「地藏經之重要性」，這段是今天懸談的題目。「地藏菩薩有專經三種」，在大藏經裡面，經典很多，講地藏菩薩的經也很多，但是專講地藏

菩薩的經有三種：「一曰：地藏十輪經」，這是第一種。「二曰：地藏占察經」，這是第二種。「三曰：地藏本願經」，這是第三種。現在所講的就是本願經。

「然而因為經中文句易解，義理顯明，竟致引起一般人之輕視，實為不當！」剛才就講這一段道理，因為地藏經的文字很容易瞭解，裡邊所講的義理又很顯明，於是就引起了一般人輕視地藏經，說地藏經好像是很淺顯的一部經，沒有什麼高明的道理，這實在是不應當！

「故在未講之前，略言本經之重要性」，所以在還沒有講解地藏經的經文以前，先簡略地講一講，本經的重要性。「藉以助發聽眾之信心」，可以幫助你，啟發你的信心。「俾得本經之真實利益焉！」我們聽佛經，不是聽世間的學問，聽一部經，要在這部經上，得真實的利益。真實的利益是什麼利益呢？改過遷善。在地藏經上，你要熟悉因果，惡事不要做，

一定要做善事，這個樣子你就得到真實的利益。然而因果、善惡，是很淺顯的道理，你一忽略，就不發信心聽了。所以一定要把你的信心引發起來，才能以腳踏實地改過遷善，深信因果。又一段：

一、猶如金冊顧命

經云：「爾時世尊舒金色臂，摩……地藏菩薩摩訶薩頂，而作是言……汝觀吾累劫勤苦，度脫如是等難化剛強罪苦眾生。其有未調伏者，隨業報應。若墮惡趣，受大苦時，汝當憶念吾在忉利天宮慇懃付囑，令娑婆世界至彌勒出世已來眾生，悉使解脫，永離諸苦，遇佛授記。」

這一段經文，真是非常重要！如世間國王，為國家之事，或冊封太子，以預國事。或顧命元老，以攝朝政。世尊為度生大事，豈無冊封顧命之舉乎？若無此遺囑，則世尊涅槃之後，彌勒未來之前，一切眾生將無依止矣！而一般外道，竟有「釋迦退位，彌勒掌教」之妄言，皆因未見地藏經之過

也。是地藏經者，實乃佛教之金冊顧命也，其重要可知矣！

第一段「猶如金冊顧命」，這是引證世間法，專制時代有皇帝，皇帝要冊封太子，國家大事將來要有人繼承，誰繼承人呢？就是太子。這個太子要受封過才能夠證明，證明的東西叫做「金冊」。

第二種意思，就是老皇帝要別世的時候，把國家的重要大事，付託給元老大臣，這叫做「顧命」。地藏經，就等於老皇帝封太子，封這個地藏王菩薩，把國家大事都委託給地藏王菩薩，等於顧命重要的大臣，所以地藏經的重要在這裡。

「經云：」引經證明，地藏經上說：「爾時世尊舒金色臂」，舒，是伸開，佛的身是黃金身，手臂是金色，伸開著。「摩……地藏菩薩摩訶薩頂」，這是長輩對於晚輩的一個禮節，師父對弟子用個什麼禮節呢？摩其頂，等於父親母親，摸小孩子的頭，安慰小孩子的意思一樣。

摩了地藏菩薩的頂，就跟地藏菩薩說法，「而作是言……汝觀吾累劫勤苦，度脫如是等難化剛強罪苦眾生。」叫地藏菩薩應當觀察觀察，觀察我釋迦世尊累劫勤苦，度脫如是等罪苦眾生。這個南瞻部洲的眾生，剛強成性，但是釋迦世尊不捨棄眾生，要度這些剛強難化罪苦眾生。「其有未調伏者」，已經調伏度脫的不說，還有沒有調伏的，「隨業報應」，他要受苦，他還沒有調伏，他要造惡業，造惡業了就受報。

「若墮惡趣，受大苦時，汝當憶念吾在忉利天宮慇懃付囑」，這些沒有調伏的眾生，隨業報應，他造惡業，要墮到地獄，這惡趣，指著三惡道，最惡的就是地獄道，受大苦啊！然而那個時候我已經涅槃了，所以就靠著地藏王菩薩。汝，你地藏，你應當憶念著，想到我今天在忉利天宮慇懃付囑你。「令娑婆世界至彌勒出世已來眾生，悉使解脫」，釋迦佛涅槃，第一個佛出世，就是彌勒佛。彌勒佛還沒有出世以前，這個責任叫地藏菩薩

負。所以說你要負責任，要等到彌勒佛出世。彌勒佛出世以前，這些眾生，統統你要度他們，叫他們都得解脫。「永離諸苦」，不但離了地獄苦，離了三惡道苦，乃至於六道輪迴，統統叫它遠離。遠離了「遇佛授記」，將來遇見彌勒佛出世之後，授成佛之記。地藏經上這一段文，非常重要，等於金冊顧命。

「這一段經文，真是非常重要！如世間國王，為國家之事，或冊封太子，以預國事。或顧命元老，以攝朝政。」剛才講了兩遍，就是一個國家的事情，國王要負責任，他一定要找到繼承人，繼承人就是太子，要冊封太子，叫他要預參國家的大事。或者到了臨命終，要別世的時候，就顧命元老大臣，叫他們幫助太子來理朝政，朝政就是國家的政治。這是一個國家的事情，還這樣的重要。「世尊為度生大事，豈無冊封顧命之舉乎！」世尊為度眾生的大事，那比一個國家的事，大得多了！豈能沒有冊封顧命

的舉動嗎？

「若無此遺囑，則世尊涅槃之後，彌勒未來之前，一切眾生將無依止矣！」假若地藏經上沒有這麼一段經文，釋迦牟尼佛涅槃之後，彌勒佛還未來，我們這些苦惱眾生沒有依止了，所以地藏經裡面，這一段文太重要了。

「而一般外道，竟有釋迦退位，彌勒掌教之妄言」，一般外道，就指著一貫道，也叫鴨蛋教，他說釋迦佛已經退了位，現在是彌勒掌教，也叫彌勒掌盤，掌的什麼盤？這就是妄言，隨便在打妄語。「皆因未見地藏經之過也。」這是一貫道，根本不看佛經的過錯。這是勸我們佛弟子，你看了地藏經，應該相信釋迦佛涅槃以後，有遺囑給地藏菩薩，彌勒佛還沒有出世。彌勒佛出世，要在彌勒下生經上去查，還要五十六億七千萬歲之後，不能聽鴨蛋教的話。

我這次講地藏經，你們諸位聽了，要記住地藏經上這一段遺囑的文，要是遇著一貫道在那胡說八道，你就叫他看看。還有彌勒下生經，現在我們沒有講，你們最好把那部經文也準備著，遇見一貫道在胡說八道，叫他看彌勒下生經。

「是地藏經者，實乃佛教之金冊顧命也，其重要可知矣！」這一部地藏經，就等於國家的老國王，冊封太子，曰金冊。也等於顧命元老大臣，曰顧命。所以這一部地藏經，在整個佛教裡面非常的重要。

二、現正應合時機

藥無貴賤，對症者良；法無高下，應機者妙。地藏經之應合時機，觀明蓮池大師，為比丘性安撰地藏本願經跋，可以知之。文云：地藏經譯於唐實叉難陀。而時本譯人為法燈、法炬，不著時代，不載里族，於藏無所考。雖小異大同，理固無傷。而覈實傳信，必應有據。乃比丘性安者，承

先志刻唐譯易之。或謂是經，諄諄乎眾生因果、地獄名相，無復玄論，不足新世耳目，惡用是訂正為？

噫！布帛菽粟，平時不如明珠，凶年則為至寶。救末法之凶年，是經豈可少耶？若夫「眾生度盡，方證菩提！地獄未空，誓不成佛！」探玄之士，試終身味之。地藏經多說因果報應，實為現時應機之妙法。有志救世救人者，豈可忽諸？

再講第二段的重要：「現正應合時機」。有的人看過地藏經，說：「地藏經上盡講因果報應，多說地獄的名相，唉！現在是科學發達的時代，這部經已經不合時代，盡講迷信。」你這樣說，是幫助邪知邪見的人，在那破壞佛教。你不是佛弟子嗎？你是佛弟子，應該弘揚地藏經，怎麼還幫助邪知邪見的人，說地藏經是宣傳迷信，你不是變成邪知邪見的人了嗎？

「藥無貴賤，對症者良；法無高下，應機者妙。」我們上藥店買藥，

藥沒有什麼叫貴藥，沒有什麼叫賤藥，對症的藥，就叫良藥，不是價錢貴，就是好藥。譬如你傷風感冒，最貴的藥就是人蔘了，你越吃，感冒越重，它不對症！你買的是感冒的藥，價錢非常便宜，就能把感冒給你治好，那就是良藥。不是在價錢上講，貴就叫良藥，賤不是良藥，不是這樣，對症就是良藥。

佛所說的法呢？法無高下，諸位都常看金剛經：「是法平等，無有高下。」佛所說的法，哪有什麼高的法？下的法？佛法就是佛法，應機就是妙法嘛！不應你的機，再妙的法，都不妙了；應了機了，這就叫妙法。「地藏經之應合時機」，正應合現在人的時機。剛才講，你說：「現在是科學發達的時代，或者說二十世紀時代了，或者說太空時代，登陸月球的時代了！」你都是幫助邪知邪見的人，來破壞佛法的話，地藏經正符合現在的時代。

「觀明蓮池大師，為比丘性安撰地藏本願經跋，可以知之。」觀，就是看看。明，是明朝。在蓮池大師那個時候，有一個比丘叫性安比丘，他把大藏經裡面的地藏菩薩本願經找出來，重刻個板。那個時候都得用木板刻，刻的時候，就請蓮池大師作一篇序文。但是經，蓮池大師不敢作在前面，作在前面，叫做序；作到經文後面，叫做跋文。看看這一段跋文，你就知道地藏經，正迎合現在的時代。

「文云：『就是蓮池大師作的這一篇跋文，『地藏經譯於唐實叉難陀』，大藏經裡面有本子，是在唐朝，西域的一個高僧，叫實叉難陀，他翻譯的。『而時本』，就是當時流通的一個地藏經本子。『譯人為法燈、法炬』，有兩個人譯的，名字叫法燈、法炬。『不著時代，不載里族』，是什麼時代譯的？沒有寫。是什麼地方的人，法燈、法炬法師，是印度國的人？是中國人？也沒有寫。『於藏無所考』，在大藏經裡面沒有這個文字。比方

金剛經，有好多的譯本；心經，有好多的譯本，大藏經上都有記載。這個地藏經，應該有二個譯本啊！沒有。只有實叉難陀的譯本，沒有法燈、法炬的譯本，在大藏經中無所考。

「雖小異大同，理固無傷。」大藏經裡面，唐朝實叉難陀的譯本，跟現時流通的法燈、法炬的譯本，經裡邊的文字，小小的不同。裡面的道理，沒有什麼大差別，按道理上，也沒有什麼大傷。「而覆實傳信，必應有據。」地藏經是釋迦佛在忉利天說的，應該是印度的梵文翻譯到中國來。可是在大藏經裡面有，是實叉難陀翻譯的，所以要覆實傳信，總應該有一個根據，應當有個憑據。

「乃比丘性安者」，現在有一個比丘，名字叫性安。「承先志刻唐譯易之。」他師父想刻唐譯的地藏經，沒有刻。他承受師父的命令，把唐朝翻譯的地藏經刻了版，流通開，換一換時本。

「或謂是經」，那麼有人就說地藏經，「諄諄乎眾生因果、地獄名相，無復玄論」，先假設或有一個人不贊成，說地藏經，裡面說來說去，盡說因果報應，說些地獄的名相，沒有什麼玄奧道理，不值得做。「不足新世耳目」，說這部經刻出版來流通，不能令世人耳目一新，沒有這個功用。既不能新人耳目，「惡用是訂正為？」還是把法燈、法炬的本子流通也可以，何必再刻板，再訂正它呢？

「噫！」是驚嘆的口氣，蓮池大師就講地藏經的重要性，說：「布帛菽粟，平時不如明珠，凶年則為至寶。」布帛，就是穿衣服的布料。菽粟，就是吃的米，在太平的時候，不如明珠寶貴。可是到了凶年，遭了荒年，遇到沒有米的時候，明珠，不能當飯吃；明珠，不能當衣服穿。你有布有米，反而成了至寶了。

「救末法之凶年，是經豈可少耶？」一個佛的法運，有正法，有像法，

有末法。正法一千年，像法一千年，末法一萬年。釋迦牟尼佛涅槃以後，法運已經二千多年了，正法、像法時代都過去了。到了二千年以後，就是末法時代。末法時代，佛教遭了凶年，就是說沒有布，也沒有米。救末法時代凶年，你談最玄、最妙、最難懂的玄奧佛法，不容易研究，不容易瞭解。地藏經，多談因果報應，多談地獄名相，正是救末法的眾生，一定要有這部地藏經，才可以啊！

「若夫眾生度盡，方證菩提！地獄未空，誓不成佛！」地藏經談的玄奧之理，你往往以為經文容易懂，把它忽略了，大錯！地藏菩薩叫做大願菩薩，他的願怎麼樣大呢？就是這十六個字：「眾生度盡，方證菩提！」眾生，只要有一個眾生，還在受輪迴之苦，地藏菩薩不證菩提果。「地獄未空，誓不成佛！」六道的眾生，只有地獄裡的眾生最苦，他發願要把地獄度空。假若地獄沒有度空，裡邊有一個眾生，還在受苦，地藏菩薩誓不

成佛。「探玄之士」，就是你歡喜研究玄奧之理的人，「試終身味之」，不但請你今天好好研究，你研究一生一世，都研究不完這個道理。

「地藏經多說因果報應，實為現時應機之妙法。」地藏經上多說因果報應，正是迎合現在時機的一個妙法。「有志救世救人者，豈可忽諸？」假若你有志願想著救世，想救人，你怎麼能把地藏經忽略了昵？

剛才講現在這個時代，誰要談因果報應，誰挨罵！罵的什麼呢？罵你迷信。誰也怕戴迷信的帽子，都不敢談因果報應。那麼佛教永遠不能以興隆，而眾生永遠不能得度。佛教沒有人講因果，眾生大家都不瞭解因果報應，社會上愈來愈亂。你天天把報紙打開，那個社會版你看看，殺、盜、姪、妄，層出無窮。所造的這些罪業，就是殺、盜、姪、妄，他怎麼敢造這些大罪呢？他不怕因果報應。他為什麼不怕呢？沒有人講給他聽啊！尤其是迷信的帽子，戴到我們佛教徒的身上。你不要說開口講因果報應，他

罵你迷信。你是信佛教的，他就給你戴個帽子，就叫你迷信。「你是什麼教？」「佛教」，「迷信！」所以信佛教的居士，在社會上不敢說：我信佛教。因為怕人家罵迷信，只有這幾個出家人，頂著迷信的帽子。

還有我們中國的儒教，講禮樂詩書，先講禮，後講樂。那些做惡的人，他要打倒儒教，他怎麼樣呢？他給它取個名字，叫做吃人的儒教。誰要信孔子的教，誰要講禮，那你就是幫兇，因為禮教它是吃人的。他為什麼造這個惡口呢？因為他要做事，不能迎合禮，他先打倒儒教。因為他做事不能以講因果，所以他要先打倒因果。我們知道他做事是要做惡，做惡他害他自己，他害一切人。我們不能怕戴迷信的帽子，一定要多宣傳因果報應，要救世救人，非因果報應不能救！

二、屬於密宗要典

地藏經屬於密部，顯宗多以理顯事，密宗多以事顯理。地藏經之少談

玄理者，以屬於密宗故。即在經中所指示之事相上，無不顯發妙理也。

第三段的重要性：「屬於密宗要典」。「地藏經屬於密部」，大家要注意，有的人不懂，以為講經，都屬於顯教；念咒，應該屬於密宗。說這個經是顯教，不是密宗。地藏經，就是密宗的經典。顯宗跟密宗什麼不同呢？「顯宗多以理顯事，密宗多以事顯理。」把這一句話記住，不是講經，就是顯教；念咒，就是密教，不是的。顯宗，就是顯教，多以理顯事，先講道理，把道理講明白了，才顯出事相來。密宗的弘揚密法呢？多以事顯理，先叫你照著事相做，決定不會錯誤，因為事相就把真理顯出來。

「地藏經之少談玄理者」，看到地藏經經文，很好瞭解，談玄奧之理也很少，這為什麼呢？因為它屬於密宗。因為密宗是注重事相的。「即在經中所指示之事相上」，所說的因果報應是事相，地獄名相是事相，就在那個事相上，「無不顯發妙理也。」它要是所說的事相，與佛教所說的妙

理不相合，地藏經根本不會翻譯到中國裡來。翻譯到中國來，古時候這些大德也不會弘揚它。它所說的事相，統統與佛所講的妙理相合，不過借事顯理而已啊！

四、是乃佛門孝經

地藏經科注之著者靈樾大師，其緣起文曰：「地藏本願經者，乃我佛所說之孝經也。原其說者，弭不知恩分之深謗，隆諭親於道之大本也。是以我佛，將熄應火，升忉利天，為母談經，令見道跡。正以示出世之大孝，其在我釋氏歟！

然必乘時放光，集分身地藏於天宮者，舉行孝之樣子也。以大士因地，為婆羅門女，為光目女，皆因救母，始發僧那。與我佛之心，同聲合響，故說此地藏本願之經也。」是地藏經者，實佛門之孝經也，其重要可知矣！

第四段的重要性，「是乃佛門孝經」。地藏經科注之著者靈樾大師，

其緣起文曰：「地藏經，只有一部註解，就是靈樾大師，著的地藏經科注。後來由弘一律師，請他的一個同學，著了一本地藏經白話解釋，但也是依著科注翻譯成白話，所以地藏經的註解，可以說只有這一部科注，是靈樾大師著的。

在他的緣起文上，有這幾句話：「地藏本願經者，乃我佛所說之孝經也。」儒教裡有一部孝經，就是為兒女的應當孝順父母。我們佛門裡呢，釋迦佛說：地藏經就是佛門的孝經。

「原其說者，弭不知恩分之深謗」，釋迦佛為什麼說地藏經？推他本來所說的意思，弭，是消除，消除我們佛弟子，不知父母恩情、情分之深謗。社會上的人，毀謗佛教，尤其毀謗出家弟子，說出了家，就不孝順父母，你不知道這是個甚深的毀謗，地藏經上，可以消弭這種毀謗。「隆諭親於道之大本也。」隆，是興隆；諭，是證明。要興隆證明佛教行孝，是

行大孝，要叫父親母親能以學佛道，修佛道，這樣子才報父母恩，那你就
要看地藏經。

「是以我佛，將熄應火」，將熄應火，就是佛的應化身，應化身等於
一把智慧火，這把智慧火快要熄滅了，就是應化身要入涅槃了。於是將熄
應火，還沒有人涅槃之前，「升忉利天，為母談經，令見道跡。」令母親
能見到佛道的跡相。「正以示出世之大孝」，要報父母的恩，要叫父母修
道，這才是大孝，「其在我釋氏歟！」在我佛教裡頭。

「然必乘時放光，集分身地藏於天宮者」，釋迦佛為母談經，為什麼
乘這個時間，大放光明呢？把分身地藏菩薩都召集來，召集到忉利天宮幹
什麼呢？「舉行孝之樣子也。」地藏菩薩在因地中就是個孝子。「以大士
因地，為婆羅門女，為光目女，皆因救母，始發僧那。」僧那，是梵語，
翻到中國話叫大願。地藏經下面經文會講到，地藏菩薩在因地的時候，做

過婆羅門女，做過光目女，皆因為救度他母親，始發大願。「與我佛之心，同聲合響」，跟釋迦佛升忉利天，為母說法，報母親的恩，那個志願相合，等於同聲合響。「故說此地藏本願之經也。」所以才說地藏經。「是地藏經者，實佛門之孝經也，其重要可知矣！」

五、諸祖皆共崇信

歷代祖師，崇信地藏者，頗不乏人，明滿益大師曰：「智旭深憾夙生惡習，少年力詆三寶，造無間罪！賴善根未殞，得聞本願尊經，知出世大孝，乃轉邪見，而生正信。」民國弘一大師曰：「自惟剃染以來，至心歸依地藏菩薩，十又五載，受恩最深。久欲輯錄教跡，流傳於世，讚揚聖德，而報深恩，今其時矣！」滿益、弘一，皆一代之祖師，其崇信地藏經，不遺餘力，我輩後學，知所取法矣！

再講第五段地藏經的重要性：「諸祖皆共崇信」，歷代的祖師，都崇

信地藏經，前面說過，蓮池大師作重刻地藏經的跋文。「歷代祖師，崇信地藏者，頗不乏人」，頗不乏人，就是很多，就是不少。先說明朝有個滿益大師，滿益大師他講：「智旭深憾夙生惡習」，智旭，是滿益大師的法名。深憾，甚深的遺憾，遺憾我前生前世，有惡的習氣。「少年力詆三寶」，滿益大師十幾歲就會作文章了，作文章他是學的儒教。力詆，詆，就是毀謗，毀謗三寶，「造無間罪」，我那個時候不知道，就毀謗三寶，因為造了無間地獄的罪，將來要墮到無間地獄。

「賴善根未殞，得聞本願尊經，知出世大孝」，賴，作幸字講，我有惡習，毀謗到三寶，還幸賴著我有善根，未殞，就是還沒有喪失。我得聞到地藏本願尊經，才知道出世間的大孝。「乃轉邪見，而生正信。」我把自己的邪知邪見轉過來，對於佛教生正信之心。後來滿益大師出家，成為一代的大祖師。

「民國弘一大師」，弘一大師是民國的人，他在家的名字，叫李叔同，他做過大專學校的教授，後來出了家，叫弘一大師，下面就是弘一大師講的話。

「自惟」，自己想到。「剃染以來」，剃頭染衣，就是出家以來，「至心歸依地藏菩薩，十又五載」，歸依地藏菩薩，至心的歸依，已經有十五年了。「受恩最深」，弘一大師說，我受地藏菩薩的法恩最深。「久欲輯錄教跡，流傳於世，讚揚聖德，而報深恩，今其時矣！」我久已想到，要把地藏菩薩教化眾生的事跡，跡，就是事相，把它輯錄出來，編成一個本子，流傳到世間。讚揚地藏菩薩的聖德，而報地藏的深恩，現在是個時機。後來弘一大師，編了一本書，叫地藏菩薩聖德大觀。

「滿益、弘一，皆一代之祖師」，這第五段上，舉出來兩位大祖師，明朝的滿益大師，民國的弘一大師，都是一代祖師。「其崇信地藏經，不

遺餘力」，信得非常虔誠。「我輩後學，知所取法矣！」我們後來的學人，應該跟祖師學，應該相信地藏經啊！

今天講的五段懸談，主要講地藏經的重要性，啟發你對地藏經的信心。

今天就講到這裡，向下文長，付待來日，站起來迴向。

* * * * *

聽經的時候，一個人拿兩本，一本地藏經，一本參考資料。昨天講過，參考資料本子，就是寫黑板，寫下來的筆記。替你寫黑板，替你抄筆記抄好了，你很省事，不要怕麻煩，不要怕囉唆。我叫你看經，你就看經；我叫你看參考資料，你就看參考資料。

請把經本打開，看看地藏菩薩像，這個地藏菩薩像，就是我們中國供的地藏菩薩像。講一講當做是常識，先看這二張照片（按：編者無當時經本，未能附上照片），後面這張像，是九華山地藏菩薩的肉身塔。這邊這

個像，就是地藏菩薩的像，但這是我們中國的地藏菩薩像，不是佛經上說的那個樣子。下面這兩個侍者，青年的和尚，是道明和尚。下面老長者，叫閔閔老。再翻過來看後邊有一段說明的文，看這一段小字。

佛滅度後一千五百年，地藏菩薩降迹新羅國主家，姓金號喬覺。唐高宗永徽四年，二十四歲祝髮，攜白犬善聽，航海而來。至安徽青陽縣九華山，端坐九華山頭七十五載。至開元十六年七月三十夜成道，計年九十九歲。

時有閔老閔公，素懷善念，每齋百僧，必虛一位，請洞僧（即地藏也）足數。僧乃乞一袈裟地，公許，衣遍覆九峯，遂盡喜捨。其子求出家，即道明和尚。公後亦離俗網，反禮其子為師。故今侍像，左道明，右閔公，職此故也。菩薩入定二十年，至德二年，七月三十日顯聖起塔，至今成大道場。

案：地藏菩薩，在釋迦牟尼佛既滅以後，彌勒佛未生以前，眾生賴以救苦，自誓必度盡六道眾生，始願成佛。現身於人天地獄之中，以救苦難。其狀圓頂，手持寶珠及錫杖。或云：即閻羅王之化身，非也。

「佛滅度後一千五百年，地藏菩薩降迹新羅國主家，姓金號喬覺。」釋迦牟尼佛滅度，就是涅槃以後，有一千五百年之久。地藏菩薩，他是分身無量數，就分一個身，分到新羅國。就降迹，降生在新羅國國王家裡。注意這個新羅國，不是南洋的暹羅國，有的聽見新羅國音聲差不多，以為是南洋的暹羅國，不是。新羅國，就是現在的韓國。在過去，韓國有三個小國家，一個就是高句麗，簡稱叫做高麗。我們現在吃人參，叫高麗參，就是韓國的。還有一個名字叫百濟，百千萬億的百，救濟眾生的濟，百濟國。還有一個是新羅國，這三個小國合起來，就是現在的韓國。知道新羅國，就是現在的韓國就好了。

金喬覺，生在國王家裡，他就當太子。跟我們釋迦佛一樣，要是不出家，就可以做國王。但是，他不被名利所轉。他姓金，名字叫喬覺。「唐高宗永徽四年」，在我們中國唐朝永徽四年。「年二十四歲」，金喬覺年齡是二十四歲。「祝髮」，就把頭髮剃掉出家了，國王不要做，出家當和尚。「攜白犬善聽，航海而來。」他攜了一隻白狗，名字叫善聽。怎麼叫善聽呢？金喬覺出了家，他要打坐，這隻狗就坐在旁邊護著；他要拜佛，牠也臥在他旁邊護著，所以牠善能以聽佛法，叫善聽。金喬覺帶著白狗善聽，坐船就航海西來，韓國在我們中國的東邊，所以到中國來。

「至安徽青陽縣九華山」，這是中國四大名山之一，九華山，歸於安徽省青陽縣。「端坐九華山頭七十五載。」金喬覺二十四歲來到九華山，住在九華山的山頭上。現在九華山山頭上，有一個地藏寺，那是地藏寺周圍的山頭，金喬覺就在那裡住了七十五年。

「至開元十六年，七月三十夜成道，計年九十九歲。」開元，是唐朝皇帝的年號，在唐朝開元十六年七月三十夜成道。我們現在每一年都給地藏菩薩做聖誕，就在七月三十日。你要知道，不是地藏菩薩的生日，是金喬覺的生日。

「時有閣老閔公」，當時有一個閣老閔公，叫什麼名呢？失傳了，不知道叫什麼名字。因為在中國，要尊重這個人，不敢稱他的名，他是做大官的，叫他閣老，就叫閔閣老、閔閣老，閣老是尊稱他的官銜。究竟叫什麼名呢？大家不敢叫，到後來失傳了，就叫閣老閔公。

「素懷善念」，常常有善心。「每齋百僧，必虛一位，請洞僧（即地藏也）足數。」洞僧，就是地藏菩薩化身的法號。金喬覺，是他在家的名字，他法號叫做什麼？誰也不知道。他住在九華山，就住在山洞裡，大家都尊稱他叫洞僧。閔閣老每要齋僧，常常要請一百個出家人，一定要虛個

位子，等到他來。因為他是個高僧，就稱他為洞僧，請他來足數，湊了一百個出家人的數目。

「僧乃乞一袈裟地，公許，衣遍覆九峯，遂盡喜捨。」金喬覺看見閔闍老這位老居士很尊重他，就跟他化緣了，說：「我跟你化緣，九華山都是你的，我要化一塊地，來起一個廟。」「你化多少地嘛？」「我只要一袈裟之地就夠了！」「那很簡單，一塊袈裟之地有多大呢？」閔闍老答應他了，他把袈裟取下來，一擲，顯了神通，把九華山的山頭遍覆，通通蓋上。閔闍老本來是相信出家人，相信洞僧的。這一看，他有大神通，很歡喜。好了，九華山全部捨給他。九華山怎麼叫做九峯呢？本來是九個山頭。九個山頭都像蓮花瓣，所以叫做九華山。

現在大陸沒有法子去了，將來有機會，你們要去朝拜地藏菩薩的道場。九華山，一共有三十里路，我們中國的華里。上山十五里之高，有一

座肉身塔，肉身塔過去有個地名叫閔院，就是閔闍老住的地方。打閔院再步步高，高十五里，到九華山頂，就是地藏寺。要到地藏寺，你才能看見九華山的雄偉壯麗，大，大是雄偉，九個蓮花瓣，就像一個蓮花。

「其子求出家」，閔闍老的兒子要求出家，閔闍老就答應，答應了就叫他跟金喬覺出家，「即道明和尚」，給他取個法號叫道明，這就是有名的道明和尚。

「公後亦離俗網」，公，就是閔闍老。閔闍老後來離開了世俗塵網，也出家。「反禮其子為師」，這個時候閔闍老出家，金喬覺，那個地藏菩薩化身已經圓寂了，出家人的規矩，要尊重師道，不能以講在家世俗的輩份，閔闍老是懂佛法的人，就拜他兒子做師父。「故今侍像，左道明，右閔公，職此故也。」所以地藏菩薩旁邊這兩個侍者，左邊是道明和尚，右邊是閔闍老，就是這個意思。那個小和尚還站在上方，因為我們中國以左

為上。老長者還站在下方，就是一個先出家，一個後出家。後出家，還拜他兒子為師父。

「菩薩入定二十年，至德二年」，至德，是唐朝一個皇帝的年號。「七月三十日顯聖起塔」，出家人死了，我們佛教叫涅槃，翻到中國話就叫圓寂。那麼究竟他得道、沒有得道，這是個問題？得道的人，他人是沒有死，他入定了。一入定，定了二十年，到了至德二年，還是七月三十日，於是他就顯聖。他得道，是七月三十日；顯聖，還是七月三十日，於是就給他起了一個肉身塔。剛才我說的，上九華山，先朝拜肉身塔，步步高十五里，肉身塔朝拜了，再經過閔院，再步步高十五里，才到地藏寺。

再看下面有一段案語，「案：地藏菩薩，在釋迦牟尼佛既滅以後，彌勒佛未生以前」，昨天講懸談，已經講過這一段。「眾生賴以救苦」，釋迦牟尼佛把我們這些受苦的眾生，都託付給地藏菩薩。地藏菩薩就自己發

願，「自誓必度盡六道眾生，始願成佛。」他要把眾生度盡，方證菩提，地獄不空，誓不成佛，昨天已經講過。「現身於人天地獄之中，以救苦難。」他要度這六道眾生，或者示現人間，示現於天上，或者示現於地獄之中，以救苦難。

現在講中國的地藏菩薩，就是金喬覺，他是示現於人間的相。「其狀圓頂，手持寶珠及錫杖。」地藏菩薩像是個什麼樣呢？光光頭，圓頂。因為按地藏經，他現的比丘相。釋迦佛就是比丘相，因為他要住持佛法，所以不能現菩薩相。菩薩相什麼相呢？菩薩相，頭戴花冠，身佩纓絡。我們後面供奉西方三聖，這邊是觀世音菩薩，這邊是大勢至菩薩，坐在上面，頭戴花帽子，身上佩著纓絡。釋迦佛不戴花帽子，也不佩纓絡。釋迦佛比菩薩還小了嗎？因為他要住持佛法，他要作個榜樣，所以現比丘相。地藏菩薩，是釋迦佛滅度以後，彌勒未來之前，他要住持佛法，所以地藏菩薩

現的也是比丘相，光光頭，一個手拿著寶珠，一個手拿著錫杖。

「或云：即閻羅王之化身，非也。」可是有的人不知道，說地藏菩薩常常在地獄裡教化眾生，說地藏菩薩是閻羅王的化身，不是，那是錯誤的解釋。

可是現在我們供的地藏菩薩，都戴著毘盧帽子，不是光光頭。我們看地藏經上造的像，也是戴著毘盧帽子。我們這裡供的地藏菩薩像，也是戴著毘盧帽子，這是後來的人給他莊嚴出來的。為什麼給戴著毘盧帽呢？因為我們中國在唐朝的時候，密宗大興，密宗興了以後，放燄口的佛事非常普遍。後來密宗雖然衰弱下來了，可是放燄口的佛事，還是常常做。放燄口就是密宗的佛事，密宗放燄口的正座，就是代表了毘盧遮那佛，所以戴的帽子叫毘盧帽，就是毘盧遮那佛的帽子。佛弟子們一看放燄口的人，都戴那個帽子，這放燄口的人就是救苦，以為這是破地獄，救度地獄的眾生

啊！正是地藏菩薩救度地獄裡的苦眾生嘛！所以地藏菩薩應該戴毘盧帽才莊嚴，是後來佛弟子給他加上毘盧帽。這是講中國供地藏菩薩像的歷史，以及我們七月三十日給他做生日的事，給大家知道。

現在開始講經，「地藏菩薩本願經卷上」，這是經題。「唐于闐國三藏沙門實叉難陀譯」，這是個譯人，人題。「忉利天宮神通品第一」，這是個品題。先講經題。

經題

地藏菩薩本願經卷上

「地藏菩薩」，菩薩，是佛大乘弟子的尊稱，跟釋迦佛學大乘佛法的，都叫菩薩。我們現在無論出家弟子、在家弟子，大家都受菩薩戒，受了菩

薩戒，我們都叫菩薩。這是大乘的一個尊稱，因為中國佛教沒有小乘佛法。出家二眾，受了沙彌、沙彌尼戒；受了比丘、比丘尼戒，一定要加受菩薩戒。在家弟子受了五戒，也要發大乘心，再受在家菩薩戒。這是因為中國佛教，沒有小乘佛教，都是大乘佛教，所以叫做菩薩，是大乘弟子的通稱。

「地藏」，是這一位菩薩的別名。觀世音菩薩，觀世音是個別名；大勢至菩薩，大勢至是個別名。這一位菩薩呢，就叫做地藏菩薩。

「本願」，就是根本的大願，就是要度一切眾生離苦得樂，令一切眾生都能以究竟成佛。地藏菩薩，最初就發這個大願，一直到現在，還是依著根本的大願來度眾生，這是他的根本願，叫地藏菩薩的本願。

「經」，是一切經的通名，只要是釋迦佛說的經，都叫經。如阿彌陀經也叫經，法華經也叫經，金剛經也叫經，一切經典都叫經。但是每一部經，有一個別名。地藏菩薩本願經，是這部經的別名，這部經，不是阿彌

陀經，也不是金剛經，這是地藏菩薩本願經。

「卷上」，因為地藏經的經文很長，有卷上、卷中、卷下。這稱作上卷。卷字，就是現在的冊，叫上冊、中冊、下冊。古早的時候，就是在唐朝那個時候的經，不是本子，不是冊，是一捲一捲的。那個時候的經，都是抄寫的，印刷術還沒有發明，寫下來，用一根棍子把它捲起來叫做捲，念去聲就叫卷，卷上、卷下。實際地藏經一共有三卷，就是現在有三冊。

經題講完，講翻譯的人題。還沒有講經文，還是個題目，人題。

人題

唐于闐國三藏沙門實叉難陀譯

「唐」，就是我們中國的唐朝。「于闐國」，是西域國，那西域國家很多，這是叫于闐國，闐字念田，跟我們中國田的音一樣。于闐二個字，

翻譯成中國話叫地乳，這個國家地形很高，像人身上的乳房。

「三藏沙門」，三藏，貫通三藏的沙門。經藏、律藏、論藏，叫三藏。沙門，是出家人的通稱，是出家人都叫沙門。但是冠上三藏二個字不簡單，要貫通三藏，才能叫三藏沙門。

「實叉難陀」，是他的別名。貫通三藏的沙門不多，但也還有，比方像我們中國的玄奘法師，也是三藏法師；翻譯經典的鳩摩羅什法師，也是三藏法師。這一位三藏法師，既不是玄奘，也不是鳩摩羅什，他叫實叉難陀，翻到我們中國話，叫學喜，他求佛學，大生歡喜。

「譯」，他翻譯的，把印度文翻成中國文。

以上翻譯的人題講完，接著講品題。

品題

忉利天宮神通品第一

說地藏經，不在我們人間說的，在天上說的。佛教裡講天有二十八層天，這在哪一層天呢？在欲界第二層天，叫忉利天。梵語叫忉利，翻譯到中國話叫三十三天。在這三十三天，有一個大天王，他們的天王宮，叫「忉利天宮」。

「神通」，就是釋迦牟尼佛含笑放光，顯神通。

「品」，就是一章一段，就是在忉利天宮顯神通這一品，這一章經文。

「第一」，地藏經經文很長，一共分十三品，就是分十三個章段，這是第一個章段，叫第一品。

經題、人題、品題，簡略地把它消文解釋過。再看參考資料，來詳細的解釋。

講一部經，你可以講深，可以講淺，但是不可以講錯。你能講深更好，

講得很淺顯，也沒關係。但是你要是講錯了，自害害人，瞎眾生的智慧眼，引著眾生走邪道，所以不能以講錯。看參考資料：

四大名山

- 一、浙江省普陀山，乃觀音菩薩之道場。
- 二、安徽省九華山，乃地藏菩薩之道場。
- 三、山西省五台山，乃文殊菩薩之道場。
- 四、四川省峨嵋山，乃普賢菩薩之道場。

先看四大名山，剛才講地藏菩薩本願經那一段，沒有講參考資料，沒有叫你看，因為怕你們嫌囉唆，現在就是要講九華山，是中國四大名山之一，這也是佛教的常識，哪四大名山呢？一、浙江省普陀山，乃觀音菩薩之道場。二、安徽省九華山，乃地藏菩薩之道場，就是剛才講，金喬覺在那裡修道的。三、山西省五台山，乃文殊菩薩之道場。四、四川省峨嵋山，

乃普賢菩薩之道場。

金喬覺來華成道起塔之時

永徽四年來華——唐高宗

開元十六年成道——唐玄宗

至德二年起塔——唐肅宗

再接著看，「金喬覺來華」，來到我們中國九華山，「成道起塔之時」，成道起塔的時間。「永徽四年來華」，就是「唐高宗」那個時候。「開元十六年成道」，「唐玄宗」的年號。「至德二年起塔」，就是「唐肅宗」的年號。

地藏

地藏十輪經曰：安忍不動，猶如大地。靜慮深密，猶如秘藏。此乃從喻立名。

又地，即世間之大地，有二義：

一、住持義：普能住持一切眾生故。菩薩亦如是，普能救度一切眾生故。

二、生長義：生長一切藥穀莖果，供養一切眾生之生命故。菩薩亦如是，能說一切妙法，長養一切眾生之慧命故。

藏，即世間之寶藏，亦有二義：

一、含覆義：能含藏蓋覆諸珍寶故。菩薩亦如是，廣集一切功德故。

二、出用義：如需救濟貧苦，成就事業，乃當出用故。菩薩亦如是，能布施一切法財，令諸眾生離苦得樂故。

以上乃就喻解。若約法釋，地，即是心地。藏，即是如來藏。此菩薩徹證本心地具有之如來藏性，故名地藏。

看參考資料，再講經題，「地藏菩薩本願經」，這是經的題目，先講

「地藏」二個字，地藏二個字怎麼解釋呢？

「地藏十輪經曰：「昨天說過了，地藏菩薩有三部經，這是十輪經，也是地藏菩薩的專經，那上面就有解釋。「安忍不動，猶如大地。靜慮深密，猶如秘藏。此乃從喻立名。」地藏十輪經上解釋地藏，是從譬喻解釋德號，為什麼立這個德號呢？「安忍不動，猶如大地。」地藏菩薩，他的大願第一，他的忍力第一。眾生，苦惱難度，像地藏經上一再講到，剛強成性，難調難伏。地藏菩薩好辛苦把他從地獄裡救出來，他一轉個身，又墮了地獄。但是地藏菩薩耐煩，再去度他，從地獄趕快把他度出來，他一轉身，又墮地獄。地藏菩薩不捨棄眾生，這就是他安忍的力量，像那大地一樣。

我們住的地球，這個大地，這個大地有什麼安忍呢？我們眾生住在地上，完全是地載著我們，像一艘大船，載著我們。載著我們還要養我們呢！

生出許多養我們的東西。但是我們眾生，對大地對不起，今天給它挖個坑，明天把它戳個洞；吃了它生的東西，還給它大便、小便，大地從來沒有改變。地藏菩薩不變，安忍不動，猶如大地。

這是講地藏菩薩安忍不動，猶如大地。下面講「靜慮深密，猶如秘藏」，秘藏，就是盛寶貝的一個櫃子，叫寶藏。寶藏者，是秘藏，最高無上的寶貝，不能隨便顯露出來，叫做秘藏。地藏菩薩，他的靜慮高深，這是表示地藏菩薩有大定力，梵語叫禪那，翻到中國話叫靜慮。我們中國話叫禪定，就是他有大定力，就是靜慮之力。他有高深的禪定，叫深密，最高深、最秘密。他的境界，別人都不知道。

「猶如秘藏」，就等於有錢的人家，他最高價的寶貝，藏在秘藏裡面，別人不知道，那個意思一樣。

「此乃從喻立名」，這都是從譬喻上立的名字，這是地藏十輪經上的

解釋，從譬喻立地藏二個字的德號。

「又地，即世間之大地，有二義：」又依著地藏十輪經上的譬喻，再加以詳細的解釋。地，安忍不動義，就是當時我們住的地球，這個大地，再分出來有二種意思：

「一、住持義：普能住持一切眾生故。」第一種意思，大地，有這一個住持眾生的意思。普能以住持一切眾生，安住一切眾生，攝持一切眾生，這是大地的功德。「菩薩亦如是，普能救度一切眾生故。」這個菩薩也是像大地一個樣子，他普能住持一切眾生，像大地普能救度一切眾生一樣。

「二、生長義：」第二種意思，就是生長義，大地，一個生長義。「生長一切藥穀莖果，供養一切眾生之生命故。」眾生住在大地，怎麼養他的生命呢？要靠著大地，生一些藥品，他生病了，可以吃藥，也是住持病人。穀，就是吃的米、麵粉，都是地生的。莖果，還有蔬菜、果品，都是地生

出來的，能以供養這一切眾生的生命。

「菩薩亦如是，能說一切妙法，長養一切眾生之慧命故。」這個菩薩也如是，也有生長義，能說一切妙法，長養一切眾生的慧命。這個菩薩救度六道的眾生，應機說法，無不是妙法，能以長養一切眾生的慧命，像大地生長義一樣。

講了地的意思，再講藏的意思。

「藏，即世間之寶藏，亦有二義：」藏，即是世間之寶藏，還是依著地藏十輪經上的解釋，就是我們世間人，最寶貴的一個寶藏，也有二種義理：

「一、含覆義：能含藏蓋覆諸珍寶故。」寶藏，就是儲寶貝的一個櫃子，它是含覆義，能以含藏蓋覆這一切珍寶，所以叫寶藏。

「菩薩亦如是，廣集一切功德故。」這個菩薩要救度眾生，他見功德

就修，修集一切功德。就等於蒐了珍寶一樣，把珍寶蒐了裝到那個寶藏裡面，就這麼個意思。

「二、出用義：」第二種寶藏的意思，叫出用義。「如需救濟貧苦，成就事業，乃當出用故。」世間人他珍珠、黃金等等七寶之類，裝到寶藏裡面，那是含覆義。還有一個出用義，他還要救度眾生，救濟貧苦的眾生，或者他要成就自己的事業，就把金、銀、琉璃等珍寶，都拿出來用。

「菩薩亦如是，能布施一切法財，令諸眾生離苦得樂故。」這個菩薩要救度眾生，他要說法給眾生聽。說法，就是法財，能以令眾生離苦得樂。

菩薩，有含覆義，有出用義，所以叫做藏，合起來叫地藏。

「以上乃就喻解。」以上都是用譬喻解釋的。

「若約法釋，地，即是心地。藏，即是如來藏。」地藏十輪經上，又用譬喻解釋地藏二個字，下面再引申其義。地，有二種義；藏，有二種義，

統統是用譬喻解釋，譬喻是譬喻法，所以就法來解釋：地，就是心地，就是菩薩的心地，也就是我們眾生的心地。藏，就是如來藏。如來藏怎麼講呢？真如在纏，名如來藏。人人有一個真如妙性，纏，就是煩惱，真如妙性，在煩惱裡面藏覆住，叫如來藏。真如在纏，名如來藏也。如來藏者，藏如來也，裡面有個如來，在裡面含藏著，這就是約眾生的佛性。

「此菩薩徹證本心地具有之如來藏性，故名地藏。」我們眾生有個如來藏，不知道；裡面含藏著一個如來，也不知道。這個菩薩他徹底證得本心地具有的如來藏性了，如來藏性，就是如來性，就是佛性，所以名字叫做地藏。是他本心地有如來藏性，證得了，這是約法解釋。

這是約譬喻、約法，把地藏菩薩的別名、德號，地藏二個字都解釋明白了。

菩薩

梵語菩提薩埵，華言覺有情，上求覺道，下化有情之大乘佛子也。

再解釋通名「菩薩」二個字，「梵語菩提薩埵」，我們現在稱菩薩，是因為我們中國人說話愛簡略，過去翻譯經的這些大祖師們，順著中國人的根性，把它簡略的叫做菩薩，實際應該叫菩提薩埵。「華言覺有情」，梵語的音聲是菩提薩埵，翻它的義叫做覺有情。菩提，叫做覺；薩埵，叫做有情，為什麼取名叫覺有情呢？

「上求覺道，下化有情之大乘佛子也。」因為是大乘佛弟子，大乘佛弟子做的什麼事呢？上求佛道。上求佛道，是上求覺道，覺就是本覺。下化有情，他不同於二乘人，二乘人只求覺道，不下化有情。菩薩，一方面上求覺道，一方面下化有情，這是大乘佛弟子的一個德號。

「地藏菩薩」這四個字講好，再講「本願」二個字。

本願

願者志求滿足也。本有二義：

一、本來之願：此菩薩從初發心，即發是願，故名本願。

二、根本之願：為令眾生了生死，成佛道，乃根本之大願也。

又者：以願引行，以行填願。願為行之本，故名本願。

「願」字怎麼講呢？「志求滿足也。」願，就是他立一個志向，要求得個滿足。他必然有所求，才叫做願！但是他要立個志來求，叫做志願，志求滿足叫做願。

「本」字怎麼解釋呢？「本有二義：」「本字有二種義理：

「一、本來之願：」「這是第一種，是他本來一個願，這是本願。」「此菩薩從初發心，即發是願，故名本願。」「因為這位菩薩最初發心，他就是發的救度眾生的願，所以叫做本願。

「二、根本之願：為令眾生了生死，成佛道，乃根本之大願也。」「第

二種，根本之願，叫做願。我發願救度眾生，不是叫他來生來世轉一個富貴人，來生來世生天上享天福，那是人天乘的願，不是根本願。根本願，是令眾生了生死。了生死是二乘人度眾生，成阿羅漢，成辟支佛，也是了生死，但是它不是成佛道。根本大願，是個什麼願呢？度一切眾生了生死，成佛道之願，這就是根本之願。

這是二種解釋，「又者」，第三種解釋，解釋這個本願，「以願引行，以行填願。願為行之本，故名本願。」這個菩薩發願幹什麼呢？發願他要修行門，叫做以願引行。先立一個大願，後引大行，把大行引發起來，以大行來填滿大願，以求滿足！你這個大願，怎麼能滿願呢？你得把大行修圓滿了，才能滿願。不然，你這個願，成了空願。但是光修行，你不發大願，你這個行門修不大。所以要以願引行，以行填願。願是行門的根本，所以叫做本願。

地藏菩薩本願，是這麼一個定義，哪一種菩薩，都有一種本願，但是都沒有地藏菩薩的本願來得大。昨天講過了，十六個字的大願：「眾生度盡，方證菩提！地獄未空，誓不成佛！」地藏菩薩這個本願，超過一切菩薩，所以單說地藏菩薩的本願，經上再作說明。

別名講好，再講「經」之一字。

經

梵語修多羅，華言契經，上契諸佛之理，下契眾生之機，故名契經。

一切經，都叫經，經是中國話。「梵語修多羅，華言契經」，翻到中國話，應該翻做契經。因為中國人說話愛簡略，翻譯經的大祖師把契字給略掉，假使按梵語修多羅解，還是要把契字接上，「上契諸佛之理，下契眾生之機，故名契經。」契字怎麼講？契者合也，上面能契合諸佛之理，是佛的經，都跟諸佛之理相合。「下契眾生之機」，諸佛之理很高很深啊！

但是經文上都講得很淺顯，能以契合眾生的根機，這個樣子才叫做契經，簡單翻譯就叫做經。

于闐

華言地乳。

沙門

華言勤息，乃出家人之通稱也。

實叉難陀

華言學喜，修三無漏學，而得法喜也。

再講翻譯的人的人題，「唐于闐國三藏沙門實叉難陀譯」，唐，就是唐朝。于闐二個字，華言叫地乳，剛才解釋過了，就是這個國家的地形很高，跟其他國家的地形比起來，好像人胸部上的乳房一樣，這是形容這個地方，地形很高的意思。

「三藏」，指經藏、律藏、論藏。

「沙門，華言勤息，乃出家人之通稱也。」沙門二個字，翻到中國話叫勤息，那是出家人的通稱、通名。勤息二個字，下面還有解，現在不要解。就是記得沙門，翻成勤息，是出家人的通稱就好了。

「實叉難陀，華言學喜」，唐朝于闐國，有個貫通三藏的出家人，他的別名德號，叫實叉難陀，翻到中國話叫學喜。「修三無漏學，而得法喜也。」三無漏學，就是戒學、定學、慧學。戒、定、慧，都是了生脫死的學問，叫做無漏。無漏，漏是煩惱的別名，都是斷煩惱的學問。就是三無漏學，戒、定、慧都修好了，在佛法上得了法喜，叫做學喜。人題講好，再講品題。

忉利天

梵語忉利，華言三十三。以此一天，共有三十三天王也。

神通

神者神妙不測，通者通達無礙，乃智慧之妙用也。神通有六種，一、天眼通。二、天耳通。三、他心通。四、身如意通。五、宿命通。六、漏盡通。今指世尊含笑放光也。

全部地藏經，分十三品，第一品，忉利天宮神通品。

「梵語忉利，華言三十三。以此一天，共有三十三天王也。」梵語忉利，翻成中國話叫三十三，也叫三十三天。這個很容易起一個誤解，以為佛教講的，是一層比一層高，有三十三天，這解錯了。這是欲界第二層天，叫三十三天，就這一層天。為什麼叫三十三天呢？這一層天，有三十三個天王。

三十三位天王，拿我們國家比方一下，最容易瞭解。中央有一個總統，地方有三十二個省主席，一個省、二個省……，有三十二個省主席。合起

來說，都是國家的首長，但是以總統為最大。這三十三個天王，以中央的天王最大，就是阿彌陀經裡的釋提桓因，現在就在那個地方說地藏經。

忉利天宮神通品，再講「神通」這二個字，「神者神妙不測，通者通達無礙，乃智慧之妙用也。」神，就是神妙不測，我們凡夫不知道它的神妙，叫做不測，不測是凡夫不能測度的。

「通者通達無礙」，得了神通的人，他通達無礙，怎麼會得到神通呢？你先得智慧，得了智慧，起這個妙用，就叫神通。前面講過，你學佛法，切不可先求神通，要先求智慧。得到智慧了，自然起妙用，那就叫神通。

神通大別，有這六種神通：

第一、天眼通，得了天眼通，不起障礙，無論多遠的地方，都能看到。

第二、天耳通，得了天耳通，不生障礙，什麼地方的音聲，他都能聽到。

第三、他心通，得了他心通，也不生障礙，一切眾生心裡邊，想的什麼念頭，他都能知道。他，就指著一切眾生，一切眾生的心，他都能通達。

第四、身如意通，身體起了如意變化，能以神通飛行。能以一個身體，變好多身體；好多的身體，合成一個身體。或者把大的身體，變成小的身體，叫身如意通，也叫做神足通。

第五、宿命通，就是前生前世、多生多劫以前的事情，他都能知道。

第六、漏盡通，漏是煩惱的別名，煩惱斷盡得的通，叫漏盡通。這叫做六種神通。

「今指世尊含笑放光也。」在忉利天宮神通品第一，裡邊講這六種神通，是哪一種神通呢？就指著釋迦世尊含笑放光，顯的神通，那在這六種神通，算哪一種呢？叫身如意通。含笑在面容上放光，光中再出音聲，是屬於身如意通。

講到這裡，把品題也講完了。今天就把經題、人題、品題，這三個題目講完了。

今天就講到這裡，向下文長，付待來日，站起來迴向。

* * * * *

把參考資料打開，看「六種成就」這一段文：

六種成就

一、信成就。二、聞成就。三、時成就。四、主成就。五、處成就。六、眾成就。六種因緣具足，方能成就講經道場。

六種成就這一段文，為什麼叫諸位先看呢？這是參考資料，就是要開始講地藏經的經文，只要是佛的經，開頭都有這六種成就，就是：「如是我聞：一時佛在某某處，與某某大眾俱。」某某處，地點可能不同，講這地藏經，是在忉利天宮。與大眾俱，聽經的人，數目，人眾可能不同，但

是這六種成就的意思都是一樣的。

這六種成就，是佛平常開示的一段經文，這是釋迦牟尼佛的遺囑。釋迦牟尼佛要涅槃，阿難尊者就請問說：「世尊涅槃以後，我們要把世尊所說的法，結集成經典，在經首上，應該安些什麼話呢？」釋迦牟尼佛說：「安這六種成就的梵文。」看這一段文，就知道是佛經，揀別不是外道的經典。

第一、信成就：你要想學佛經，研究佛經，你得有信心。你沒有信心，研究佛經，不能以成就。前天說過，像外道也來看佛經，他根本沒有信心。那麼他沒有信心，看佛經幹什麼呢？他找材料來毀謗佛教，他先去準備好，就是要毀謗佛教，於是他才來看佛經，他不是用信心來看。他也來聽講經，聽了他回去就造謠言，說壞話，他不是來聽講經的，他根本沒有信。所以他聽經，沒有成就；看經，也沒有成就。第一個要先有信心：「佛法

大海，唯信能入。」佛法廣大甚深，像海一樣。怎麼樣能到佛法大海裡去遊玩遊玩呢？得有信心，唯信才能入佛法大海。

第二、聞成就：聞、思、修三種智慧，第一個就是聞慧，就是我們對於佛法要信，絲毫不起疑惑。講經不聽，不聽經不能開智慧。所以有了信成就，必須要聞，由聞而思，思而修，三慧具足，才能成就你的佛法。

第三、時成就：這就是要有講經的時間，這個是時間成就。時間不成就，你有信心，要想聞佛法，前面那二個成就有了，第三個沒有時間。第一、沒有講經的時間，法師不來講。有法師來講，你可抽不出來閒工夫，想來聽經的時間沒有，這還是個人的時間。要像天下大亂的時候，比方像南洋的越南、高棉，那都是佛教國家，現在還有講經、或聽經嗎？那個時間不成就。為什麼？那是亂的時間，不太平的時間，那個時間不成就。所以時間的成就，也很不容易。

第四、主成就：得有一個說法的主人，佛經上說法的主人，就是釋迦牟尼佛，得有釋迦牟尼佛說法的主，主成就。

第五、處成就：說法，你講經說法，得有一個說法的處所，沒有處所，在哪裡講呢？所以得有一個處所成就。

第六、眾成就：那麼主成就有了，處成就也有了，如果沒有聽眾，講經的道場還是不能成就，得有大眾來聽。

這六種因緣具足了，方能成就講經的道場。釋迦佛在世的時候如此，現在我們一個講經道場，還是需要這六種因緣才能成就。

再接著看「佛母」，佛的母親，就是摩耶夫人。

佛母

摩耶夫人，生佛七日，即別世而上升忉利天。

地藏經六種成就裡邊，有一句特別的經文，「為母說法」。因為釋迦

牟尼佛的生身母親摩耶夫人，生出來佛七天之後，她就別世了。別世了升到哪裡去呢？上升在忉利天。所以現在釋迦佛上忉利天，為母說法。

看著經文，「地藏菩薩本願經卷上」，這是個經題，「唐于闐國三藏沙門實叉難陀譯」，這是個譯人，人題。「忉利天宮神通品第一」，這是個品題。這三個題目昨天都講過了，今天開始講經文，也就是先講六種成就，六種成就叫做證信序，屬於序分，由六種成就這一段經文，才能證明相信這是佛所說的經。

甲一、序分（分二） 乙一、證信序 乙二、發起序

乙一、證信序

如是我聞：一時佛在忉利天，為母說法。爾時十方無量世界，不可說不可說一切諸佛，及大菩薩摩訶薩，皆來集會。

這就是六種成就的一段文，「如是」二字，就是信成就。如是者，就是信順之辭。釋迦世尊怎麼樣講法，我們就應著：如是！如是！表示我們信順，就是信仰，就是順從，信順之辭，這叫做信成就。

「如是」二字，又是指法之辭，最淺顯的解釋，就是解釋指法之辭，指著這一部經的法。如是，就指著這部經，你講那一部經，指那一部經。講金剛經，如是二字，就指著金剛經。你講阿彌陀經，如是二字，就指著阿彌陀經。現在是講地藏經，如是二字，就是指著地藏經，這是指法之辭。

「如是」二字，又是顯理之辭，第三種解釋。顯什麼理呢？顯真如實相之理。怎麼叫做如呢？不動，謂之如。怎麼叫做是呢？無非，謂之是。什麼法才不動呢？只有真如之法。真如之法，不被四相所遷，不被三際所易。四相：成、住、壞、空。它不被成、住、壞、空所遷移。三際：過去際、現在際、未來際。它不被時間性所變易。說真如之法，它是如如不動；

真如之法，是絕對沒有非，無非謂之是，只有真如才是。真如，就是人人本具的實相，叫真如實相。也就是人人本具的佛性、理體，這叫顯理之辭。

為什麼要講顯理呢？因為佛經上，尤其地藏經，完全說事相。前天開經就講過，地藏經，是密宗的經典，它是以事顯理的，說的全是事相，顯的都是真如妙理。

這三種解釋，把它合合成一個解釋，要是真如之理，我們才信順；要是真如之理，才是佛法，所以叫信順之辭，指法之辭。信順什麼呢？信順真如之理。指法之辭，指著什麼法呢？指著這一部經。這一部經，無非是顯的真如妙性之理。

「我聞」，這叫做聞成就。這個我，是誰呢？阿難尊者自稱。是經藏，釋迦牟尼佛在世時候說法，沒有經典，就像我們現在講開示一樣，我們現在請一位法師講一段佛法，講開示。釋迦佛在世就是那樣，他是應機說法，

見什麼機，說什麼法。釋迦佛涅槃以後，由阿難尊者，記憶力特別強，聞得多，他是多聞第一，他把釋迦佛所說的那些開示，統統把它背誦出來。由五百大阿羅漢給他證明不錯，就結集成經藏，這還是聲聞乘的經藏。要是菩薩乘的經藏，像地藏經，屬於大乘法寶，是由文殊菩薩給他證明。可是無論是聲聞乘、菩薩乘，是佛所說的法，統統是阿難尊者把它背出來，誦出來的，所以多聞第一，阿難尊者。「我聞」，就是我阿難，親從佛聞。

釋迦佛對於我們恩惠甚深啊！沒有釋迦佛說法，我們根本現在聞不到佛法。可是除了釋迦佛的恩德之外，就是阿難尊者，對於我們恩惠甚深，沒有阿難尊者把佛經背誦出來，沒有結集經藏，釋迦佛說法說了多久，到現在小乘經典沒有，大乘經典也沒有，所以我們感念佛恩，還要感念阿難尊者的法恩。

前天跟諸位說過，講佛經，你講深可以，講淺也可以，但是不可以講

錯，講錯了是自害害人啊！要講得最淺，這一句話怎麼講呢？如是這部地藏經，這是指法之辭。如是這部地藏經，是我阿難親從佛聞的，這叫做「如是我聞」，這一句就把文消通了。

「一時」，就是時成就。剛才講過，那個第三個成就，為什麼不說某年某月某日呢？在地藏經，你就知道了，佛說法，不單在人間說，在天上說，天上某年某月某日怎麼記載呢？沒有法記載。所以佛經統統是寫的一時。就是在人間，印度國的某年某月某日，跟我們中國的某年某月某日，還是不一樣。要是記上某年某月某日說經，光考據這個時間就囉唆、就麻煩，可能考據的還不一樣，愈考據，愈生疑惑！所以佛經上根本不寫某年某月某日，就寫個一時，這叫時成就。

怎麼解一時呢？古時候的大德解釋，「師資道合，說聽究竟。」名為一時。師資道合，師，就是師父；資，就是弟子。說法講經的師父，跟聽

經的弟子，道相合了，師父願意講經，弟子願意聽經，這叫師資道合。說聽究竟，說法的把法說究竟了，究竟就是圓滿了，聽經的人也聽圓滿了，這叫一時。這個一時，把法成就了。

「佛在忉利天」，「佛」，就是主成就，第四個成就。「在忉利天」，就是第五個處成就。

先講「佛」，梵語叫佛陀，翻到中國話，叫覺者。者，就是指人之辭，者，就是個人。覺者，就是大覺悟的人。所以佛在人間示現成佛，人人都可以覺悟，人人都可以成佛。佛者，是覺也。但是為什麼不翻成覺者呢？因為印度的梵語佛陀，具足三覺的意思。在中國覺者，翻成白話，翻成覺悟的人，跟梵語不合，它有三種意思在裡面，就是自覺、覺他、覺行圓滿，具足這三覺，才叫做佛陀，簡單說，叫做佛。

記著，是佛的德號，都是超九界以獨尊。佛經上講聖人、凡夫，分成

十個法界，叫做四聖六凡。六道，都叫凡夫，就是三善道、三惡道。三善道，就是：天道、人道、阿修羅道。三惡道，就是：地獄道、餓鬼道、畜生道。這六個道，都叫凡夫，因為在那輪轉生死，所以叫做凡夫。要是超出六道輪迴，也就是超出了三界，就叫做聖人。聖人，佛經上講的聖人，有四種：二種是小乘聖人，就是：聲聞、緣覺。二種是大乘聖人，就是：菩薩、佛。這是四聖六凡，合起來叫十法界。

佛具足三覺：

第一、自覺，自覺就超六道的凡夫，因為六道的凡夫，都迷而不覺。凡夫在迷啊！在迷他就叫凡夫，這自覺就超出六道凡夫的法界。

第二、覺他，就超二乘法界，那就超過八個法界。因為二乘聖人，他雖然能以自覺，不覺他，他無法救度眾生。佛不但是自覺，又覺他。

第三、覺行圓滿，就超過了菩薩法界。菩薩既能自覺，也能覺他，但

是他沒有圓滿成佛。釋迦佛，他是覺行圓滿了，超過了菩薩法界。

這就超九界以獨尊，所以才叫三覺圓滿，就叫做佛。

尤其是我們初學佛的人，歡喜拿這些仙公、天公來跟佛比，他說：「究竟是仙公大，還是佛大呢？」有的說：「究竟是天公大，還是佛大呢？」這是沒有聽過佛經的人，才發生這個問題。

仙公，就屬於神仙，他還是不出三界的凡夫。天公，就是指著忉利天的天主，他還是不出三界，都叫凡夫。釋迦佛不但超過六道凡夫，而且還超過三乘聖人，怎麼能跟佛比大比小呢？

「在忉利天」，昨天講品題講過，梵語忉利，中國話就叫三十三天。這就是欲界第二層天。第一層天，就是四天王天，第二層天，就是忉利天，忉利天，叫三十三天。昨天跟諸位說過，佛經上這些名詞，最容易誤解的就是這三十三天，以為佛經上講的這個天，有多少層呢？一層、二層，……

一共三十三層，就講錯了。三十三天，就是欲界第二層天，就是指的忉利天，因為這一天，有三十三個天王，所以叫三十三天，現在佛就在這裡說法，這是處成就。

處成就下邊有一句特別的經文，叫做「為母說法」。在其他的經文，六種成就，沒有這一句，地藏經很特別的有這一句。剛才看參考資料，佛的母親是摩耶夫人，摩耶夫人生出來釋迦太子以後七天，別世就升到忉利天去了。現在世尊要報母親的恩，所以到忉利天宮，來為母親說法。這就是前天講過了，地藏經是佛門的孝經，佛為盡孝道，要去度他母親，所以才到忉利天來，為母說法。

這個為母說法，有些疑問的問題，就是釋迦佛到忉利天為母說法，是什麼時間呢？

就是快要涅槃的時候，說法從天宮下來，就要入涅槃，就說涅槃經。

說了涅槃經，就涅槃了，這是在說法四十九年圓滿的時候，上忉利天，為母說法。

那麼在說法的時間上，還有疑問，就是佛要報母親的恩，他成了佛就應該升天，為母說法，為什麼說法四十九年之後，才去報母親的恩，才為母說法呢？有這麼個問題。

這個要知道，諸佛菩薩來世間弘法利生，有本有跡；本，是他的本位；跡，是他的跡相。跡相，就是應化的事相。釋迦牟尼佛，他是個化身佛，這是按他的跡相上講，相，就是事相，按他應化的事跡，叫做跡相。要按他的本位，無量劫以前就成了佛。釋迦佛，他有本有跡。

摩耶夫人，佛的母親，連淨飯王，他的父親，都有本有跡。按他的本位，都是諸佛再來。按他的跡相，示現的是國王，是國王的皇后，是佛的父親、母親。都是按本、按事跡上說的。

為什麼要講到他的本位呢？這個道理很容易瞭解，就是一個應化身的佛，釋迦佛，他是成佛的。人間的凡夫，一個男人、一個女人，得有多大的福報，才能生個兒子成佛呢？我們現在佛門常常說的有一句話，說是你生個兒子出家，很不容易，出了家他還是個凡夫，所以你生個兒子成佛，那太稀有了！所以他一定是諸佛乘願再來嘛！要不是乘願再來的人，他有多大的福報，能生個小孩子會成了佛出來呢？這個道理很容易瞭解。

那麼釋迦佛，他自己知道得清楚，他的母親，也是乘願再來的一個佛，把他生出來以後就圓滿了，她升到忉利天，還是示現的。一個事跡、一個跡相，並不是普通的天人，所以佛不必急著去給她說法。不聽佛說法，度不了她，不是這個樣子的，她的本位就是佛。那麼由本位上講，慢一點跟她說法沒有關係。

可是為母親說法，還是為報母親的恩，為盡孝道，還是約應化事跡上

講。約應化事跡上講，為什麼她可慢才說法呢？這就是度眾生，得有一個時節因緣。釋迦佛四十九年在人間說法，是那些眾生時節因緣成熟的，他的母親是示現的一個凡夫，她要聽佛法得道，得有她的時節因緣，她的時節因緣還沒有成熟，所以要等這個時間。等到時節因緣成熟的時候，佛才升忉利天為母親說法，這完全按跡相上講，按摩耶夫人是個凡夫，這麼樣講。

這裡還有一個疑問，就是我們把地藏經聽完，或者你念地藏經念完，只看見摩耶夫人跟地藏菩薩請法，說了一段，沒有看見釋迦佛跟母親說法，還有這個問題？

你要知道，藏經裡面另外有一部經，叫做「佛昇忉利天為母說法經」，就是為他母親說了法，才接著說地藏經的，要把這個問題解決。

佛升到忉利天，為母親說法，為報母親的恩，有一部經叫佛昇忉利天

為母說法經，說了何必說這地藏經呢？

前天開經跟諸位說過，釋迦牟尼佛要涅槃，彌勒佛還沒有來，中間一段時間還很長，有五十六億七千萬歲，這個時候沒有佛，把這些苦惱眾生，交給什麼人呢？要交給地藏菩薩，所以在忉利天為母說法，是個重要的因緣。要付委地藏菩薩，負度眾生的責任，也是個重要的因緣，所以為母說法以後，就開始說地藏經。

那麼跟母說法，一部經說了就好了，現在說地藏經，何必開經，把「為母說法」這一句帶上呢？這還是一個問題啊？

這裡頭有很大的關係，這就是要提倡佛門的孝道，釋迦佛為什麼要上忉利天為母說法？為報母親的恩，要行佛門的孝道。地藏菩薩在因位之中，就是為他母親發的菩提心度眾生。你就知道，佛門的孝道，是什麼孝道呢？要發菩提心度眾生，這就是行孝，這就是報父母親的恩。

佛門的孝道，對於自己的父親母親，怎麼樣報恩呢？蓮池大師七筆鉤上，有這麼兩句：「親得離塵垢，子道方成就。」親，就是父親母親。父親母親，離了塵垢，就是離了生死輪迴。子道，子，就是兒子，為兒子的道，就是孝道，你才成就。你為人子的孝道，方能以成就。不然，你這個孝道，沒有成就。

拿我們中國傳統儒家，行孝道怎麼行呢？對於父親母親怎麼樣盡孝道？無違，盡孝。「生，事之以禮。死，葬之以禮，祭之以禮。」父親母親活著的時候，我要侍奉父親母親，吃飯、穿衣服，侍奉都要合乎禮，這個樣子就是盡了孝道。那麼死了呢？葬之以禮，埋葬父親母親，還要合乎為兒女的禮節。埋葬了以後呢？不要忘記，逢年按節，還要祭典，合乎兒女之禮，這叫祭之以禮，這個樣子你把兒子的孝道盡了。但是這只盡了一段，因為儒家只講人間的事，不講六道輪迴的事。要知道父母在六道輪迴的

苦，你光用儒家以禮盡孝，這個孝道不能成就。

像下面經文上會講到，地藏菩薩因位上，當婆羅門女，她的母親墮地獄受苦；當光目女，她的母親墮地獄受苦。那麼你光葬之以禮，祭之以禮，母親墮到地獄裡，能以超出來嗎？但是儒家道理只講人事，沒有講到母親死了以後，墮到地獄裡這麼長，怎麼辦？事實上有六道輪迴，非得依著佛法來度她的母親，能以超出地獄之苦，才算盡了孝道。但是超出地獄，這個孝道，還沒有盡。超到人間，超到天上，像佛的母親升到天上享天福，天福有個限度，天福享盡了，她還是要輪迴下來，不出六道輪迴。父親母親，在輪迴裡受生死之苦，一定要把父親母親度出三界，脫出輪迴，你為兒女的孝道，才算成就。不然，你只在那說你盡孝道，實際你孝道，沒有盡好。

那麼自己的父親母親，對於我有大恩，我要把我的生身父母度出三

界，脫出輪迴，我盡了孝道了。為什麼要發菩提心度眾生呢？這還是個問題？

佛門裡盡大孝，這個大字，不是光為你父親母親，度這一世的父母，因為有六道輪迴的道理。父母在六道輪迴，我本身也在六道輪迴。我今生為人，有一世的父親母親；我前生做人，有前生的父親母親，要不要行孝？如是單講做人，再前生前世，生生世世，都有父親母親，要不要度？而且我們在六道輪迴的父母，多生多劫以來，這一切眾生，都給我做過父親母親。這個話你看梵網經，大家受過菩薩戒，梵網經菩薩戒上說：「一切男子是我父，一切女人是我母。」要做這種觀想，這一切男人女人，都是我的父母親，為什麼呢？我生生無不從之受生。因為前生前世，再前生前世，推上去，多生多劫，互相做過父母兒女眷屬。那麼你要度父母，不能只度一生啊？所以生生世世的父母都要度，生生世世，就是一切眾生。一切眾

生，都給我做過父親母親，我都要度他們。度眾生，就是度父母，就是行孝道，這才叫大孝。

再進一步講，釋迦牟尼佛為母說法，是孝道。照地藏經，地藏王菩薩，就是行孝道的菩薩，行的什麼孝道？行的菩薩的孝道，那麼為父親母親行了孝道了，為什麼釋迦佛要說地藏經，把這些苦惱眾生，付委給地藏菩薩，單注意孝道這二個字呢？度眾生成佛不是很好嗎？為什麼要先講孝道呢？

這還要看梵網經：「孝順，至道之法。」至道，就是佛道，至極無上之道，就是佛道。你要想成佛道，先修孝道，你對於父母都不孝順，你還能學佛道嗎？這個道理容易瞭解。

梵網經接著再說二句：「孝名為戒，亦名制止。」你不是受菩薩戒嗎？受菩薩戒，先行孝道。剛才講這個道理，你把它反過來講，你這個人，對

於父母都不行孝，你還能以當菩薩嗎？所以這個孝，就是菩薩戒。

亦名制止。制止，就是制止你，不許你為非做惡的這個戒，叫制止。因為菩薩戒第一條，就是不殺生戒。你要當菩薩，先不殺生，為什麼不殺生呢？為行孝道。這一切眾生，都是我的父母，你殺害眾生，不是殺前生前世，多生多劫的父母嗎？你為什麼殺害眾生？是為吃眾生的肉。你吃眾生肉，不是吃自己前生前世父母的肉？所以你要行孝道，自然就不殺生害命；行孝道，自然就不吃眾生肉。你要是不殺生不吃眾生肉，你的慈悲心才能養成；慈悲心養成，你才能以成佛，佛法不是以慈悲為本嗎？那麼從哪來的慈悲心行孝道呢？

你就知道梵網經菩薩戒，先說孝順，至道之法，孝就是至高無上的佛道。地藏經，為什麼先說為母說法，再找地藏菩薩來行孝道呢？都是為度一切眾生，也就是報一切父母的恩。

再看著經文：「爾時十方無量世界，不可說不可說一切諸佛，及大菩薩摩訶薩，皆來集會。」這是講第六種成就，講眾成就。

「爾時十方無量世界」，就是東西南北，四維上下，叫十方。十方世界，都是無量數的世界。「不可說不可說一切諸佛」，每一個世界，都有一尊佛，那還指著小世界。要是一個三千大千世界，就有百億個化身佛。世界就無量了，一切諸佛，也是不可說不可說。不可說不可說，也就是無量，實際在印度國，無量，是大數目的名詞。不可說，也是大數目的名詞。不可說，再加個不可說，還是個大數目的名詞。現在我們不去算那些數目，就說是無量的世界，無量的諸佛，統統來了。

佛統統來了，大菩薩也來，「及大菩薩摩訶薩」，摩訶，翻到中國話叫大，大菩薩中的大菩薩。大菩薩中的大菩薩是怎麼樣解呢？因為這些菩薩登地以後，就叫大菩薩。三賢位也叫菩薩，不叫大菩薩；登了菩薩地，

才叫大菩薩。大菩薩中的大菩薩，就是十地圓滿等覺位的菩薩，叫做大菩薩摩訶薩。「皆來集會」，統統到忉利天宮來參加地藏法會。

這個地方還要特別注意，來聽法的這些眾成就裡面，不單是大菩薩，還有十方諸佛，都來參加法會，他們來參加這個法會幹什麼呢？這是個問題？

這些諸佛、諸大菩薩，都是地藏菩薩度成功的。現在釋迦佛召集地藏菩薩，要付委人天大眾，現在說就是遺囑後事。這些人都是地藏菩薩度成就的，佛也是的，菩薩也是的。他們為報地藏菩薩的恩，都要來參加法會做影響眾，來擁護地藏法會。

讚歎釋迦牟尼佛能於五濁惡世，現不可思議大智慧神通之力，調伏剛強眾生，知苦樂法，各遣侍者，問訊世尊。

「讚歎釋迦牟尼佛」，這些諸佛、諸大菩薩，都在讚歎我們釋迦佛。「能於五濁惡世，現不可思議大智慧神通之力」，讚歎我們釋迦佛功德大，怎麼樣大呢？他能於五濁惡世教化眾生。在五濁惡世，示現成佛，示現這不可思議的大智慧神通之力，示現大智慧、大神通之力。「調伏剛強眾生，知苦樂法」，娑婆世界是五濁惡世，五濁惡世的眾生，剛強成性，難調難伏。但是釋迦佛不怕困難，以他的大智慧力、大神通力，來調伏這些剛強眾生，叫這些剛強眾生，知道苦法，知道樂法，這是讚歎之辭。

讚歎了以後呢？「各遣侍者，問訊世尊。」每一個佛都帶著一個大菩薩，帶著侍者。派遣侍者，問訊我們釋迦佛，問訊我們的世尊。

再看參考資料，詳細的解釋，釋迦牟尼佛的德號。

釋迦牟尼

釋迦，姓也。華言能仁，謂能慈悲利生也。牟尼，名也。華言寂默，

謂智慧離相也。悲智雙運之嘉號也。

「釋迦，姓也。」釋迦，是他的姓。「華言能仁」，翻到我們中國話叫能仁，能仁就是能慈悲。「謂能慈悲利生也。」他怎麼能仁呢？能以仁慈，能以利益一切眾生。「牟尼，名也。」牟尼，是釋迦佛的名。「華言寂默，謂智慧離相也。」他怎麼樣的寂默呢？寂默，遠離一切相。佛有大智慧，叫寂默離相。佛有大慈悲，能仁慈一切眾生，這是「悲智雙運之嘉號也。」嘉號是最好的一個德號，悲智雙運。

剛才講釋迦牟尼佛的德號，娑婆世界的人都知道，這個佛他叫做能仁，能仁就是慈悲利益一切眾生，但是絕對要寂默，要遠離一切相。要是你盡慈悲一切眾生，而不知道離相的道理，就是只有能仁，沒有寂默，那就落於凡夫，你做的功德再多，都落於人天福報。

那麼要是單寂默離相，而不慈悲眾生呢？落於二乘，落於小乘。一定

要一方面行慈悲，一方面要用智慧，要離相，這叫悲智雙運，合起來才是一個度眾生的大乘車。大乘車，就是一部大車子，大乘車有兩個輪：一個悲輪，一個智輪。你要是一個輪子，這個車子會推翻的。所以一定要悲智雙運，大乘車子才能以走得起來，才能運載一切眾生，度出生死岸，到涅槃岸。

我們學佛法，講到哪裡，學到哪裡。你聽見釋迦牟尼佛的德號，是個什麼義理？就是悲智雙運，我們現在就學。我們要是不發慈悲心，弘法利生，這不合能仁的意思。你弘法利生，要是著了相，不合寂默的意思。說我們只要弘法利生就好了，不一定要離相？你不離相，就生煩惱，生什麼煩惱呢？不是貪名，就是貪利，這把煩惱夾雜到功德裡面去。我常常說，你學佛法怎麼學：「做功德，當功德做！」你是做功德嘛！做功德你不要把煩惱夾進去。所以現在的佛弟子，大家都知道弘法利生，不曉得離相這

個道理很要緊。離什麼相呢？你不要執著那個名，不要執著那個利，這是很粗淺的煩惱嘛！盡名利二個字，它就是不容易離開。不容易離開，好了，你功德裡面加上煩惱，就是很好吃的菜裡邊，加到污穢進去了，自害害人啊！

接著再看參考資料：

五濁惡世

- 一、劫濁：劫者時間也，約四濁立名。
- 二、見濁：五利使為體。五利使者：身見、邊見、邪見、見取見、戒禁取見。
- 三、煩惱濁：五鈍使為體。五鈍使者：貪、瞋、癡、慢、疑。
- 四、眾生濁：合見濁、煩惱濁，而得之果報。
- 五、命濁：壽不滿百，多災多難。

解釋「五濁惡世」，「一、劫濁：劫者時間也，約四濁立名。」第一、劫濁，沒有另外一個法體，就是具足下面這四個濁。劫，就是時間，時間變成濁，渾濁的時間。

「二、見濁：五利使為體。五利使者：身見、邊見、邪見、見取見、戒禁取見。」這五個見都不正，把我們的知見等於是攪渾了，渾濁不清，叫做見濁。

第一、身見：我們凡夫先執著身體是我，依著身見，造種種的業。

第二、邊見：不是執著常見，就是執著斷見，老執著一邊，中道的正見生不出來。

第三、邪見：這五種知見，都是叫邪見。這第三個知見，單給它加個邪見，是個大邪見，撥無因果。像現在這些惡人，誰談因果，他罵你迷信，那就叫大邪見。

第四、見取見：上面那個「見」字，他見了一部份道理。「取」，取著，他執著了。執著他那一部份的道理，以偏概全，認為他把道理都懂了，完全知道了，生出個知見，這叫見取的知見。比方現在這些學問家，像哲學家、科學家，他都研究了一部份的真理，但是認為他是全部真理，這就叫見取見。

第五、戒禁取見：戒禁，就是其他外道的禁戒。他執著了，認為他訂這個戒律最好，由禁戒執著，而生這個知見。只有他那個宗教的戒律最好，別個戒都不對，這是其他外道的知見。

「三、煩惱濁：五鈍使為體」，第三、煩惱濁，它就是五鈍使為體。前面說的五利使，那個知見起來很快，銳利。這個鈍，是它本性很遲鈍，起起來，慢慢的起，它斷的時候，一下子還斷不了，它慢慢的斷，這是遲鈍的意思，叫五鈍使。

「五鈍使者：貪、瞋、癡、慢、疑。」第一、貪煩惱，第二、瞋恨煩惱，第三、愚癡煩惱，第四、我慢煩惱，第五、疑惑煩惱，對於什麼道理，他都起疑，這也是個根本煩惱，這五個都叫煩惱濁。

「四、眾生濁：合見濁、煩惱濁，而得之果報。」見濁、煩惱濁是個因。因濁了，結的果報眾生，就是我們這些凡夫，當然是渾濁不清的一個果報，這叫眾生濁。

「五、命濁：壽不滿百，多災多難。」這是在人說人，人的壽命活不到一百年，還多災多難，求個太平都不容易，這叫做命濁，這是我們本省平常講的歹命。

今天就講到這裡，向下文長，付待來日，站起來迴向。

* * * * *

請把參考資料打開，昨天把五濁惡世講好，今天接著講「知苦樂法」，

講這一句經文。

知苦樂法

一、人生八苦：

1. 生苦。 2. 老苦。 3. 病苦。 4. 死苦。 5. 愛別離苦。 6. 怨憎會苦。 7. 求不得苦。 8. 五陰熾盛苦。

二、六道輪迴苦：

天道、人道、阿修羅道（華言非天），此乃三善道。地獄道、餓鬼道、畜生道，此乃三惡道。死此生彼，如井輪之迴轉，無有止息。

三、二種生死苦：

1. 三界之內，分段生死苦。 2. 三界之外，變易生死苦。

四、二種究竟大樂：

1. 菩提覺法樂。 2. 涅槃寂靜樂。

地藏經翻譯得好，怎麼樣個好法呢？翻譯得很淺顯，一看就懂。昨天講六種成就裡邊，有一句「為母說法」，為母說法四個字一看就好懂，那裡面含的意思也很深很廣。今天講「知苦樂法」，這四個字一看就懂，裡面含的意思很深很廣。

知苦知樂，這還用釋迦牟尼佛來講嗎？我們是個人道的眾生，還有智慧，哪一個人不知道苦，不知道樂呢？可是你竟不知道眾生的愚癡顛倒，就在這個地方。

第一、是愚癡，怎麼個愚癡法呢？不知道什麼叫做苦？不知道什麼叫做樂？這叫愚癡。愚癡還不可憐，再加個顛倒，他不但不知道苦，不知道樂，他反而顛倒過來，把苦當成樂，這樣才真正叫可憐憫者。以苦為樂，這叫顛倒。不知苦，不知樂，叫愚癡。愚癡上再加顛倒，這叫可憐憫者。

知苦樂法，這四個字，包括一代時教的教理，釋迦牟尼佛最初轉法輪，

度五比丘，說的什麼法呢？說的四諦法門。到說涅槃經的時候，還是說的四諦法門。那釋迦牟尼佛說了四十九年法，說的四諦法，就是苦、集、滅、道。

苦、集、滅、道這個四諦法，苦，就是苦果；集，是苦的因，這一個字都是苦的法，這叫世間因果，這一個諦：苦諦、集諦，就是苦法。

滅諦，是出世間的樂果；道諦，是出世間的樂因。這一個諦：就是滅諦、道諦，都是樂法。但是眾生不知道，需要釋迦牟尼佛一說再說，說了四十九年，說的什麼呢？叫我們知道苦、知道樂。

你知道知苦樂法，這一句含義甚深甚廣。那麼第一個就是要自愛，一定要了生死。現在先講苦果，苦、集、滅、道，苦是苦果，集是苦因，為眾生說法，先說苦法，所以下面就講苦的果報法，第一、先講人生八苦：

「1. 生苦」：第一種叫生苦，我們人是胎生的，由母親懷胎十個月，

這才出胎，才出世為人。在受生的時候，就在苦，怎麼樣個苦法呢？因為在母親肚子裡面，要住十個月。母親肚子裡面，一點光明都沒有，等於墮黑暗地獄。母親肚子裡邊全是骯髒的東西，有血有水，等於墮血湖地獄。有大便小便，等於墮糞尿地獄。所以我們還沒出生的時候，在受了胎以後，就在那裡受地獄之苦。

等到十個月圓滿，要出胎了，叫做呱呱墜地，不苦，小孩子哭不出聲音。小孩子一出生就在哭，表示他苦。他為什麼不笑呢？他要樂，才笑。他感覺到苦，才哭嘛！小孩子剛出胎，為什麼感覺苦呢？

佛經上譬喻，叫「風刀解體，熾火燒身。」小孩子在母親肚子裡邊住了十個月，他沒有跟外面冷風接觸過。這一出胎，風一吹，小孩子的皮膚很嫩，就像刀子割他的身體一樣，叫做風刀解體。小孩子在母親肚子裡邊，他沒有跟外面堅硬的東西接觸，一出胎，碰著外面都是堅硬的東西，像接

觸到火一樣，碰到小孩子細嫩的皮膚，像火燒那樣，叫做熾火燒身。所以碰到小孩子的身體，疼啊！他就感覺到痛，所以小孩子非哭不行，這叫呱呱墜地，這都屬於生苦。

「2.老苦」：第二種叫老苦，小孩子出世，就盼望著長大，以為長成大人就快樂了，不曉得長大，就是長老。到了五十歲、六十歲，七十歲、八十歲，這是所謂老境，人生不過百年，過了半百，也就是老了。其實老，不是過了五十歲才老，六十歲才老，在小孩子長大那個時候，就在那老了。那麼老了有什麼不好呢？你不老的時候，你不知道老；真正老境現前了，你才知道老，因為六根暗鈍之苦，眼耳鼻舌身意，叫做六根，六根統統暗鈍，就是統統退化。眼睛，不看見；耳朵，也不聽見，乃至於你的意，記憶力也退化，這六根統統暗鈍。身根呢？更是暗鈍，身根老態龍鍾，不但拿東西拿不動，做事情做不了，連走路的力氣都沒有，這叫老苦。

「3. 病苦」：第三種叫做病苦，出生了以後，跟著老了，它中間還要害病，不曉得病到了身上，你那個顛倒知見要復發，你以為吃飯為快樂，但是你害了病，吃不下去。你以為到外面去遊玩很快樂，等你害了病，倒在床上爬不起來。你要有親戚朋友在醫院裡面，他是病苦臨身啊！我們學佛的人，應該提高警覺，你常去醫院看看，統統是病人，害什麼病的都有，個個都是病苦臨身，你才知道病苦真苦。

尤其現在害癌症，中西醫都沒有特效藥。你得到癌症，就是宣告死刑，到了醫院，你要是肚子裡面生了癌症，一定要動大手術，要開肚子。把肚子開開看看，已經沒有辦法挽救，把肚子再縫起來。動大手術了，怎麼樣呢？還不是等著死，你看本人難過不難過？我們去看病，就感覺到難過，那都屬於病苦。

「4. 死苦」：第四種叫死苦，不學佛法的人，連這個字都忌諱，不敢

講，不願意聽，為什麼呢？死苦，太苦了！生苦、老苦、病苦，還能以苟延殘喘，在那裡活著。這一死，沒有辦法，只能死一次，沒有第二次，所以誰也忌諱這一個字，說，不敢說；講，不敢講；聽了還很倒楣，聽也不願意聽，但是誰也逃不過這一關。為什麼？有生必有死，生死是對待的，到了結果，還是免不了死苦。

「5. 愛別離苦」：第五種叫做愛別離苦，愛，是有情愛的人，家親眷屬，上一代的父親母親。平等的，夫妻，兄弟姊妹。晚一代的，自己的兒女，這都是有愛情的人。有愛情的人，願意常常聚會在一起，結果不行，叫做生離死別。

現在這個時代，感到增加愛別離苦，工業社會，人人都在忙，忙什麼呢？忙生活。父親母親，生了兒子，生了女兒，生了好幾個孩子。在我們中國，是要父慈子孝，父親母親忙到老了，再做工作，做不動了，我慈愛

我下一代的人。子孝父慈，你當兒女的人，應當盡孝，養活父親母親。現在不行，現在怎麼樣呢？個人找個人的工作，你把男孩子、女孩子養大了，女孩子嫁出去了，根本不能在你面前。男孩子呢？除了媳婦可以伺候你的晚景。有兒子、有媳婦，將來生了孫子，抱抱孫子，也是人生的快樂。結果呢？你家庭住在台北，兒子找工作，卻找到高雄，他不把太太帶到高雄去怎麼辦？你一個兒子，是這樣；三個兒子，都一樣，結果家裡只剩老兩口，這都叫做現時代增加愛別離苦。

「6. 怨憎會苦」：第六種叫怨憎會苦，怨，是怨家，仇恨的人。憎，是憎惡，令你討厭，不歡喜的人。冤家對頭，憎惡討厭的人，偏偏聚會在一起。比如你在某一機關裡上班，辦公廳有一個怨憎會的人，你看見他不高興；他看到你，也不歡喜，可是天天在一個辦公廳，一個屋簷下，那才難過呢！那麼你怎麼樣呢？你苦得不得了，你申請調職，最好把我調職到

基隆去，我不要在台北工作。你調到基隆去了，怎麼樣呢？正好他也調到基隆，這叫做怨憎會，前生前世結的怨憎會苦，你想離都離不開。

這個怨憎會，要是轉成家親眷屬，那更苦了！你在辦公廳，怨憎會痛苦，他一下了班，就離開了嘛！轉到一個家庭，轉成至親的眷屬，那才是你想離，離不開啊！譬如你的兒子很孝順，娶了個媳婦還孝順，那你這個父親母親開心了，結果怎麼樣呢？他工作找到高雄去了，兒子媳婦非離開不行，這屬於愛別離苦。你生了兒子不孝順，娶了個媳婦更不孝順，把老兩口子氣得要命，「你們搬到高雄去吧！」他們搬到高雄怎麼活呢？這叫怨憎會，搬到一個家庭裡來，想離也離不開。

「7. 求不得苦」：第七種叫求不得苦，求衣服穿，沒有衣服穿；求飯吃，沒有飯吃；求個房子住，沒有房子住；出門坐車，連車錢求不到。衣食住行，都求不得，這叫求不得苦。

前面說的生、老、病、死、愛別離、怨憎會，這個苦現前，想脫離都脫離不開，這都屬於求不得苦。比如說，你害病，誰願意害病呢！可是那個病臨到身上來，你非害不可，這叫求不得苦。現在這個時代，病苦，還加個醫藥費的昂貴，病不起！你害了病，到醫院裡去，你住醫院看看？你要是害感冒病，到地方的醫生看看，給你兩包藥拿回來，這問題很簡單，花錢有限。你要是害了麻煩的病，住到大醫院裡，你看看，一進醫院，由它算帳，沒有你還價錢的規定，醫藥費不許你還價，要多少，你得給多少！我說你住多長的時候呢？你住一個星期看看，那個醫藥費，算算都是一萬塊錢上下。這還沒有動手術大開刀呢！剛才講你要是害了癌症，大開刀，那個醫藥費付不起，這都屬於求不得苦。求個不害病，不害病不行，求不得；害了病，找個醫藥費，找不到，糟了！

「8. 五陰熾盛苦」：第八種叫五陰熾盛苦，這個名詞專門，五陰，就

是色、受、想、行、識。色陰，就是我們的身體。受、想、行、識這四個陰，就是我們的心。這是身心交織起來的一種痛苦，身體上感覺痛苦，心裡面也感覺痛苦，像火燒那麼難過、熾盛，這叫五陰熾盛苦。

這人生八苦，真正是苦樂夾雜的果報，怎麼沒有說個人生的真正樂呢？剛才講的，苦樂夾雜的果報，是依著我們凡夫的知見講的。按佛法上講呢？根本沒有個樂，人生的苦夾雜樂，樂就是苦因。你認為是樂，你貪那個樂，接著苦惱就來，樂是苦的因。樂是苦的因，因果不相對，怎麼樂的因，得個苦的果呢？因為那個樂，就是個苦。凡夫顛倒，以苦為樂，根本就沒有個樂。

凡夫的樂，都是個苦的因，詳細解釋，我們時間沒有那麼多。諸位常聽佛法，要作苦的觀想，人生的快樂，你都把它反過來想，這就是受苦的一個因，將來要吃苦頭的。你自己去想，不要看佛經，你都想不到，想到

人生沒有樂，樂就是苦的因。

這個人生，我們凡夫最大的快樂，莫過於男女結婚。男女結婚，是人生第一種快樂，那是按情感上講的。凡夫叫有情嘛！不是按真理上講的。你按真理上一講呢？你結了婚，就在增加苦。比如你沒有結婚，你是個男孩子，你照顧你一個人；是個女孩子，她也照顧她一個人。等到一結了婚，男的抱女的，女的抱男的，這個負擔增加了一倍，如此生活費增加了一倍。再生小孩子呢？生一個小孩子、二個小孩子，生了一大堆小孩子，家庭的負擔，光生活費、小孩子的教育費，叫你兩口子累死，負擔不了。所以現在都在提倡節育，不要生那麼多孩子啦！生那麼多孩子受不了，受不了不是苦嗎？哪裡有樂呢？

這就是我提這一樁，人生最快樂的結婚之樂，就是苦因，你們依此去類推。

「二、六道輪迴苦：」再講第二種六道輪迴苦，人生八苦，這個問題並不大，人生不過百歲，苦一百年，不就完了嗎？沒有完，來生來世還得受生，生苦、老苦、病苦、死苦，就算你來生還轉人，還是這樣人生，這個苦惱大了！

「六道」，就是三善道、三惡道。三善道，「天道」，佛教裡講三界天，詳細的分，分二十八層天，下面會講到，這都屬於天道。「人道」，我們就是在人道。「阿修羅道」，翻到中國話叫非天，非天者，有天之福，無天之德。他的福報，跟天上的眾生一樣，但是德行沒有，歡喜動瞋恨，歡喜打仗。「此乃三善道。」這三道的眾生，還是修了善業，才能轉生到三善道。

「地獄道」，最苦的是地獄道，墮到地獄。「餓鬼道」，第二種叫餓鬼道，墮到鬼道裡，最苦的鬼叫餓鬼，餓又餓不死，餓鬼。再輕一點的是

「畜生道」，畜生道跟我們人道相通，我們都看得見的。「此乃三惡道。」三惡道的眾生，他是造了惡業，有上中下三品，才轉三惡道的眾生。造了最厲害的惡業，墮到地獄；輕一點的，墮餓鬼；再輕一點的，墮畜生。總而言之，都是造惡業的。

「死此生彼，如井輪之迴轉，無有止息。」我們在人說人，我們怎麼樣轉一個人呢？前生前世造了人的善業，今生今世得人的果報，你活到一百歲，活到一百二十歲，把人間的果報享完了，你死了。你要是在人間，更加修的善事很多，你也想生天，轉到天上去享天福。你要是一方面修善業，一方面動瞋恨，歡喜發脾氣，那就當阿修羅。在人間你不做一天的好事，盡造些惡業，你等著墮地獄。輕一點的，餓鬼；再輕一點的，畜生。總而言之，你造了惡業，要墮三惡道。

死此生彼，像井輪迴轉，怎麼樣叫輪迴呢？古早的時候，提井水，井

水上面擺一個架子，架子上裝一個輪子，那個輪子，也叫滑車。綁一條井繩，掛到輪子上，吊兩個水桶。這一個水桶下去，那個水桶上來；那個水桶下去，這個水桶上來，等於忽然大天，忽然地獄，這個樣子像井輪的迴轉，沒有止息。你想著不輪迴，則不可能，這叫六道輪迴之苦。

井輪的迴轉，叫輪迴之苦，現在用自來水，連井都看不見，哪能看見井輪子呢？所以用井輪子作譬喻，大家不容易瞭解。就用車輪子大家還能看見，馬車、牛車，現在改成汽車，還是有輪子，輪子在那迴轉。我們轉到三善道，車子就翻到上面來，剎那之際，就翻到下面，就是時間非常的迅速，像那車輪子在迴轉一樣。

六道輪迴，沒有止息的工夫，非得學佛法，作觀想，啟發了智慧，你才想到它沒有止息。我們屬於凡夫，凡夫貪生怕死，昨天講那五種根本煩惱，第一個就是貪心，最好是活在世間不要死，所以貪生就怕死，死那個

字，聽都不願意聽。那麼人都在這裡貪生，不願意死，不曉得死，你怕，怕不了！剛才講，你為什麼死呢？因為你有生，它才死。所以不學佛法的凡夫，各個都在怕死。學了佛法，你應該怕生，生才是死的因。你不受生，怎麼會有一個死的結果呢？所以你要想著不死，最好是不生。可是你想叫它不生，你得依釋迦佛說的了生死的方法，來修不生的道，才能證得不生不死的寂滅涅槃。你要不修不生不死的道，想著不生，則不可能。那麼生了還得要死，你想著不死，根本不可能。

這個人要是受了生才死，死了以後還得生，不生，不可能，為什麼呢？你造了生的業。所以不學佛法的人，不瞭解生從何來？死從何去？學了佛法呢？還沒有學到這個道理，究竟我們打哪兒生來的？我們死了又到哪裡去了呢？這是學了佛法，知道有前生前世，也知道有來生來世，還不知道前生前世怎麼來的？還不知道死了以後，來生來世又到哪裡去？你記著：

「由業道而來，由業道而去。」你造了業，就是個業道，我們是人，人打哪兒來的呢？生從何來呢？你造了人的業，才能轉人。那麼死從何去呢？看你造的什麼業？你要是還是造的人業，還是到人道裡。你人的業，造得更好，造的善業更多，生天，到天道裡。你造的惡業，墮落三惡道，死從何去呢？還是從業道而去。

你要想著來生不生，則不可能，為什麼呢？你造了受生的業。業字怎麼講呢？業字動的意思，業是因果的因的意思。你一動，就是個生的因，嘴裡要講話，動什麼呢？動身口意。你的身體不能不動，動就是要做事了，你做事大別兩種：不是做的好事，就是做的壞事。你做的好事，就是善業；你做的壞事，就是惡業。你嘴巴不能不講話，一講話，就是造的口業，大別兩種：你不是說的好話，就是說的壞話。你說好話，造善業；你說壞話，造惡業。身口意，意，就是我們凡夫的心。凡夫的心，不能沒有思想，大

別兩種：不是好思想，就是壞思想。好的思想，就是善業；壞的思想，就是惡業。你自己算帳，今生今世，你的身口意三業，做的善業多？還是惡業多？善的多，到三善道；惡的多，絕對墮三惡道。

學佛法，從業來受生，這叫做業感緣起，由業感招來的生死果報。緣起法，業就是個緣，叫業感緣起，這是最淺顯的一種佛理。聲聞、緣覺，小乘法，研究佛法，就是研究業感緣起。大乘佛法呢？再研究到第八識，叫做阿賴耶識緣起。再高呢？研究到如來藏緣起，也叫真如緣起。最高呢？法界緣起。

我現在把這些名詞說一說，我們沒時間解釋這些名相。就解釋業感緣起，業感緣起在佛教裡講，是小乘法。但是小乘法，對於外道，它叫無比法，外道都在找一個造眾生的神，現在我們都知道耶穌教，這人打哪裡來呢？上帝造的，它這個說法並不新鮮。印度婆羅門教，就主張是大梵天造

的一切眾生，都有外道的理論。外道一定要推一個神，神才能以造人，再造一切萬物。那麼我們要問：印度婆羅門教的大梵天，是誰造的呢？不許問。現在你講的耶穌教，上帝造的人，誰造了上帝呢？那你大不敬。上帝是個真神，怎麼還問誰造的？這都是不講理，沒有因，怎麼會有個果呢？不能問，一問就說你大不敬，大不敬它派你，派到什麼地方去呢？把你派到地獄裡去。你信了得救，生天國。你不信，要墮地獄。就是蠻不講理，所以它叫做外道。

怎麼批評它不講理呢？我們中國的傳統文化，有我們中國的聖人：堯、舜、禹、湯、文、武、周公、孔子，這都是我們中國傳統的聖人，他一生一世盡做善事，可是他沒有信你們耶穌教的善根，那麼沒有信你的上帝，當然不能進你們耶穌教的天國，可是你都派他們墮地獄嗎？說我們中國的堯、舜、禹、湯、文、武、周公、孔子，因為不信你的上帝，不是都

墮地獄了嗎？這是它不講理嘛！

那麼照佛教，要生天國不要呢？佛教的天國，不是你耶穌教的天國，我們有二十八層天，都叫天國。怎麼生去呢？不是上帝叫我們去的。我們自己造了生天的業生去的。墮地獄，也不是上帝派我們去的，也不是閻羅王叫我們去的。我們造了惡業，自己把自己造到地獄。所以說，怎麼樣生到三善道？造了善業。怎麼樣墮到三惡道？造了惡業。這叫做業感緣起，把這個道理記住，這就瞭解了。轉生的一個原始理論，外道有外道的好處，它很簡單，人從哪裡來？上帝造的。好了，找到頭了。我們佛教說八識緣起啦，如來藏緣起啦，真如緣起啦，法界緣起啦，越講越玄，越不容易說明。所以你記著佛教最淺顯的業感緣起，你造的善業，生到三善道；你造的惡業，生到三惡道，這就很容易瞭解，很容易講啊！

這是講人生八苦，六道輪迴苦，再講二種生死苦：

「三、二種生死苦：1. 三界之內，分段生死苦。2. 三界之外，變易生死苦。」三界之內，叫分段生死苦；三界之外，叫變易生死苦。

分段生死苦，分是分限，段是段落。分限，就是三界以內眾生的生命，它的壽命，都是有個分限，比如最短的壽命，朝生暮死，早起生出來的一隻小蟲，晚上死了，牠的生命只有一天，那是牠的果報。人生一百歲，那是我們人間壽命的分限。生到天上，都是說多少劫，但是都有一個分限，沒有說長生不死的。

身形都有段落，你轉了螞蟻，有一、二分那麼大；你轉了個人，人的身體五、六尺高，都是有段落。生到天上去，都是由旬，天上人的身形，有幾十由旬那麼高，還是有個段落。不是說身形無量，都有個尺寸，有個段落。

這就是三界之內的生死苦，壽命有個分限。有分限生了，它就得死，

死了還再生。轉這一道，有這一道眾生身體的段落；轉到那一道，又有那一道眾生身體的段落。比方你轉到畜生道，畜生的身體有段落；轉到人道，人道的的身體有段落。這就叫死此生彼，壽命有分限，身形有段落，叫分段生死苦，也就是剛才講的六道輪迴。

那麼了脫了生死，就是分段生死了脫了，超出三界，脫出輪迴了，這就是佛教的聖人。佛教的聖人，聲聞、緣覺、菩薩，這叫三乘聖人。三乘聖人，還有生死苦，它叫什麼生死苦呢？叫變易生死苦。他不死此生彼了，脫出六道輪迴了，但是他的身體與他的心，由粗往細處變，還是一生一滅，這個生滅，就是生死。不但我們凡夫感覺不到，連二乘聖人還感覺不到，只有佛菩薩才感覺得到，有變易生死苦。

既然有苦，我們怎麼感覺不到？因為我們凡夫的心粗，那個苦很細，感覺不到。說一個比方，比如我們要是拿一根細的毫毛，放到你的手心，

要是叫你眼睛閉上，你感覺到嗎？感覺不到。為什麼？手的感覺粗。怎麼會叫你知道的呢？要是把這一根細的毫毛，放到你的眼睛裡，你一瞬間就感覺到，因為眼睛感覺最細。心裡也是的，凡夫的心粗，三界以外的苦不知道，到了菩薩的境界，才知道他還是有苦，一直要到成佛，才把二種生死苦了了。

再講知苦樂法，「知苦」的法講好了，再講要叫你知道「樂法」。剛才講，人生的樂都是苦因，根本不叫樂。生到天上應該享天福，那叫樂了？還不叫樂。天上分三界：欲界、色界、無色界。這個樂，它不久常，不久常這個樂事它要壞，等到樂事壞了，這叫做「壞苦」。等到你到無色界了，身體都空掉了，還有一個心在，心還在念念生滅，那叫做「行苦」。所以苦，分成三種苦：苦苦、壞苦、行苦。苦苦，是沒有樂，叫苦苦。等到你享了樂，樂不久常，它會壞，叫做壞苦。不苦不樂，你覺得這個境界很好，

但是生命無從依，遷流不息，像人走路一樣，叫行苦。

這是三界以內，都是苦，沒有樂。三界以外，應該有樂了，但是它還有變易生死苦。一定要成了佛，這個時候一切苦都了了，二種生死苦統統了了，得的樂，那才是真樂。

「四、二種究竟大樂：」成了佛，得了二種樂，二種樂叫究竟大樂。
「1. 菩提覺法樂。2. 涅槃寂靜樂。」這是成了佛，得的究竟樂，也叫做大樂。成了佛，他是證得一個佛果，但是成了佛，他有能證的智慧，有所證的理體。能證的智慧，就是菩提，菩提叫做智慧，智慧翻成中國話叫做覺，覺就是他的智慧。

這個涅槃寂靜，不生不滅的一個理體，所證的理體，叫做涅槃。他這個能證的智慧，得了佛的菩提智慧，無法不覺，這叫做覺法樂。得了這個涅槃的理，涅槃是寂靜，不生不滅，叫做寂靜樂。

這是佛的樂，我們依文解義解，解了你要解到心裡去，說一個我們的境界，彷彿這個樣子。怎麼叫菩提覺法樂呢？菩提，就是智慧，你把佛法瞭解了，這叫覺法。因為諸位沒有聽佛經，佛經上的道理不瞭解。現在一聽佛經，耶！忽然間今天這個道理明白：「哈！這個道理真對！真好！」心裡感覺有一種樂，這種樂就是彷彿佛證得的菩提覺法樂。

這個涅槃寂靜樂，我們彷彿瞭解，比如我們在台北市，天天鬧鬧哄哄，真是鬧得你心煩惱亂，你離又離不開，離開這個地方不能生活嘛！但是實在是叫台北的境界，吵鬧得不可開交。好不容易遇到一個假期，到了山上去清靜一下。山上有一座寺院，非常的清靜。你一到高山上這座寺院，忽然間感覺到很靜：「唉呀！心裡很快樂！」這就是那個彷彿，我們沒有證得涅槃，只能說彷彿，彷彿佛證得的涅槃寂靜樂。

知苦樂法，很容易瞭解，又可講，包括釋迦佛一代的教理，都在裡邊。

釋迦牟尼佛說了四十九年法，就是要度這一切眾生成佛。這一切眾生，包括三界以內的六道凡夫，包括三界以外的三乘聖人。三界以內的眾生，有分段生死苦；三界以外的三乘聖人，有變易生死苦。你知道這些苦，就要證得二種究竟大樂，證得菩提覺法樂，證得涅槃寂靜樂，這叫轉凡成聖，這個聖就是佛果，究極的聖人。

再接著看下去，講「各遣侍者，問訊世尊。」一切利法會，來了十方世界無量的諸佛，諸佛來了，可是跟釋迦佛見面應該說話，前面說，他讚歎釋迦牟尼佛，讚歎是對著那些大菩薩，對著天人讚歎，跟釋迦佛沒有見面說話，怎麼知道呢？下面說：「各遣侍者，問訊世尊。」每一個佛都帶著有一個侍者，就是大菩薩摩訶薩。遣，是派遣，派遣侍者來問訊世尊，來問訊我們釋迦佛。佛與佛為什麼不見面呢？要解釋這個道理，看參考資料。

各遣侍者，問訊世尊

十方三世佛，同共一法身。佛與佛，無有彼此身相透相見。

解釋佛與佛為什麼不見面的道理，「十方三世佛，同共一法身。」就是這個道理，「佛與佛，無有彼此色相透相見。」透，是透互，這一句解釋，就是大乘起信論上解釋的。因為十方三世一切諸佛，它的法身是一個，法身叫做理體，真理之體沒有一個，統統共一個法身。因為只有一個法身，佛與佛，就沒有彼此的身相。沒有彼此，怎麼能透互相見呢？所以它只有一個身體，一個相，沒有一個相，不分彼此，怎麼樣能見面呢？

要知道，每一個佛都有三個身，他怎麼成的佛呢？

第一種、叫法身佛：他證得真如理體了，那個真如理體，就是法身，就是真如理體之法，以這個法為身，叫做法身。法身，是無形無相，沒有彼此，它沒有相，哪有彼此呢？這叫法身佛。法身佛沒有相，沒有個身體，沒有個身相。

第二種、叫報身佛：報，是報他修行的功德。他一個佛，他要修行啊！小乘家的佛，要修三大阿僧祇劫；大乘家的佛，要修無量阿僧祇劫。他修那麼多的功德，應該得的果報，所以他得的功德果報之身，叫做報身。

第三種、叫應化身佛，也叫應身佛，也叫化身佛。應，是應人天二乘之機。化，是變化出來，合起來叫應化身。應人天的根機，我們人善根成熟，應該見佛，但是見報身佛，還不夠資格。我們見的佛，叫做應化身佛。二乘人，他也應該見佛，見的還是應化身佛。

報身佛，誰見的呢？大乘菩薩見的。我們人天、二乘，見的都是應化身佛，大乘菩薩見的報身佛。應身佛有相，報身佛有相，但是法身佛沒有相。

在忉利天宮的呢？前面說，有釋迦世尊，他有身相啊！有釋迦牟尼佛，還有十方無量世界來的無量諸佛，都有身相啊！那看你的根機，天上，

有天上的眾生，還有這些聲聞緣覺二乘的聖人，他能看見釋迦佛，那都是應化身。要是這些菩薩摩訶薩，他們見到釋迦佛，乃至見到十方諸佛，都是見的報身佛。但是佛與佛，都是法身理體，法身理體沒有一個，沒有彼此，所以佛與佛沒有見面。

前天開經跟諸位講過，地藏經屬於密宗的經典，它是藉事顯理。釋迦牟尼佛在忉利天開法會，十方諸佛都來參加法會，這都是屬於事相，都有相。但是說了一句：「各遣侍者，問訊世尊。」在法會的人都要參究一下，佛與佛為什麼不見面說話？叫你悟法身理體的。這個經流通到現在，流通了我們人間。凡夫來看這部經，你也應當研究一下，佛與佛為什麼不見面說話？叫我們藉事顯理，在十方諸佛，無量諸佛的相中，沒有個相，叫你悟這無相之理的。

諸位都念過金剛經，金剛經上：「凡所有相，皆是虛妄！」你要悟這

高深的道理啊！我們凡夫的相，都有相，這個都是虛妄的。那麼你只要學過佛法，這個道理很容易瞭解，凡夫之相，當然虛妄之相嘛！你要知道，三乘聖人的相，也是虛妄的。那麼佛的相，可是真實的啦？還是虛妄之相。

這一說，我們更起疑惑了，我們學佛，就是要求成佛的，怎麼佛相，還是虛妄呢？你要明白，真理是絕待的，真理叫做唯一的真理。唯一，沒有二個；有二個，都是對待的，對待的理都不是真理，這個道理很容易瞭解。

怎麼樣叫做三乘聖人呢？是對著六法界的凡夫講的。它不是在六道輪迴裡，流轉生死叫做凡夫，超出三界了，叫三乘聖人。對著佛說呢？這九法界都叫凡夫，都叫眾生。那你就瞭解佛怎麼講了，怎麼叫做佛呢？對著九法界的眾生，它就叫佛，是對待而立的一個假名字。九法界的眾生都沒有了，統統成了佛了，佛的名字，還能建立起來嗎？你這個佛，有名才有

義啊！佛的這個義理，你還能解釋得出來嗎？你立一個名，立一個相，都是對待的；你講出來一種道理，都是對待的。等到九法界的眾生，統統成了佛了，就像十方諸佛，沒有彼此之相，為什麼？都成了佛了，只有一個唯一的理體了，哪還有相？哪還有彼此呢？

學佛法，要學到它的綱要：「實際理地，一法不立；佛事門中，一法不廢。」這兩句話把它記住，實際理地，就是真理之地，那個真如之地，一法不立。不但九法界眾生之法，不能建立；連佛法，也不建立。因為建立一種法，都不是實際理地。在講真理的時候，眾生法，九法界眾生法，都把它空掉；連佛的法，也得把它空掉，這叫實際理地，一法不立。

佛事門中，一法不廢。講理還要講事，我們是個凡夫啊！我們還沒有成佛，我們在事相中，在那流轉生死，在佛事門中，一法不能廢掉。像我們，你要是修善業，你不能做惡業，你一定要把它記清爽。你造了善業，

轉三善道；你造了惡業，墮三惡道。六道輪迴，有分段生死苦，有六道輪迴苦，我一定要超出三界，脫出輪迴。這三乘聖人還有變易生死苦，我一定要求成佛果，要得二種究竟大樂，一法不能廢。

學佛法把這些綱要記得，不然你學佛法自生障礙。你看到空宗的經典，這也空，那也空，不但眾生相空，連佛相都空。好了，算你瞭解佛法了：「唉呀，一切皆空嘛！」一切皆空，你成了佛沒有？你沒有成佛，你一點也空不掉。你今天不吃飯，就肚子餓；你今天晚上不睡覺，明天就沒有精神，你哪裡空得掉呢？你是凡夫，說聖人的話，這叫打大妄語。

那麼執著事相的人，還是從事相來修行，說那麼高的空理幹什麼？不說，你怎麼知道佛理在什麼地方？佛理最高無上，就是那個無相之理。不跟你說，你學著就叫做外道，處處著相啊！處處著相學了心外之佛，不是變成外道！

今天就講到這裡，向下文長，付待來日，站起來迴向。

* * * * *

請把經本打開，看地藏經，「忉利天宮神通品第一」，「如是我聞：一時佛在忉利天，為母說法。爾時十方無量世界，不可說不可說一切諸佛，及大菩薩摩訶薩，皆來集會。讚歎釋迦牟尼佛能於五濁惡世，現不可思議大智慧神通之力，調伏剛強眾生，知苦樂法。各遣侍者，問訊世尊。」前天講經講到這裡。

全部地藏經，分十三品，按佛經的章法，每一部經，都分三大科：第一、叫序分，第二、叫正宗分，第三、叫流通分。只要是佛的經，每一部經，都分這三大科。那麼地藏經，按這十三品分，再分成三大分，第一品，就分成序分，序，就是敘說這個法會的緣由。在這序分之中，再分成二段：第一段，叫做證信序，就是前天講的六種成就，也就是剛才念的這一段經

文。由六種成就這一段經文，就證明相信這是佛經，這叫證信序。

下面叫發起序，發起本經的一段序文。證信序，前天講到那裡，剛才念文念到那裡，證信序已經講完了。今天接著講發起序，要發起地藏經。

乙二、發起序

是時如來含笑，放百千萬億大光明雲。

「是時」，就是十方無量諸佛，以及諸大菩薩，集到忉利天宮以後，這個時候。如來要發起地藏法會，還要放光，召集有緣之人。所以這個時候，如來就含笑放光，放光不是放一種光明，放種種光明。每一種光明，都要遍於虛空，像雲的樣子。雲，是遍覆之義，虛空之中出了雲彩，遍覆虛空，如來放的大光明，它是遍照十方無量世界，像雲遍覆虛空一樣。

「如來含笑，放百千萬億大光明雲。」含笑，是由面門，就是面孔上，

放出來光，也就是由口裡面放出來的光。這就是忉利天宮神通品，品目上加上神通二個字，也就是如來顯的神通。

地藏經，一共放三次光明，這是第一次。第一次如來為什麼要含笑放光呢？這就是表示囑累有人。釋迦牟尼佛他化緣已盡，應該度的眾生，已經都度了，再住世沒有利益。記著這個解釋，住世怎麼沒有利益呢？眾生見佛得度的善根不夠，所以釋迦佛再住世不得利益，不是佛不住世，是眾生的善根不夠。

那麼還有善根不成熟的眾生，囑累給什麼人呢？現在找到一個發大菩提心，還發得最大願的一位菩薩，就是地藏王菩薩。現在找到一個繼承人，就是說囑累有人，釋迦如來可以放心了，放什麼人的心呢？放這些善根未成熟眾生的心，所以如來就面容含笑放光。含笑的意思，就是囑累有人的意思。

「是時如來含笑，放百千萬億大光明雲。」這是總標。下面是別名，這種種光明，都是什麼光明呢？一樁一樁的把它分別說明。

所謂大圓滿光明雲、大慈悲光明雲、大智慧光明雲、大般若光明雲、大三昧光明雲、大吉祥光明雲、大福德光明雲、大功德光明雲、大歸依光明雲、大讚歎光明雲。

「所謂大圓滿光明雲」，在這別名種種光明雲之中，這一句還是個總的意思。大圓滿，就是前面講佛有三個覺：自覺、覺他、覺行圓滿。因為佛的覺行圓滿了，放的光明都是圓滿。那麼別種之中，也就是下面一種一種的光明義，雖然可以接近，不夠圓滿。因為佛成了佛，他是覺行圓滿的意思，放出來的光明雲，也都是圓滿。

「大慈悲光明雲」，這個圓滿，是在佛的修行用功，一切行門都圓滿

了。但是佛不是二乘的聖人，所謂成佛者，就是為度這一切眾生，在對著眾生說，就要顯出佛的慈悲，慈能與樂，悲能拔苦嘛！所以在「大圓滿光明雲」之中，接著就是「大慈悲光明雲」。

「大智慧光明雲、大般若光明雲」，般若二個字，要念波惹，念我們中國唐朝的音，那個時候是念波惹，為什麼要念古音呢？因為那個時候，音譯是翻的梵音，梵音就念波惹。般若，翻到中國的意思，就是翻成智慧。那麼這兩句重複，大智慧光明雲、大般若光明雲，實際是一個意思，就是按中國的字面翻出來的，就叫大智慧光明雲。按梵音，就叫大般若光明雲。既然翻成二句，就把它講成權實二智。釋迦牟尼佛的智慧，分一個真實的智慧，一個權巧的智慧。上面既然翻成智慧，就屬於權巧。下面般若不翻譯的，表示真實。一個真智，一個權智，這麼樣分，權實二智。

「大三昧光明雲」，三昧，翻成中國話，翻正定。這就是我們平常講

的禪定，這個地方單講定力，叫做正定光明雲。

「大吉祥光明雲」，要是你能以遇到佛，你有緣能看到這個光明雲，不但消災免難，而且斷煩惱、破無明，這最吉祥，叫大吉祥。

「大福德光明雲、大功德光明雲」，這是一個平等，福德，是福的德。功德，是功之德。比如說，我在行布施，用財布施，上供三寶，下救眾生，需要財，財布施，都是培福的，上供三寶，也福德；下救眾生，也福德，這個德，就叫福的德。

那麼你要用功修行呢？比如你今天念多少阿彌陀佛？念了多少觀音聖號？乃至於拜多少佛？念多少咒？這都是在用功修行，用功修行有沒有德呢？有啊，那叫功德。所以有福德，有功德，這麼樣分。一個是修福，培福的德；一個是用功，修功之德。

「大歸依光明雲」，佛放光明雲，是叫那有緣的眾生看的。放這一種

光明雲，叫眾生認識這光明雲，只有佛是真正歸依處。譬如你們歸依我，我是個出家的比丘，可以代表三寶給你作歸依，這是代表而已，我自己也是個凡夫，不是真正歸依處。為什麼呢？你是個凡夫，你歸依我，我也是個凡夫，我歸依誰呢？我也得歸依三寶。所以你是個在家弟子，你應該在出家弟子面前受歸依。出家弟子，應該天天歸依，你們會做早晚課，早起做了早課，要歸依三寶；晚上做了晚課，要歸依三寶。出家弟子、在家弟子歸依三寶，還要精進，為什麼呢？我們都是凡夫，只有佛才是真正歸依處。歸，是歸投；依，是依靠。你歸投依靠什麼人呢？這個人才能以靠得住呢？只有佛，所以佛是大歸依處。

怎麼樣佛是個真正大歸依處呢？五住究竟，二死永亡。我們為什麼要歸依佛呢？為什麼要歸依三寶呢？就是斷煩惱，破無明，了生脫死啊！佛五住究竟，三界以內的四種煩惱，他斷盡。三界以外的根本無明，他斷盡。

五住煩惱，他都斷盡，五住究竟。二死永亡，亡，就是沒有了。前天講過了，三界以內的分段生死，他沒有了。三界以外的變易生死，他沒有了。所以五住究竟，二死永亡，佛才是個真正的歸依處。

「大讚歎光明雲」，讚歎誰呢？就是讚歎佛，佛說的話都是法，讚歎法。佛的弟子，就是僧，讚歎僧。佛也讚歎三寶，實際佛在世的時候，三寶，以佛為僧，這是讚歎佛的，讚歎三寶的。因為佛，他本身就是佛；他說的話，就是法寶；他本身，就是出家的一份子，也是僧寶之一。讚歎佛，就是讚歎三寶。那麼光明雲，是佛自己放的，他讚歎他自己嗎？這個道理要瞭解，他自己讚歎他自己。

因為佛他自己具足一切功德，具足一切福報，具足一切智慧。他有真實的功德，讚歎，不是讚歎虛名。佛有大名稱，佛的名，實之賓。是真實功德上取的名，那個名屬於賓位，賓就是客，叫做賓客。以他的真實功德

為名，他有真實功德，自然有大名聞。佛不自己讚歎自己，什麼人也不會讚歎，所以佛放大讚歎光明雲，叫善根不成熟的那些眾生，叫他知道佛是大歸依處，具足著無量功德。你應該到忉利天來參加法會，應當親近佛、親近法、親近僧，這個樣子讚歎，是為眾生而讚歎。

放如是等不可說光明雲已，又出種種微妙之音。

「放如是等不可說光明雲已」，前面別名光明雲，不過略標的別名，實際放出來的光明雲不可說之多。如是等，等於前面那幾種，下面這一句總結起來，放如是等不可說光明雲已，放完光明雲了，「又出種種微妙之音。」在光明雲裡邊會說話，有緣的眾生，看見光明雲，同時還聽見光明雲裡邊出音聲。出什麼音聲呢？微妙之音，那是佛放出的光明，放出來的音聲，都是佛的法音，微妙之音。

「又出種種微妙之音。」這是總標，下面再別名，出來什麼樣的微妙之音呢？

所謂檀波羅蜜音、尸波羅蜜音、羸提波羅蜜音、毗離耶波羅蜜音、禪波羅蜜音、般若波羅蜜音。慈悲音、喜捨音。解脫音、無漏音。智慧音、大智慧音。師子吼音、大師子吼音。雲雷音、大雲雷音。

「所謂檀波羅蜜音、尸波羅蜜音、羸提波羅蜜音、毗離耶波羅蜜音、禪波羅蜜音、般若波羅蜜音。慈悲音、喜捨音。」到這裡為止，就是六度、四無量心。再看參考資料，把它翻成中國話解釋一下，看六度這一段文。

六度

一、檀那——布施 二、尸羅——持戒 三、羸提——忍辱

四、毗離耶——精進 五、禪那——靜慮 六、般若——智慧

檀波羅蜜音，波羅蜜，翻到中國話就是到彼岸，就是由生死的此岸，可以到達涅槃的彼岸。這是個形容詞，並沒有說有一個此岸，有一個彼岸，這就是轉凡成聖，也就是了生脫死，成了佛道，就是到了彼岸，叫做波羅蜜。

檀波羅蜜音，就是檀那，翻到中國話就要行布施。這六個法門，都叫度，就是度脫了生死，到達了涅槃彼岸。這是大乘的法門，叫做六度、四無量心，第一個就是要行布施。

第二、尸羅，翻到中國話叫做持戒，經上叫尸波羅蜜，是翻譯的簡略了。要持戒，才能以了生死。

第三、羼提，翻到中國話叫忍辱，大乘法門你要修行，離不開眾生，你要度眾生，必須得修忍辱，忍辱就度瞋恚。

布施呢？布施就度慳貪。持戒呢？持戒度毀犯。忍辱呢？忍辱度瞋恚。眾生你要去度他，他不讓你度，他對你不起，他惹你生煩惱呢！惹你動瞋恨，動惱怒，我能忍。我就把瞋恨心，動惱怒的心，把它度脫了，所以忍辱就度瞋恚。

第四、毗離耶，翻到中國話叫精進，精進度懈怠。我們要是行菩薩道，一定要發菩提心。發了菩提心、行菩薩道，在哪裡行呢？在眾生份上行。離開眾生，你到哪裡行菩薩道呢？剛才講的，眾生不好度，尤其地藏經上開頭就說，剛強成性，難調難伏。那麼你要是發了菩提心行菩薩道，你遇見這難度的眾生，就要退道心。這一退道心，就退到懈怠煩惱上去，不能精進，就是懈怠。發菩提心、行菩薩道，要盡未來際的行下去。像地藏菩薩，眾生度盡，方證菩提，怎麼好懈怠呢？這又名精進度。

第五、禪那，翻到中國話叫靜慮，再按它的意思翻，翻譯個禪定的定。

我們現在把梵語和中國的定，合成一名字，就叫禪定。禪那是度散亂，我們凡夫的心，就是散亂心，一定要用禪定的功夫，才能以把散亂心給度脫。那翻成靜慮，按它的意思翻，靜慮者，一種是靜其思慮。思慮，就是個散亂心，把思想散亂心給它靜下來，這叫做靜其思慮，這是禪定的功夫。二種，是靜中思慮，禪那的功夫，不是外道修枯定，不是定下來百無思想，就叫禪定。它把散亂心定起來了，叫萬緣放下。萬緣放下，要一念提起，這個一念提起，不還是個思慮心嗎？這個思慮心是靜中之慮，不是散亂之慮，所以叫靜慮。

第六、般若，剛才講過，般若翻到中國話叫智慧，它是度愚癡。般若，為什麼不翻成智慧呢？因為佛經上所講的般若，是人人本具的智慧，不是世間上依文解義的智慧。比方世間上有一個大學問人，說他很有智慧，那是世間的智慧。他所以有學問，是依文解義，不是打他本性裡邊啟發出來

的，不是大徹大悟悟出來的。這個大徹大悟悟出來的智慧，叫做無師智、自然智。不是老師講出來的，就叫做無師智。自然智，不是你修行造作出來的，它是本來現成的，這叫般若。人人本具，個個不無，跟佛的般若智慧，無二無別。那麼佛，他成了佛，他把本來具有的般若智慧，完全顯現。我們人人本具，個個不無啊！可是人人在迷，誰也顯現不出來？為什麼迷呢？無明煩惱蓋覆。你把無明煩惱照空了，照破了，本來的般若現前了。記得，般若不從外來，是本性具有的智慧。

大乘這行門，六度是總綱。你要發菩提心、行菩薩道，怎麼個行法呢？打哪個地方下手呢？依六度來下手。把六度開開來，叫萬種行門。萬種行門，就是無量行門。不是數目字，一定數到一萬，才叫萬行，就是無量大乘行門，叫做萬行。萬種行門，都是打六度法門裡開出來，這叫做六度法門，就是大乘行門的一個總綱。你要是發菩提心、行菩薩道，不知道打哪

裡行起？把這六個名詞記清爽，就依著這六個名字去做，決定不會走錯路。

四 無量心

大慈 大悲 大喜 大捨

底下再講「四無量心：大慈、大悲、大喜、大捨。」大字怎麼講呢？大，就是無量的意思，也是平等的意思。我們要行六度，對著誰行呢？對著眾生。你對幾個眾生行？對無量的眾生。所以你要是去度眾生，先要發慈心，慈能與一切眾生樂。眾生有苦惱，你要發大悲心，悲能拔眾生苦。你與樂，與幾個眾生樂呢？你拔苦，拔幾個眾生的苦呢？要以無量眾生作對象。眾生無量，我的慈悲心也無量，這叫做大慈、大悲。

大，就是無量的意思，對著無量眾生行慈悲，這叫大慈、大悲。大，又是平等的意思。無量眾生，是無量的差別，眾生以差別為性嘛！但大別有二類的眾生：一種，跟我們有緣的，叫做有情的眾生。一種，跟我們無

緣的，叫做冤家的眾生。你度無量眾生，跟你有緣的，親的眾生要度。跟你沒有緣的，冤家的眾生要不要度？不度你的心不平等。心不平等，你這個無量變成有量，不叫無量。所以你一定要怨親平等的度，你跟我有緣，是我的親人，我要度；你是跟我無緣的冤家，我也要度，這才叫大慈大悲。

第三、大喜心，大喜的無量心，這個喜，就是歡喜。歡喜怎麼叫做大喜呢？不是自己離苦得樂，生歡喜。是看見一切眾生，離苦得樂，自己心裡生了歡喜，這個心叫做大喜。

這麼一說，好像六度萬行，很難行啊！並不難行，一切凡夫都會做，不過你這個心，發得不大，發得不平等。怎麼樣一切眾生都會做呢？你把母親疼愛兒女的心，就是這個慈悲心。兒女離苦得樂，母親很歡喜，那就是大喜的心。

自己的兒女，要是生了病，兒女有了苦惱，母親要給他請醫生，給他

吃藥，那就是悲心，要把兒女的病苦，把它拔除掉。拔除掉以後，兒女的病好了，要弄點好吃的東西，兒女得了好吃的東西，吃得很好，母親就是行慈。給他弄好衣服穿，好的玩具給他玩，那屬於慈能與樂。大喜這個喜心，母親也有，他看見自己的兒女，悲能拔苦，苦給它拔掉了。慈能與樂，兒女很快樂，比她自己快樂還歡喜，她看見自己小孩子快樂，母親非常的歡喜，這就叫喜心。但是，她這個心太小，不叫大慈、大悲、大喜，為什麼呢？是她的兒女，才用大悲心。不是她的兒女，就不用這慈、悲、喜，所以她這個心不大。

母親的慈、悲、喜不大，還不平等，因為母親是個凡夫，她自己的兒女，有孝順的，有不孝順的。都是她自己親生的，應該平等，因為兒女有孝順的，有不孝順的，母親對兒女的心不平等。孝順的兒女，她就疼愛，疼愛得厲害；不孝順的兒女，就不太疼愛，這就是冤親不能平等。所以母

親的慈、悲、喜，不能叫平等心。

我們為什麼拿母親這三個心來做比喻呢？因為母親，她對兒女的愛心重，很顯明，我們容易瞭解。母親對於兒女有慈、悲、喜三心，父親也有，我們統統有。但是，不大、不平等。可是慈、悲、喜，那三個心，跟菩薩的大慈、大悲、大喜，那三個心沒有一個性格。你把它擴大起來，把它大成無量；你把它平等起來，不分冤親，你這個母親的心，就變成菩薩的心；父親的心，也變成菩薩的心。我們這三個心，只要照著無量的做，照著平等做，我們都變成菩薩心。

第四個心大捨，這是更進一步的功夫。你對於無量眾生，發慈、悲、喜三個心，還要把這個相捨掉。你一著相，變成有漏的諸法，不是成佛的正因了。你任運的對於無量眾生，行大慈、大悲、大喜，但是還不許著這個相，要把慈、悲、喜，這三個心相捨掉，這是大捨。要是怨親平等，你

能做到，這個功夫就不容易。做到了，還要不著相，把怨親平等的相，也把它捨掉，這就捨那無量的心，捨那冤親平等的心，這就叫大捨。

為什麼拿母親的心做一個比喻，比喻三個呢？比喻大捨呢？因為母親著相著得厲害，所以找她那個捨的心，很難找到。比方她對於她的兒女，慈能與樂，悲能拔苦，兒女離苦得樂，母親很歡喜，這跟菩薩的心沒有二個性格。你只要把它大成無量，大成平等，就對了。可是母親處處著相，所以比喻大捨的心，不容易比喻。

我們學發這四無量心，應該學四個，學這四個無量心幹什麼呢？就是要行六度。行六度，要對無量眾生去行，這就是四無量心；要平等的去行，叫四平等心。

今天就講到這裡，向下文長，付待來日，站起來迴向。

*

*

*

*

*

再看著經文，「放如是等不可說光明雲已，又出種種微妙之音。」這是總標音聲，下面別明音聲，都出什麼微妙之音呢？「所謂檀波羅蜜音」，檀波羅蜜，是布施，布施能以到彼岸。「尸波羅蜜音」，就是尸羅，就是持戒，持戒能以到彼岸。「羼提波羅蜜音」，就是忍辱，忍辱能以到彼岸。「毗離耶波羅蜜音」，就是精進，精進能以到彼岸。「禪波羅蜜音」，就是禪那，叫靜慮，也叫禪定，能以到彼岸。「般若波羅蜜音」，就是智慧，般若智慧可以到彼岸。這就是六度的法音，就是在光明雲裡說六度法門。再說這四無量心，「慈悲音、喜捨音。」大慈、大悲、大喜、大捨，這四無量心。

再接著講，「解脫音」，解脫，解脫生死。我們凡夫，在六道裡流轉生死。出三界的有四種聖人，小乘二種，大乘二種，統統解脫了三界以內的生死。三界以外生死，就是變易生死，三界以內的生死，叫分段生死。

出三界的四種聖人，分段生死都解脫了。要是到了三界以外再講生死，變易生死，那只有成佛解脫。所以九法界，三乘聖人，六道凡夫，都叫眾生。九法界眾生，只有成佛二種生死都解脫了。

「無漏音」，漏，煩惱的另外一個名詞叫漏。無漏，沒有煩惱，三界內的煩惱沒有了，三界以外的煩惱也沒有了，叫做無漏音。

煩惱為什麼給它取個名叫漏呢？這個意思要記得，漏有二種解釋：一種叫做漏落，二種叫做漏失。漏落，等於房子上有個洞，往下落雨水，這叫漏落的意思。漏失，等於鍋，煮飯的鼎，有個洞，把飯鍋裡頭的水，都給漏了，這叫做漏失。有漏落、漏失，二種字義。

你要是修行，不知道離相。修行，你著相修行，你所修的功德，都變成福德，來生來世轉一個富貴人，或者生到天上享天福。在一切外道，求這個果報還求不著呢！那凡夫更是求不著啊！來生來世轉一個大富大貴

的人，享人間福報，不是很好嗎？生到天上享天福，更是求之不得，怎麼不好呢？這在佛的智慧，觀察得很清爽，這個叫做漏落，你生到天上，不是很高嗎？把天福享完了，就落下來了，等於一個房子，頂上有一個洞，雨水往下落的意思，自然會落下來，為什麼落下來？你那個房子有個洞。

漏失呢？你的果報給你放掉了，你修的功德，變成福德，到天上享天福，人間的福更掛失了。就算天福最高啦，享完了，沒有了。等於你做飯的鍋，做飯的鼎，這一鍋好湯，鼎上有一個洞，漏、漏、漏……把鍋裡邊的好湯統統漏光了，沒有了，這叫漏失。所以煩惱給它取個名叫做漏，就是釋迦佛警策我們的意思。

「智慧音、大智慧音。」佛說的智慧法，分三乘法門，聲聞、緣覺，總名叫小乘。雖然是小乘，比著凡夫外道，它還是智慧音。大智慧音，就是菩薩乘，比二乘的智慧更大，叫做大智慧音。

「師子吼音、大師子吼音。」也這樣解釋，佛說的二乘法門，就等於獅子吼（師為獅的古字），說二乘法門，在我們大乘菩薩位上講，它叫小乘，只能自利，不能利人。但是，說的小乘法，也令外道震驚，等於獅子吼，獅子一吼，百獸震驚。佛說的小乘法門，令外道都震驚。大獅子吼音，就是說的大乘法門，用一個大字作比喻。

「雲雷音、大雲雷音。」雲，是普覆之義；雷，能震驚之義。佛有大慈大悲，能降伏一切眾生。佛說法，沒有哪個眾生不度的，等於雲遍覆。佛說法，等於大雷音，前面等於獅子吼，都是震驚的意思。眾生愚癡，沒有智慧，非得說像打雷的法，才能震驚。打雷的法是什麼法呢？佛說的法有二種：一種叫攝受語，一種叫折伏語。要攝受眾生，就說他愛聽的話。要說苦切語，不好聽的，說：「你可不要做惡業！做了惡業，一定要墮地獄啊！」這些話是苦切語，都是震驚的話，尤其是對於凡夫，對於外道。

更不要說外道，學了外道邪知邪見，那都是像打雷一樣，震驚眾生的意思。雲雷音，指著二乘小乘法的音。大雲雷音，就是菩薩的法音。

出如是等不可說不可說音已，娑婆世界及他方國土，有無量億天龍鬼神，亦集到忉利天宮。

「出如是等不可說不可說音已」，這是把它總結起來，前面略標幾種微妙音，實際裡邊含的有如是等不可說不可說的微妙音。佛放光，光中出音聲，就感召有緣的眾生了。

「娑婆世界」，就是我們住的三千大千世界，梵語娑婆，翻到中國話叫做堪忍，堪能忍苦的一個世界。「及他方國土」，除了我們娑婆世界以外，虛空無邊，世界無量，國土，也就是世界。

「有無量億天龍鬼神」，天眾、龍眾、鬼神都有。「亦集到忉利天宮」，

這就是釋迦如來含笑放光，光中出聲音，幹什麼呢？是召集這些有緣的眾生。除了我們娑婆世界，還有無量世界，有無量億的天龍鬼神，統統聚集到忉利天宮來了。

「有無量億天龍鬼神」，這還是總標。下面就別名，都來些什麼天呢？先說天眾。

所謂四天王天、忉利天、須焰摩天、兜率陀天、化樂天、他化自在天，

「所謂四天王天」，天，分三界，叫做欲界、色界、無色界。我們不是要超出三界嗎？超出三界，就是把這三界的天都超出去。六道輪迴，都在欲界。六道，人天眾，有欲界的天眾，連上二界，就是色界、無色界，也算是天道。可是要按三界算，完全指著天道。天道，分三界，欲界、色

界、無色界。這先講欲界的天有六層，欲界的六層天。

第一層天，就是「四天王天」，我們平常講四大天王。

第二層天，「忉利天」，梵語忉利，此云三十三，欲界第二層天，就是釋迦牟尼佛說地藏經，開地藏法會這一層天。

第三層天，「須焰摩天」，翻到中國話叫時分天，又名夜摩天。四天王天、忉利天，叫地居天，還沒有離開地，它在須彌山上。四天王的的天，在須彌山半邊天有四個山峰，四天王住的地方。忉利天，在須彌山頂，它沒有離開地，沒有離開山啊！到了夜摩天，就飛上空天，到虛空裡去了。到虛空裡面怎麼叫時分呢？它離開日月了。沒有日月，分晝夜，它天上有蓮花池，以蓮花開合分晝夜。那麼他們沒有日月星辰，白天怎麼能有光明呢？他們天人自己有光明，不要日月之光，所以一上了天，都是這個樣子，不過打夜摩天起，就是它這個時分，是特別的時分。

第四層天，「兜率陀天」，也叫兜率天，翻到中國話叫知足天，這是欲界第四層天，分外院、內院。外院，是天人住的地方；內院，是補處菩薩住的地方。釋迦牟尼佛沒有下生人間成道以前，也是住在兜率內院。現在的彌勒菩薩，也是住在那裡。因為兜率天的天人，常受補處菩薩的教化，對於五欲都知足，叫知足天。

第五層天，「化樂天」，這個天福，五欲之樂，他自己能隨意變化，他要享個什麼快樂，他自己有這個天福，他隨意變化，就是想著，化著。

第六層天，「他化自在天」，他，就指著第五層天。他自己要享受五欲之樂、享天福，自己不要變化，要第五層天化樂天變化出來，給他來享樂。他化自在天，這一層天，就是欲界天的頂。我們平常講的魔王，就是這一個天的天主。

梵眾天、梵輔天、大梵天，少光天、無量光天、光音天，少淨天、無量淨天、遍淨天、福生天、福愛天、廣果天、無想天，無煩天、無熱天、善見天、善現天、色究竟天、摩醯首羅天，乃至非想非非想處天，一切天眾、龍眾、鬼神等眾，悉來集會。

從梵眾天以下，是三界的色界天，欲界天怎麼解釋呢？欲界天他都有姪欲心，那個欲，就指著男女的姪欲講的，雖然生到天上，他還有姪欲心。色界天那個色，不指著男女之色講。色，指著色身，指著他的身體，而且他的身體非常清淨。

梵天，梵就是清淨的意思，他怎麼生上去的呢？他修四禪定生上去的，不行男女的姪欲，超出了欲界，而生到色界天。色界是他的色身，色

指他的身體，色身非常清淨，這叫梵天，梵天就是清淨的天。

再看著經文，「梵眾天、梵輔天、大梵天」，這是初禪三天，梵眾天，指著民眾。梵輔天，做天上的天官。大梵天，指天王。這都屬於初禪。

「少光天、無量光天、光音天」，這是第二禪，都是光明的天。「少光天」，光明少一點。「無量光天」，光明多。「光音天」，光多還出說法的音聲。

「少淨天、無量淨天、遍淨天」，這是第三禪的天，都叫淨天。

「福生天、福愛天、廣果天、無想天，無煩天、無熱天、善見天、善現天、色究竟天」，總共有九層天，這是四禪天人的果報。「無想天」，外道修無想定，生到這一天，叫外道天。「無煩天」以下這五個天，都是三果聖人住的地方，這到了色界天天頂，叫色究竟天。「摩醯首羅天」，翻到中國話叫做大自在天，別於他化自在天的那個自在。大自在天，這是

色界天的天主。

到這裡為止，色界天都說完了。再上去就是無色界，修四空定生上去的。

「乃至非想非非想處天」，乃至，是超略之詞，非想非非想處天，叫做無色界天的天頂。

再看參考資料的「三界二十八天」。

三界二十八天

欲界六天，色界十八天，無色界四天。

欲界六層天，剛才都講過了。色界十八天，分四個禪，初禪三天，二禪三天，三禪三天，這是三禪九層天。第四禪，一共有九層。那就是共二九十八層天。在地藏經科注的正文上，它多開一層天，就是把大自在的天主，另外再弄上去，就這個樣子。其他的經上，多半欲界六天，色界十

八天為本。

無色界四天，因為地藏經上用「乃至」二個字，把四個天只說了一個，我們把這四個天名，都給它寫出來，大家看看，這是常識。

第一、叫空空無邊處天，它怎麼叫做無色界呢？把色界天的色身，他把它空掉了，怎麼空掉的？修空定把它空掉的。

第二、叫識無邊處天，他修空空無邊處定，生了這個天。他又覺得空得沒有把握，回頭來再觀察識，叫做識無邊處定，而生識無邊處天。

第三、無所有處天，他觀識，又覺得心識是個罣礙，再修無所有處定，生第三層無所有處天。

第四、非想非非想處天，他修無所有處定，又覺得跟空空無邊處定差不多，因為空空洞洞沒有思想。再進一步，修非想非非想處定，也沒有思想，同時又不是沒有思想，在三界以內的禪定是最高了，叫無色界的四空定。

再看著經文，「乃至非想非非想處天」，這到了無色界的最高一層了，下面總結起來，「一切天眾」，把前面三界的天結起來。還有「龍眾」，還有「鬼神等眾，悉來集會。」統統看見釋迦如來放光明雲，光明雲中出種種音聲，聽到了，統統來了，到忉利天宮來集會。

復有他方國土及娑婆世界，海神、江神、河神、樹神、山神、地神、川澤神、苗稼神、晝神、夜神、空神、天神、飲食神、草木神，如是等神，皆來集會。

說這些神，「復有他方國土及娑婆世界」，更復有他方國土，就是他方的世界，以及我們娑婆世界。「海神、江神、河神、樹神」，管理大海的神，叫做海神。管理大江的神，叫江神。管理河的神，叫河神。管理樹的神，叫樹神。下面「山神、地神、川澤神」，都是這樣解釋。「苗稼神」，

就是管理五穀，或者稻子、麥子的神。「晝神」，管理白天的神。「夜神」，管理夜晚的神。「空神」，管理虛空的神。「天神」，管理天上的神。「飲食神」，管理飲食的神。「草木神」，管理草木的神，這是別說。底下總結，「如是等神，皆來集會。」

復有他方國土及娑婆世界，諸大鬼王，所謂惡目鬼王、噉血鬼王、噉精氣鬼王、噉胎卵鬼王、行病鬼王、攝毒鬼王、慈心鬼王、福利鬼王、大愛敬鬼王，如是等鬼王，皆來集會。

再說這些鬼王，「復有他方國土及娑婆世界，諸大鬼王」，小鬼來不了，都是那些鬼王，而且都是大鬼王才能到忉利法會，這一句是總標，什麼樣的鬼王呢？下面先說那些惡鬼，惡鬼怎麼能到忉利天宮呢？都受地藏菩薩的教化，改惡遷善，名字還是原來的名字，那些惡鬼已經變成善鬼，

這樣解釋。

「所謂惡目鬼王」，眼睛很兇惡。「噉血鬼王」，吸血的鬼王。「噉精氣鬼王」，吃精氣的鬼王。「噉胎卵鬼王」，吃胎、吃卵的鬼王。「行病鬼王」，眾生沒有病，他給你上個病，這都是些惡鬼。

下面本來就是善鬼，現在跟了地藏菩薩，更加善了。「攝毒鬼王」，攝毒，就是眾生有了毒病，他給你收起來。「慈心鬼王」，心非常的仁慈。「福利鬼王」，眾生沒有福利，他給予眾生福利。「大愛敬鬼王」，眾生對於他可愛可敬，叫大愛敬。

「如是等鬼王，皆來集會。」他方國土，娑婆世界的神、鬼王，統統來了。

今天就講到這裡，向下文長，付待來日，站起來迴向。

* * * * *

請把參考資料打開，先看一些名相的註解。

文殊師利

華言妙德，亦譯妙吉祥。

文殊師利是梵語，翻譯成我們中國話叫做妙德，他的功德不可思議，叫做妙德。「亦譯妙吉祥」，也翻譯成妙吉祥。因為他的功德不可思議，你能以聞其名，見其相，乃至你禮拜供養，都能得到不可思議的吉祥，所以他叫妙吉祥。

下面還有一些名詞，跟著看下去。

劫波

華言長時。

梵語「劫波」，我們中國話叫長時間，經上簡單翻譯叫做劫。

再看「無礙智」這個名相的解釋。

無礙智

智有二種相：一、無著。二、無礙。見眾生界自性清淨，名為無著，是如理智相。能通達無量無邊界故，名為無礙，是如量智相。

怎麼叫做「無礙智」？「智有二種相：一、無著。二、無礙。」智慧，本來沒有個相，因為令眾生瞭解，才有個名，才有個相，這個相叫做義相。記著，義理之相，不是實實在在的一個相。這些名字，都是些專門的詞語，智慧的相。記著，義相，就是義理之相。按義理上講有二種義相：一者叫做無著，二者叫做無礙。

怎麼樣叫做無著？「見眾生界自性清淨，名為無著」，眾生界本來是差別的嘛！但是你能以證得了無著智的時候，就能看到一切眾生界自性清淨。就像釋迦牟尼佛成了佛了，他看一切眾生都是佛，那就是無著智。「是如理智相。」這個無著智，又叫做如理智相，如者，是相合、相稱的意思，

跟真如之理正相稱合，叫做如理智。這個地方講如理智，其實也叫根本智。

講無礙智，「能通達無量無邊界故，名為無礙」，眾生界無量的差別，無邊的差別。證得了無礙智慧，一目了然，一切差別之相，自然統統知道。「是如量智相。」這種叫做如量智相。量，是事無量，就是一切差別事相的量，統統知道，這叫做無礙智，也叫後得智。證得了無著的根本智，起後得的妙用，叫後得智。

再講「天龍八部」這個名相：

天龍八部

一、天。二、龍。三、夜叉（飛行鬼）。四、乾闥婆（香陰，帝釋的音樂神）。五、阿修羅（非天，有天之福，無天之德）。六、迦樓羅（金翅鳥）。七、緊那羅（疑神，帝釋的歌神）。八、摩睺羅伽（大腹行，蟒神）。

第一、天眾。第二、龍眾，記著這個名相，天龍八部，天眾、龍眾，在這八部之內，不是八部之外，另外有天眾、龍眾。因為天眾、龍眾最大，就標個天龍。

第三、夜叉眾，翻到中國話叫飛行鬼，飛很快。

第四、乾闥婆，翻到中國話叫做香陰，是帝釋天的音樂神。它怎麼叫香陰呢？陰，是它的五蘊身。這一類的眾生，它不吃飲食，聞香氣。你燒一根香，它聞見香氣，可以不吃飯，以香味滋養它的五陰身，叫做香陰。

第五、阿修羅，翻到中國話叫非天，怎麼叫非天呢？有天之福，無天之德。他培的福報，跟天上的眾生福報一樣大，但是他的德行，沒有天上的德行，瞋恨心很重，歡喜打仗。

第六、迦樓羅，翻到中國話叫金翅鳥。

第七、緊那羅，翻到中國話叫做疑人，是帝釋天的歌神，會唱歌。怎

麼叫疑人呢？它的相狀，跟我們人間的眾生一樣，但是頭上多了一隻角，所以看見像一個人，懷疑不是人間的人。

第八、摩羅伽，翻到中國話叫做大腹行，這是腹行的眾生。腹，就是肚子，用肚子走路，因為它肚子很大，所以叫做大腹行，也叫大鱗神。

以上合起來叫天龍八部。

再看「聲聞、辟支佛」這二個名詞：

聲聞、辟支佛

小乘有二種聖人：一、聲聞，聞四諦之聲得道者。二、辟支佛，華言緣覺，聞十二因緣得道者。

「小乘有二種聖人：」一再地講，佛教講的聖人，有四種聖人：小乘二種、大乘二種。大乘二種聖人：就是菩薩、佛。小乘二種聖人：就是聲聞、緣覺。

「一、聲聞，聞四諦之聲而得道者」，第一、叫聲聞，佛說四諦法的聲音，他一聽到，得了道。聲聞，應該叫聞聲，聞到四諦之聲得道的。「二、辟支佛，華言緣覺」，第二、叫辟支佛，翻到中國話叫緣覺，「聞十二因緣得道者。」他聞到十二因緣而得道。

再看著經文，下面解釋經文：

爾時釋迦牟尼佛告文殊師利法王子菩薩摩訶薩：汝觀是一切諸佛菩薩及天龍鬼神，此世界、他世界，此國土、他國土，如是今來集會到忉利天者，汝知數不？

「爾時」，就是在這個時候。就是如來含笑放光，光中出音聲，把這些天眾、龍眾、鬼神眾，都召集到天宮的這個時候。

這個時候，「釋迦牟尼佛」，就是教主，「告文殊師利」，告訴文殊

師利，文殊師利，翻到中國話叫做妙德，也叫妙吉祥。為什麼要跟他講呢？他是「法王子」，因為佛稱為法王，他是法王的長子。文殊師利在菩薩眾中，他智慧第一，等於國王的太子一樣。他是大菩薩，菩薩中的大菩薩，叫做「菩薩摩訶薩」。摩訶，叫大。摩訶薩，就叫大菩薩。釋迦牟尼佛就告訴文殊師利菩薩，給他講話：

「汝觀是一切諸佛菩薩及天龍鬼神，此世界、他世界，此國土、他國土，如是今來集會到忉利天者，汝知數不？」不字，現在大家寫，都多一個口字，古早的時候，不字就念否。汝，就是指著文殊師利說，現在就叫你。你觀看觀看，現在到了忉利天裡，十方世界的諸佛以及諸大菩薩，還有天眾、龍眾、鬼神等眾。「此世界」，就是我們娑婆世界來的。「他世界」，就是十方世界。「此國土、他國土，如是今來集會到忉利天者，汝知數不？」你知道來聽經，來多少數目，你知道嗎？

文殊師利白佛言：世尊！若以我神力，千劫測度，不能得知。

「文殊師利白佛言：世尊！」尊稱佛一聲，世尊！「若以我神力，千劫測度，不能得知。」我是菩薩眾的智慧第一，但是我的神通之力，神通是智慧的妙用。我，智慧第一；我，神通第一。「千劫測度，不能得知。」劫，是大劫，這是長時間的名詞，度字音念墮。以我第一的神通之力，我來測度多少數目？不要說今天測度不出來，一千個大劫也測度不出來！

佛告文殊師利：吾以佛眼觀故，猶不盡數。

佛聽文殊師利菩薩說：他測度不出來多少數目。「佛告文殊師利：吾以佛眼觀故，猶不盡數。」你雖然智慧第一，還是菩薩，拿你菩薩的智慧，拿你菩薩的神通，測度不出來多少數目。就是拿我佛眼來觀察，猶且不能盡其數目，這是形容數目之多。

這個地方就要知道，佛的眼還觀察不出來嗎？佛說法，有真實說法，有權巧方便說法。不是佛眼觀不出來數目，這是用權巧方便的說法，極言強調形容，到法會的數目之多。說這個權巧方便幹什麼？推功於地藏菩薩。下面就將地藏菩薩的功德引出來。

此皆是地藏菩薩久遠劫來，已度、當度、未度，已成就、當成就、未成就。

文殊師利菩薩測度不出來的數目，釋迦佛以佛眼觀察，還不盡其數的數目，哪來這麼多的佛菩薩，以及天龍鬼神呢？這都是地藏菩薩的功德，「此皆是地藏菩薩久遠劫來」，地藏菩薩，記者，這個久遠劫來。「已度、當度、未度，已成就、當成就、未成就。」已度者，已成就，就是十方世界來的那些諸佛，已經度了，已經成佛。當度、當成就，當，不作當來。

當，就是當今。當今度的，雖然還沒有成佛，但是已經成了一些大菩薩。未度、未成就，還是地藏菩薩度的，未度者，就是還沒有辦法度成佛。未成就者，還沒有成佛的。就是前面所感招來的天眾、龍眾、鬼神等眾，這都是地藏菩薩久遠劫以來成就的功德。

文殊師利白佛言：世尊！我已過去久修善根，證無礙智，聞佛所言，即當信受。

「文殊師利白佛言：」文殊菩薩聽見佛說，到忉利法會這觀不盡數目的諸佛菩薩，以及天龍鬼神等眾，都是地藏菩薩摩訶薩度的。仰白於佛言：「世尊！我已過去久修善根，證無礙智」，我文殊菩薩已成就，我過去是久修善根，我這個善根修得久了，早已證得了無礙智。無礙智，叫做如量智，就是差別的事相，我都能知道。「聞佛所言，即當信受。」佛說這些

無量的佛，無量的菩薩，無量的天龍鬼神，都是地藏菩薩度的。我聽到，我就應當信受奉行。

小果聲聞、天龍八部，及未來世諸眾生等，雖聞如來誠實之語，必懷疑惑，設使頂受，未免興謗。

但是呢！文殊菩薩，就得請佛解釋了，我文殊證了無礙智，聽佛說的話，我信受，絲毫不起疑惑。可是「小果聲聞」，就是小乘的果位，包括緣覺，小果聲聞緣覺。「天龍八部」，以及天眾、龍眾，那些八部鬼神。並「及未來世諸眾生等」，也就是指著我們。

「雖聞如來誠實之語」，他們聽了佛經，都知道佛經上是佛的誠實之語。「必懷疑惑」，可是他們信不及啊！一個地藏菩薩怎麼度這麼多的眾生，而且還度了這麼多的佛，那地藏菩薩怎麼沒有成佛呢？一定要疑惑。

「設使頂受」，設，就是假設。假使令這些小果聲聞，天龍八部，以及未來世的眾生等等，叫他頂戴受持。「未免興謗。」他不信，就要興起來毀謗。

唯願世尊，廣說地藏菩薩摩訶薩，因地作何行？立何願？而能成就不思議事。

現在法會裡，來這些佛菩薩，天龍鬼神等，都是地藏菩薩度的，這真是個不可思議的事。這個事是擺在眼前的果法，見果要問它的因，所以講佛法得講因果，沒有因，它不會成這個果。他因地之中作何行？立何願呢？這個行字念哼，行就是行的菩薩行，行的菩薩道。因地，就是地藏菩薩摩訶薩，他最初發心的時候，在因地，他作何等的行門呢？他作行門，一定先要立願，依願引行啊！他立何等的大願呢？而能以成就現在不可思議的

事呢？這樣來問，見果來問因，他作何等行門？立何等大願？

佛告文殊師利：譬如三千大千世界所有草木叢林，稻麻竹葦，山石微塵，一物一數作一恆河，一恆河沙一沙一界，一界之內一塵一劫，一劫之內所積塵數，盡充為劫。

「佛告文殊師利：」文殊菩薩來問，佛就告訴他，實際以文殊菩薩作當機者，是告訴我小果聲聞，以及天龍八部，尤其是告訴我們未來世的眾生。這個並沒有什麼可疑的地方，就是他是久遠劫來度的。下邊就是解釋久遠劫，怎麼個久遠法？

「譬如三千大千世界所有草木叢林」，比方我們一個娑婆世界，一個三千大千世界，所有的一草一木。「叢林」，就是很多的樹木。「稻麻」，或者一棵稻子，一棵麻。「竹葦」，或者一棵竹子，一棵蘆葦。「山石微

塵」，把那些山石頭，都碎成微塵。「一物一數作一恆河」，這是比喻一個大數目，把三千大千世界的這些物，每一物作一個數。不是以那個作劫數，而是先算作一條恆河，印度有一條大河，叫恆河。「一恆河沙」，一恆河滿沙，前面恆河已經就不計其數了，它是一物一數，作一恆河，每一條恆河，都充滿了沙子。「一沙一界」，一粒沙子，算一個三千大千世界。「一界之內一塵一劫。」再把這一個三千大千世界碎成微塵，一粒微塵，再算一個劫。「一劫之內所積塵數」，在長時間的一個大劫之內，所積累的這些微塵，再「盡充為劫。」這個時間，就長得不可思議了！

地藏菩薩證十地果位已來，千倍多於上喻，何況地藏菩薩在聲聞、辟支佛地。

「地藏菩薩證十地果位已來，千倍多於上喻」，前面一層、二層、三

層，說那麼多長的時間。實際地藏菩薩證到十地菩薩的果位以來，有一千倍多的上面數目。「何況地藏菩薩在聲聞、辟支佛地。」何況地藏菩薩做過聲聞，做過辟支佛，他也在那度眾生呢！所以時間更是長得不可思議！

文殊師利！此菩薩威神誓願不可思議！若未來世，有善男子善女人，聞是菩薩名字，或讚歎，或瞻禮，或稱名，或供養，乃至彩畫、刻鏤、塑漆形像，是人當得百返生於三十三天，永不墮惡道。

「文殊師利！此菩薩威神誓願不可思議！」此菩薩，就指著地藏菩薩。這一位地藏菩薩，他的威德，他的神通，他的宏誓，他的大願，悉皆不可思議！這裡把它總結起來讚歎地藏菩薩，也就是介紹給我們聽。叫我們認識這一位大菩薩，叫我們對於這一位大菩薩生信仰心。

「若未來世」，這裡小果聲聞，天龍八部，都沒有說，為什麼沒有說呢？那些小果聲聞、天龍八部，很容易生信心。最難度的，就是未來世的眾生，所以佛介紹給我們這位大菩薩，單指著未來世的眾生，也就是告訴我們。假若未來世「有善男子善女人」，有善根的男子，有善根的女人，未來世的眾生多得很啊！他沒有善根，我給他介紹，他也聽不見。有善根的男子，有善根的女人，「聞是菩薩名字」，聞，就是他的善根。沒有善根，地藏經，你印了好多送人，他沒看。你再送給他，結果他也沒有得到；說地藏菩薩的名字，他從來也沒有聞到。你能以看到地藏經，甚至於聽到地藏經，聞到地藏菩薩的名字，那就證明我們有善根。

那麼聞到地藏菩薩的名字，你就要修行，地藏經告訴我們怎麼樣修行呢？完全注重事相，地藏經是密宗的經典，就是注重事相，怎麼樣修行呢？

「或讚歎」，你讚歎地藏菩薩的功德。你不會讚歎，古時候的祖師作

的有地藏菩薩的讚，你唱那地藏菩薩的讚子，那是讚歎。「或瞻禮」，一瞻、一禮。瞻，是仰著臉看地藏菩薩的像。禮，俯下去，拜一拜，這叫瞻禮。這時候，你那個寺院裡，出家弟子一定供地藏菩薩像。你要是個在家弟子，在你的家庭裡，也供一尊地藏菩薩像，要不你讚歎，到哪裡讚歎呢？瞻禮，在哪裡瞻禮呢？

「或稱名」，念地藏王菩薩的聖號：「南無地藏王菩薩、南無地藏王菩薩……。」「或供養」，燒香、獻花，種種供養。

「乃至彩畫、刻鏤、塑漆形像。」剛才說，你自己的寺院裡，或者在家弟子的家庭裡，供了地藏菩薩像。下面再說，就廣造地藏菩薩像。「彩畫」，用彩畫地藏菩薩像。「刻鏤」，用木材雕刻。「塑漆形像。」塑，是用土、用泥做的像。漆，就是用脫胎的像，現在叫脫砂，漆像。造地藏菩薩的像，彩畫也好，木刻也好，泥塑也好，脫胎、脫砂都好，那麼這個

人他能得到什麼利益呢？

「是人當得百返生於三十三天」，三十三天，就是忉利天，你生到忉利天，享天福了。天福享盡，你再下生人間，人壽盡了，又生到忉利天宮。如是一百轉，於人天道中常來往。「永不墮惡道。」惡道，是指著三惡道：地獄、餓鬼、畜生。因為這個人在地藏王菩薩面前種了善根，人天道中常來往，他常常念地藏菩薩名，供地藏菩薩像，所以永遠不會墮落三惡道。

文殊菩薩問，地藏菩薩在因地作何行？立何願？而能成就不可思議的事。這個問題還沒答覆，先讚歎地藏菩薩的威德神通不可思議！宏誓大願不可思議！叫我們趕快在地藏菩薩面前種善根，也就是地藏經上告訴我們修行的方法，統統在這一段上，先總標出來。

這就是釋迦世尊對於我們的大慈大悲，只怕我們得利益得的慢了，向下全部地藏經講的修行的方法，就是讚歎地藏菩薩，瞻禮地藏菩薩，稱地

藏王菩薩名，造地藏王菩薩像，就是這一段。現在總說出來，叫我們趕快去做，你不要多講理，照事相做就對了，你能以得到真實的利益，什麼利益呢？人天道中常來往，永不會墮落三惡道。

看了這一段經文，知道釋迦世尊的大慈大悲了，但是還有人會生疑惑？就是我們學大乘佛法，要度一切眾生悉皆成佛，我們不學這人天乘啊！釋迦佛怎麼把我們度到人天道中常來往，保證我們不墮三惡道，這屬於人天乘的佛法，連小果聲聞也談不上，這哪裡是大乘佛法呢？

你要知道，下面會講到發菩提心、行菩薩道。你發菩提心、行菩薩道，在哪裡行？一定要在人天道中行。你看釋迦佛示現成佛在人間，現在報母親恩到天上，要在人天道中，才能以發菩提心、行菩薩道。你要是墮落三惡道，你發菩提心發不起來，行菩薩道沒有法子行啊！不是叫我們求人天福報的，是叫我們在人天道發菩提心、行菩薩道，保證你先不要墮落三惡

道，含義就在這裡。

下邊佛就答覆文殊師利菩薩問的問題，問的什麼呢？問的地藏菩薩在因地作何行？立何願？他最初是在什麼時候發的心，修何等的行門？立何等的誓願？答覆他這個問題。

文殊師利！是地藏菩薩摩訶薩於過去久遠不可說不可說劫前，身為大長者子。時世有佛，號曰師子奮迅具足萬行如來。

佛叫一聲當機者，「文殊師利！是地藏菩薩摩訶薩」，大菩薩，「於過去久遠不可說不可說劫前，身為大長者子。時世有佛，號曰師子奮迅具足萬行如來。」最初發心，就在這位如來面前發的心。

再看參考資料，解釋「長者」等幾個名相：

長者十德

一、姓貴。二、位高。三、大富。四、威猛。五、智深。六、年耆。
七、行淨。八、禮備。九、上歎。十、下歸。

先解釋「長者」，要具足十種德，才稱為長者。長者在我們中國，就是社會上的老先生。在印度長者，是最名貴的，要具足這十種德，才稱為長者：

第一、姓貴，一定是貴姓，印度的種性，就是婆羅門、刹帝利，叫做貴姓。第二、位高，一定做大官。第三、大富，一定是個大財主。第四、威猛，一定要威嚴。第五、智深，一定有甚深的智慧。第六、年耆，還得一定年齡，耆是老年人。第七、行淨：講他的品行，他的行為非常清淨。第八、禮備，一舉一動，都合乎禮節。第九、上歎，長者，不是國王。上，就是國王，國王讚歎他，這叫上歎。第十、下歸，是下面全國的人民都要歸仰他。要具足這十種德，才稱為長者。

師子奮迅

此借喻佛德也。獅子能伏百獸，佛亦如是，能伏九十六種外道。奮是振動身毛，脫去塵土。迅是前進後退，非常快速。佛亦如是，能奮除一切微細煩惱，出定入定，非常迅速，故名師子奮迅。

再解釋這個佛的名號，這個佛叫師子奮迅具足萬行如來，先解釋「師子奮迅」，這是個譬喻，「此借喻佛德也」，借師子奮迅，來比喻這個佛的功德。「獅子能伏百獸，佛亦如是，能伏九十六種外道。」先講獅子，獅子一吼，百獸震驚，牠能降伏百獸。佛也是這個樣子，佛說法，等於獅子吼，能以降伏九十六種外道，像獅子吼一樣。

再講奮迅二個字，怎麼叫做奮？怎麼叫做迅？

先講奮，「奮是振動身毛，脫去塵土。」奮，就是振奮，獅子一振奮，牠身體全身的毛都振動，牠振身上的毛幹什麼呢？脫去身上的塵土。我們

沒有看見獅子振毛，其他的野獸，我們看見狗振毛，平常狗抖毛幹什麼？因為身上有塵土。牠一振動身子，一抖牠的毛，土就落下來，不過牠抖塵土，不能完全振下來。獅子一振動的時候，粗的塵土、細的塵土，統統振落下來，振得光光的。

再講迅，「迅是前進後退，非常快速。」迅，就是很快，怎麼快呢？其他的獸類，想進步的時候，牠進很快；牠退步，必須得轉一個彎，再轉一個圈。獅子不然，要進就往前進；往後退，牠抽身就退下來，不要轉頭，不要轉身子，所以牠是迅，進退很快。那麼譬喻這個佛怎麼樣振奮呢？「佛亦如是，能奮除一切微細煩惱」，這叫做振奮，獅子一振奮，牠的身毛，微細的塵土，都給振得光光的。這個佛也是，佛一振奮，微細的煩惱給斷掉。

再講佛的迅，「出定入定，非常迅速」，比如我們要學定，不容易得

到定；得到定要出來，還很費勁。佛不是的，要入定就入定，要出定就出定，等於獅子進退一樣快速，「故名師子奮迅。」

具足萬行

具足萬種行門功德也。

這個佛用獅子奮迅，是譬喻，再用法的名字，「具足萬行」者，「具足萬種行門功德也。」昨天講過，六度法門，由六度法門，開開萬種行門，萬種行門，就是六度萬行，統統把功德修圓滿了，這叫具足，所以他就成了佛。

再看經文，「文殊師利！」再叫一聲當機者。「是地藏菩薩摩訶薩」，這個大菩薩。「於過去久遠不可說不可說劫前」，不可說，連說二個不可說，就是說這個劫太久遠了，那個時候他最初發心。「身為大長者子。」一個大長者，要具足十德，他是大長者的一個兒子，大長者子，就是屬於

名門。「時世有佛」，當時世界上，有一個佛住世。這個佛，「號曰師子奮迅具足萬行如來。」這是佛的德號，像我們的釋迦佛，叫釋迦牟尼。這一個佛，叫師子奮迅具足萬行如來。

時長者子見佛相好，千福莊嚴，因問彼佛：作何行願，而得此相？

「時長者子」，當時這位大長者子。「見佛相好」，這位長者子有善根！佛住世，他要去親近佛，一看這個佛，相好莊嚴。佛的相好，「千福莊嚴」，像我們釋迦佛的相好，叫百福莊嚴。這一尊佛的相好，更加莊嚴，叫千福莊嚴。

「因問彼佛，作何行願，而得此相？」這就是見果問因的意思。那個佛相好莊嚴，打哪裡來的呢？佛經上完全要有因有果，不是像外道說法，

憑空一個上帝。這個佛你怎麼能以得到相好莊嚴呢？要問他的因。「因問彼佛，作何行願」，你作何等的行門？立何等的誓願呢？「而得此相？」你怎麼得這麼好的莊嚴相呢？這麼問。

時師子奮迅具足萬行如來告長者子：欲證此身，當須久遠度脫一切受苦眾生。

「時」，當時。「師子奮迅具足萬行如來告長者子：」告訴他這樣說：「欲證此身」，你要想證得我這個佛身。「當須久遠度脫一切受苦眾生。」我的佛身這麼樣莊嚴，是我久遠度脫一切受苦眾生，才得到的。

地藏經的文字，翻譯得淺顯，一看不用講就懂了。這就是一切大乘佛法，都在這一句法裡面了，沒有說二句法，所以佛法不在多言。你聽了多少大乘經，沒有瞭解發菩提心、行菩薩道。這一句很好瞭解，你把這一句

記到了，就叫妙法。這個妙嘛！發菩提心、行菩薩道，你就會成佛。

一句佛法，包括一切大乘法，一切大乘法你都得先發菩提心，發菩提心，這個地方具足有三種心：

第一、長遠心：你要度這些眾生，你得發長遠心。「當須久遠」，這「久遠」二個字，就是要發長遠心。你度了度，退了心了，你怎麼樣能以成佛？所以一定要久遠的發長遠心。

第二、第一心：「度脫」，度脫眾生的生死，二種生死，都給它度脫，這就叫做第一心。把眾生的分段生死度脫，把眾生的變易生死度脫，這才叫度脫。度脫，換句話說，就是度一切眾生成佛，這就叫做第一心。我們度眾生，不是度眾生常在人道中享福，也不是度眾生得二乘果位，是要度一切眾生成佛，這是第一心。

第三、廣大心：你度幾個眾生呢？一切眾生，悉皆度脫。這「一切」

二個字，就是廣大心。

在這一句佛法裡面，就是發菩提心，發菩提心具足這三種心，「久遠」二個字，是長遠心。「度脫」二個字，是第一心。「一切」二個字，是廣大心。你發了這三種心，就是菩提心發足了，一定會行菩薩道。

文殊師利！時長者子因發願言：我今盡未來際，不可計劫，為是罪苦六道眾生，廣設方便，盡令解脫，而我自身方成佛道。（永樂南藏「為」作「所」）

「文殊師利！」叫一聲當機者。「時長者子因發願言：」聽見佛說這一句法，就是無上的妙法，當時全盤接受，當時就發大願，從今天開始，我要發菩提心、行菩薩道，度這些眾生：「我今盡未來際，不可計劫，為是罪苦六道眾生，廣設方便，盡令解脫」，我在長時間做什麼呢？為度這

些罪苦眾生，罪苦的眾生什麼眾生？就是在六道輪迴的眾生，那是罪苦的六道眾生。這罪苦六道眾生，他是業障深重，剛強成性，不容易度。不容易度我要「廣設方便」來度。度到目的，「盡令解脫」，叫這些苦惱眾生統統成佛。到了那個時候，「而我自身方成佛道。」

他聽見師子奮迅具足萬行如來，給他講了那一句佛法，他全盤接受，他當時就發了大願。發了大願跟如來講的那一句佛法，具足三種心，一樣一樣的。

配那三種心，「因發願言：我今盡未來際，不可計劫」，我要度眾生，度到哪時候呢？盡未來際，不可計劫數不停，這就是長遠心。「為是罪苦六道眾生」，這一切受苦的眾生，這是廣大心。「廣設方便，盡令解脫」，就是度一切眾生，悉皆成佛，這就是第一心。

如來跟他說的那一句妙法，裡頭含著三種菩提心，他全盤接受，接著

就發願，發的跟佛說的一樣一樣，具足三種心：長遠心、廣大心、第一心。

以是於彼佛前立斯大願，于今百千萬億那由他不可說劫，尚為菩薩。

他發了三種心，是照著佛的開示發的，他的這個願發得太大了，他發：眾生度盡，他自己才成佛。所以這個地方就點出來「大願」二個字。這願多麼大呢？他眾生度盡，盡令解脫，而我自身方成佛道。那眾生度不盡，他永遠不成佛啊！因為他在彼佛面前立斯大願，到了今天經過的時間，經過了「百千萬億那由他」，那由他，也翻成億，就是有百千萬億億，不可說的大劫，「尚為菩薩」，到今天他還是菩薩。在忉利天宮來了無量數的諸佛，都是他度的，而他自己還是個菩薩。

解釋第一個疑惑，文殊菩薩問，到了忉利天宮這麼多的佛菩薩，以及

天龍、鬼神等眾，都是地藏菩薩度的，怎麼一個菩薩度這麼多的眾生呢？時間長遠啊！這個可以把第一個疑惑解釋。

第二個疑惑，他自己是個菩薩，怎麼度那麼多的眾生成佛呢？到忉利天宮那麼多的佛，都是他度的呢？這是他立的願，是要把眾生度盡，他自己才成佛的。眾生沒有度盡，所以到今天，他還是個菩薩，也可以把這個疑惑解釋開了。

說了地藏菩薩最初發心的一個公案，再舉一個公案。

又於過去不可思議阿僧祇劫，時世有佛，號曰覺華定自在王如來，彼佛壽命四百千萬億阿僧祇劫。

「又於過去不可思議阿僧祇劫」，阿僧祇，翻成中國話叫無央數。無央數的大劫已經時間很長，上面再加上個不可思議，那時間更久啦！

「時世有佛」，在那很久很久以前，有一個佛住世。「號曰覺華定自在王如來。」覺華定，是禪定的名字，他怎麼樣成的佛呢？他修覺華定成了佛。成了佛，就是結了果。華是他的因行，在沒有成佛之前修這個定，能以開一種覺華。成了佛，得一種果佛，所以叫覺華定。自在王，就是講他的果位。現在佛成了法王，王字怎麼講呢？王字是自在的意思，於法自在，稱為法王，自在王如來。

「彼佛壽命，四百千萬億阿僧祇劫。」這個時候人類的壽命長，連佛的壽命也長遠。像我們釋迦佛住世只八十年，這個佛的壽命，有四百千萬億無央數劫。他雖然住世時間長，也是有涅槃的時間。涅槃了以後，也是有正法時期；正法時期也過去了，這個時候在像法時期。像我們釋迦佛涅槃了以後，正法一千年，像法一千年。這個佛他的壽命長，正法、像法的時間都長，但是還是會過去，他涅槃以後，正法已經過去了，在像法之中。

講到這裡，先看參考資料，解釋「婆羅門」等這些名詞。

婆羅門

印度人分四種姓：一、婆羅門（淨行）。二、剎帝利（貴族）。三、吠舍（商人）。四、首陀羅（農奴）。四種中以婆羅門為最尊貴。

印度人分四種姓：第一種姓，就是婆羅門，翻到中國話叫做淨行，他是在家修道的，他的行門很清淨，這是印度國第一種種性。第二種姓，叫剎帝利，就是貴族，做國王、做大臣的。第三種姓，叫做吠舍，就是商人，做買賣的人。第四種姓，叫首陀羅，就是農奴，印度的種田的人，都是農奴，不像我們中國的農夫，自己有土地。四種中以婆羅門為最尊貴，婆羅門的種姓，比剎帝利還高貴，所以第一種種姓叫婆羅門。

八正道

一、正見（見苦集滅道四諦之理而明之也）

二、正思維（正意業）

三、正語（正口業）

四、正業（正身業）

五、正命（順於正法而活命）

六、正精進（勤修涅槃之道）

七、正念（憶念正道而無邪念）

八、正定（以真智入於無漏清淨之禪定也）

此八法盡離邪非，故謂之正。能到涅槃，故謂之道。此中正見之一，是八正道之主體。蓋見地不正，餘七皆邪也。

滿益大師曰：（見梵室偶談）「只貴子見地，不問子行履，蓋謂有見地者，必有行履，有行履者，未必有見地也。」

再解釋「八正道」，這個婆羅門女勸她的母親生正見，就是叫她母親

信八正道，也叫八聖道，修這八種道可以成佛教的聖人。

第一、正見，怎麼叫做正見呢？「見苦集滅道四諦之理而明之也。」世間的因果：苦、集二諦；出世間的因果：滅、道二諦。四諦法之理，就是世出世間的義理，他統統明白，這叫做正見。

第二、正思維，就是要正意業。

第三、正語，就是正口業。

第四、正業，就是正身業。你明白了理，起了正見，要修行，一定三業都要正。

第五、正命，順於正法而活命，不合乎正法的生活不要。

第六、正精進，勤修涅槃之道。

第七、正念，憶念正道而無邪念。

第八、正定，以真智入於無漏清淨之禪定也。

「此八法盡離邪非，故謂之正。」怎麼叫做八正道呢？這八種法，離邪離非，所以叫做正。「能到涅槃，故謂之道。」這是涅槃大道。「此中正見之一，是八正道之主體。」八正道第一個正見，正見之理，是八正道的主體，以八正道的正見為主體。「蓋見地不正，餘七皆邪也。」第一個正見，你要見不正了，下面七個道，都變成邪道。

再引滿益大師證明一下，「滿益大師曰：（見梵室偶談）」，滿益大師著的有一本書叫梵室偶談，頭一段就講正見。滿益大師怎麼樣講呢？「只貴子見地，不問子行履」，行履，就是說他的進趣工夫，很尊貴，能真正修行。子，就是稱你。不以你的行履為貴，要貴乎子之見地，先要考究考究你見地正不正？以你的正見為貴。

下面就解釋這兩句：「蓋謂有見地者，必有行履，有行履者，未必有見地也。」這就是說，有行履的人，真正修行的人，天天用功，未必有見

地。那外道不修行嗎？他真正苦修呢，未必有正見啊！要是真正有正見的人，沒有不修行用功的，謂有見地者，必有行履。

下面再看參考資料，看十供養：

十供養

香、花、燈、塗（塗香，洗身用）、果、茶、食、寶、珠、衣。

供養，最多的供養品，有十種。這十種供養也不算最多，就是表示事事無盡的意思，有百種供養，千種供養，用十種表示無盡。

第一種、香供養，香，包括種種的香。我們燒的線香，或者檀香，種種的香，都在這裡。

第二種、花供養：用種種的花供養。

第三種、燈供養：用種種的燈供養。

第四種、塗供養：塗，就是塗香，塗香幹什麼？塗香洗身體用的，在

印度富貴人家，他要是洗了澡以後，有一種塗抹身體的香粉，給他抹一抹，這叫做塗香。現在我們要是供佛的香，就是另外用一個水碗，上面灑一點塗香粉，那就表示塗供養。

第五種、果供養：果，是什麼水果都在內。

第六種、茶供養：用茶，沒有茶葉，用開水供養。我們現在普通的習慣，都是早起供養一杯開水，也就是表示茶供養。

第七種、食供養：我們現在還流行初一、十五要上供，有飯有菜，就叫食供養。

第八種、寶供養：就是用七寶之類的供養。

第九種、珠供養：珠，就是瓔珞珠。我們現在的掛珠，就是瓔珞珠。

第十種、衣供養：就是用袈裟供養。

這叫香、花、燈、塗、果、茶、食、寶、珠、衣，這十種供養，就是

表示無盡的供養。

再看「閻浮提」這個名詞。

閻浮提

閻浮提，華言勝金，南洲之名也。

一個小世界，分東、西、南、北四大部洲，我們住的就是南洲。南洲，梵語叫閻浮提，翻到我們中國話叫做勝金。勝金，本來是樹的名字，其他的東洲、西洲、北洲，這三洲，統統沒有這種樹，只有南洲才有這種樹。這種樹怎麼叫做勝金呢？這種樹結的有果子，果子熟了，要流果子的汁，流出來流到河裡邊，沙子染到果汁，統統變成金。而且這種金，比金礦的黃金，還要超勝，所以叫做勝金。因為其他的洲，沒有這種寶貴的樹，只有南洲才有，所以依樹彰名，叫做勝金洲。

再看「中有身」這個名詞。

中有身

人死之後，未轉生之前，在此中間，有一身體，故名中有身，亦名中陰身。其身形如五、六歲小兒，七日一死，死而復生。極長壽命四十九日，必隨業轉生他趣矣！

這是六道眾生，單指著人道。「人死之後，未轉生之前，在此中間，有一身體，故名中有身」，就是人死了以後，未轉生之前，在此中間，有一個身體，就叫做中有身。「亦名中陰身。」陰，就是五陰，他有一個身體，具足色、受、想、行、識，所以也叫做中陰身。

「其身形如五、六歲小兒」，在我們平常社會上講，人死了就叫鬼，你記著，佛經上有的，人死了以後，不是叫鬼，鬼是六道的一種，他要轉生到鬼道，才叫鬼。沒有轉生之前，就叫中有身，也叫中陰身，他的身形，像五、六歲的小孩那麼大。「七日一死」，七天他要死一次。「死而復生」，

他死了，就像人暈倒地下，暈死了一樣，他一下還要醒過來，這麼樣七日死一回。「極長壽命四十九日，必隨業轉生他趣矣！」中陰身是等緣的，等到四十九天為止，一定要隨業轉生到其他道，趣，就是道。

佛教講的這些名相，中陰身七天死一次，死而復生，最長的壽命四十九天，這是指著中陰身他要轉人，得等父母親行姪的因緣。父母親，也還得跟中陰身有因緣，那個父母親不行姪，他就不入胎，得等父母親的因緣，所以得等啊！

要是他造的善業很多，要生天呢！生天很快，這人一死，他就飛上去了。他要是造的惡業很重，要墮地獄，人一斷氣，就墮下去。墮地獄的時間，古早的時候最快的拉弓時間，一下子就墮下去。那並不要中陰身在那裡等，等七天再生。這是指著要轉人道，等父母親之緣，才要這樣等。

再看「由旬」這個名詞。

由旬

驛站之名，小由旬四十里，中由旬六十里，大由旬八十里。

由旬，這是印度驛站的名，我們中國古早的時候沒有火車之前，政府有要緊的公文，都是用馬跑的，它訂出來一站一站的，就是以一站為驛，叫驛站。現在有了火車，叫火車站，還是由驛站的名字變過來的。在印度叫由旬，記著，一由旬，就像火車站一站、一站的意思，經上講的都是大由旬，八十里路。

今天就講到這裡，向下文長，付待來日，站起來迴向。

* * * * *

昨天釋迦世尊答覆文殊菩薩的問：「唯願世尊，廣說地藏菩薩摩訶薩，因地作何行？立何願？而能成就不思議事。」文殊菩薩問地藏菩薩度這麼多的眾生，有許多眾生都成了佛，有成了大菩薩，他因地之中，立的何等

的行門？發的何等的誓願呢？要跟這些小果聲聞，以及天龍八部，尤其是未來世的眾生，要給他講個明白，免得他疑惑生謗。釋迦佛就說，他度眾生的時間久遠了，並沒有什麼可疑的。

那麼他為什麼自己沒有成佛呢？這就是第一個說他的公案，他身為長者子的時候，就發了個大願，要把眾生度盡，他然後才能成佛，到現在眾生沒有度盡，所以到現在他還是個菩薩。昨天講到第一個公案，就是解釋這個疑惑，他度很多眾生都成了佛，自己怎麼還沒有成佛呢？他發的願太大了，眾生成佛，方證菩提，眾生沒有度盡，他現在沒有證菩提，沒有證佛的果位。

今天接著講第二個公案，就是地藏菩薩做過婆羅門女，為孝順她母親發的大願。這第二個公案，就合著地藏經開始為母說法那個意思，釋迦世尊到忉利天為母說法，為行孝啊！為行孝而要度一切眾生，找地藏菩薩來

付囑，找到地藏菩薩，就是因為他是行孝道，而發菩提心的一個菩薩。所以依著婆羅門女這個公案，就知道地藏經是佛門的孝經。佛門裡行孝應該怎麼樣行？要把自己父親母親，都度得了生脫死，能以超三界脫輪迴，而能度成了佛，你才算盡了為人兒女的孝道，這是佛教裡面的大孝。說這個公案，我們隨時聽經，隨時學到，我們現在自己本人學了佛，父親母親還沒有信佛的怎麼辦呢？你得學婆羅門女的樣子，要種種方便，勸誘我們的父親母親，這是給我們做榜樣的。

再看著經文：「又於過去不可思議阿僧祇劫」，阿僧祇，叫無央數。不可思議的無央數劫。「時世有佛」，在當時世界上，有佛出世，佛的名號，「號曰覺華定自在王如來。」覺華定，是表他因位修的定。覺，是佛的覺。華，是因中的行門，華是對著果說的，先開花後結果，華是表因行的。在沒有成佛之前修的大定，就叫覺華定。得了覺華定之後，就成了自

在王，王字是自在的意思，自在法王。覺華定，表因位的行門；自在王，表果位上的自在。這個佛，就是如是因而得如是果，才成了佛。

「彼佛壽命四百千萬億阿僧祇劫。」這個佛的壽命長遠了，有百千萬億無央數劫那麼長的壽命，這個佛的壽命，就是這麼久啊！這就是叫我們對於釋迦佛住世很短的時間，不要生疑惑，釋迦佛成了佛，他怎麼住世才八十年呢？而成佛說法才四十九年，那太短了嘛！

你要曉得，一切法從因緣生，佛住世，他的壽命可以自己作得主的。阿羅漢都能作得主，阿羅漢要不入涅槃，他可以長住世間，小乘的聖人，都可以自由自在住在世間，成了佛了，怎麼不能住世呢？他住世是度眾生的。度什麼眾生呢？度見佛得度的眾生，他把見佛得度的眾生，度完了，他再住世無益，才示現涅槃。

這一個佛的壽命怎麼這麼長呢？他應該度的眾生太多，見佛得度的眾

生，沒有度完，所以住世的時間很長。若長若短的壽命，都是隨因緣，不要生疑惑。

像法之中，有一婆羅門女，宿福深厚，眾所欽敬，行住坐臥，諸天衛護。

「像法之中，有一婆羅門女」，這一尊覺華定自在王如來，他的壽命雖然長遠，也有一個涅槃的時辰。涅槃以後，有一個正法的時間，正法過去了，在像法之中，這個時候有一個婆羅門女。

「宿福深厚」，宿福，是前生前世培的福，甚深甚厚。「眾所欽敬，行住坐臥，諸天衛護。」怎麼知道她前生前世宿福深厚呢？因為她是個女子身，而為大眾所欽敬。欽，是欽仰；敬，是恭敬。大家都很欽仰她，很恭敬她，那她這個女子一定有大福。這個大福報，一定是前生栽培來的。

再有一個證明，行、住、坐、臥，諸天都在衛護她。那這個福報，更了不得！在分經上就說，這位婆羅門女是地藏菩薩的前身啊！過去行菩薩道，行了很長久了，所以行、住、坐、臥，諸天都在衛護著她。

其母信邪，常輕三寶。是時聖女廣說方便，勸誘其母今生正見，而此女母未全生信。不久命終，魂神墮在無間地獄。（CBETA「說」作「設」）

「其母信邪，常輕三寶。」這位婆羅門女，她的母親信了邪魔外道，就對於佛法僧三寶常常輕視。輕視，她就要毀謗啊！就像現在，你的母親一下子信了耶穌教，就要輕視佛法僧三寶。或者你的母親一下子信了鴨蛋教，她要輕視三寶，為什麼呢？跟她老師學的，她信了耶穌教，當然到講堂裡聽講道，它沒有道好講。耶穌教講道，就一本新舊約，那叫聖經，那

麼天天講，講來講去，沒有道好講了，沒有材料罵人，罵人不要經典，罵誰？就罵佛教。罵佛教，就是罵佛法僧。你母親去信了耶穌教，跟她的老師學，回來就罵三寶。

要是現在你的母親一下子信了鴨蛋教，就是一貫道。耶穌教還有一本聖經，叫新舊約。鴨蛋教連一本經都沒有，它要講道，講什麼呢？就整天在那兒玩鬼啦！沒有什麼法子，就下乩符，把它的什麼無極老母請來了，把瑤池聖母請來了，胡說八道說一氣，說完了怎麼樣呢？沒有什麼道理可說了，就是罵佛教。說釋迦牟尼佛現在已經退位了，現在的這些和尚尼姑，都不懂佛法，就是罵這些。罵得叫我們佛教的信徒，好變成它的信徒。結果呢？都造些毀謗三寶的罪業，邪教一定要毀謗三寶。

「是時聖女」，這個時候，婆羅門這個聖女，宿福深厚，過去不曉得多少劫，在發菩提心、行菩薩道，地藏菩薩的前身，就稱聖女。「廣說方

便勸誘其母」，勸母親來信仰佛法僧三寶，她母親不相信，不相信我們得學著啊！要廣說方便，勸我們的父母。乃至勸我們的家親眷屬，直接勸，都不相信。要廣說方便，用種種的權巧方便來勸誘其母。勸，是勸導；誘，是引誘。勸導引誘母親，令她生起正見，就是叫她學八正道。八正道，第一個就是正見，那是八正道的基，知見不正，修什麼道，都是邪道。第一個要考較正見。八正道，昨天講過了。

「而此女母未全生信」，因為這位聖女會說會講，廣說種種的方便來勸誘，她母親有時候信，有時候又不信，半信不信，叫未全生信。你要信，要趕快信，生命不能等你啊！「不久命終，魂神墮在無間地獄。」她的母親壽命到了，她造了一些惡業，什麼惡業呢？毀謗三寶的惡業，一定要墮在無間地獄。

時婆羅門女知母在世不信因果，計當隨業必生惡趣。遂賣家宅，廣求香華及諸供具，於先佛塔寺大興供養。

「時婆羅門女知母在世不信因果」，這位婆羅門女她是有神通？沒有神通？這個地方沒有說。縱然她有神通，也是示現一個沒有神通的女子，宿福是深厚，沒有說宿命通啊！也沒有說天眼通。福報是有，前生前世栽培的，自己神通還沒有。那麼她按因果知道，她母親在世不信因果，不起正知正見，信些邪魔外道，毀謗三寶。「計當隨業」，計算著她母親應當隨著她造的惡業，什麼惡業？毀謗三寶的惡業。「必生惡趣」，惡趣，就是惡道，一定墮落到三惡道裡。

「遂賣家宅」，她行孝道，行大孝，要度她母親出惡趣，把自己的家宅賣掉，這叫難捨能捨啊！一個女孩子她自己的家宅怎麼捨得開？為報母

親的恩，為救度母親出惡道，難捨能捨，把家宅賣掉了。「廣求香華」，廣，就是多，多多的來求香，多多的來求華，「及諸供具」，就是剛才講的那十種供養。

「於先佛塔寺大興供養」，到先佛的塔寺之中大興供養，就是辦的供品非常的多，非常的廣，把自己住的家宅賣掉了，統統買供養品，當然擺得很多嘛！

佛教的大孝，有父母死了以後，超度父母的方法。在儒教的行孝，開經時就講過，它是盡人間的孝道，生，事之以禮。死，葬之以禮，祭之以禮。父母活著的時候，給父親母親吃好的，穿好的，住好的房子，這就算是孝道了。死了，埋葬父母，以禮來埋葬。埋葬以後逢年按禮節來祭典，祭之以禮。那麼這個道理不究竟，怎麼不究竟呢？父母親要是生了天，你祭之以禮，不祭之以禮，這沒有多大關係。假若父親母親要是墮了地獄裡

呢，你再給他添個墳，祭典再合禮節，那個道理都不究竟。

一定得有宿福深厚的眾生，她母親隨業受報，墮到地獄裡怎麼辦呢？叫她明白方法，於佛教裡有。你去供佛，就能以超度墮地獄裡的父母。

見覺華定自在王如來，其形像在一寺中，塑畫威容，端嚴畢備。時婆羅門女瞻禮尊容，倍生敬仰。

「見覺華定自在王如來，其形像在一寺中」，這時候覺華定自在王如來已經圓寂了，正法過去，是像法時代，各個寺院裡都供他的形像，就像現在我們供釋迦佛的形像一樣。可是在這一座寺院之中，這個佛的像，「塑畫威容，端嚴畢備。」端正莊嚴，相好最完備。

「時婆羅門女瞻禮尊容」，這位婆羅門女辦供養品都供養好，就一瞻一禮，看見佛像的莊嚴，「倍生敬仰」，加倍的生出敬仰心。

我們聽佛經，聽到哪裡，學到哪裡。在這個地方要學造佛像，一定要造莊嚴佛像，你不造佛像則已，造佛像一定要求其莊嚴。要問一問，哪一家造的佛像造得最莊嚴，就到那家造像店去造。造佛像不要考究價錢，造佛像造得莊嚴的店，價錢就貴。

比方我們造三尺高的一尊佛像，到最靠得住的佛像店裡一問，比如現在的價錢，他要六萬塊錢台幣。又跑到第二家佛像店一問，要五萬，便宜一萬。再到第三家佛像店問，要四萬塊錢台幣，差二萬，你就到第三家店造，造出來怎麼樣呢？不像一個莊嚴品，貼金越變越黑，這樣你四萬塊錢花冤枉了，怎麼樣呢？

我們造了佛像，要引生自己的法喜心，越看越莊嚴，心越歡喜。同時引著別人生道心，誰看見你的佛像菩薩像，造得莊嚴，誰生起來敬仰心。要是反過來講，你為了價錢便宜，到靠不住的佛像店裡造像，造得不莊嚴，

貼的金，是不好的金，越變越黑，我們看不莊嚴，自己看得不高興，引不起來自己的恭敬心，別人看見也引不起來恭敬心。反過來還引人家造口業：「唉呀，你去哪裡造的佛像？這麼難看！」他說佛像難看，不是造口業嗎？是你給他引起來的。

所以記得造佛像，不要講價錢，不是買日常的生活品。造佛像，不能天天造啊！造這一尊佛像，拜一生一世拜不了，所以價錢並不要緊，只要莊嚴！哪一家造得好，打聽打聽，知道哪一家造的佛像最莊嚴，貼的金最靠得住，就到那一家去造。造出來的佛像莊嚴，自己引發恭敬心、法喜，令其他的人也可以引生他的恭敬心、法喜，自利利他都有了。

私自念言：佛名大覺，具一切智。若在世時，我母死後，儻來問佛，必知處所。

再看著經文，「私自念言：「私，就是她自己心裡在那兒念。「佛名大覺，具一切智。「佛叫做大覺世尊，具足一切智慧。「若在世時，我母死後」，假若佛還在世，我母親死了以後，「儻來問佛，必知處所。」儻，是假若。假若來請問佛，一定知道我的母親生在什麼地方？可是現在佛不在世了，這只是佛像嘛！

時婆羅門女垂泣良久，瞻戀如來。忽聞空中聲曰：泣者聖女，勿至悲哀，我今示汝母之去處。

「時婆羅門女垂泣良久，瞻戀如來。」垂泣，就是在那流淚、垂淚！良久，很長的時間在那裡哭。眼睛在瞻，眼睛看著如來的像。戀，是心裡在那兒瞻戀著如來。為什麼在那兒瞻戀如來的像呢？因為佛經上說，佛不在世，供養佛的像，一樣的功德，所以她心裡想著要有感應，就在那裡一

邊哭，一邊瞻戀，很久的時間。

有了感應了，「忽聞空中聲曰：」「忽然間聽見空中有聲音，說：「泣者聖女，勿至悲哀」，在這供佛的聖女啊！妳不要在那裡悲哀了，「我今示汝母之去處。」今，是現在；示，是開示。我現在就告訴你，妳母親生在什麼地方？

婆羅門女合掌向空，而白空曰：是何神德，寬我憂慮？我自失母已來，晝夜憶戀，無處可問知母生界。（永樂南藏「白空」作「白天」）

「婆羅門女合掌向空，而白空曰：」「聽見空中有人跟她說話，所以就合著掌，對著空中，再對空中說：「是何神德，寬我憂慮？」寬，是寬慰。是哪一位神？哪一位大德？來寬慰我的憂慮呢？」我自失母已來，晝夜憶

戀」，自從我母親去世了以後，我白天夜晚，都在憶念我的母親。可是想到我母親隨業受報，墮落惡趣，但不是惡趣不知道？「無處可問知母生界」，不知道我的母親生在哪一界呢？沒有地方可以請問。

時空中有聲再報女曰：我是汝所瞻禮者，過去覺華定自在王如來，見汝憶母倍於常情眾生之分，故來告示。

「時空中有聲再報女曰：」報，就是答，再答覆這個女子：「我是汝所瞻禮者，過去覺華定自在王如來」，我不是什麼神德啊！我就是你所瞻禮的覺華定自在王如來。自在王如來已經涅槃了，叫過去覺華定自在王如來。

在地藏經上，文字非常淺顯，你隨時隨處都要注意，過去覺華定自在王如來，現在怎麼會跟婆羅門女講話呢？過去、現在、未來是時間，時間

都是一種假相。是在眾生份上，有過去、現在、未來；在佛的果位上，無所謂過去、現在、未來。有感斯應，你只要誠心來感，佛隨時可以應，所以在世間相上說，佛是過去啦！

「見汝憶母倍於常情眾生之分，故來告示。」我看見妳憶念母親，倍於常情，加倍於平常的情分。那個不孝子則不說啦！就是孝順的子女，也沒有像妳這樣憶念母親，所以我才來告訴你。

這也是解釋給我們聽，我們天天也在拜佛，怎麼沒有聽見佛跟我們說過話呢？因為你沒有像婆羅門女那麼樣的虔誠，超過了眾生常情之分的心，你沒有那麼多的感，就得不到那麼多的應。

婆羅門女聞此聲已，舉身自撲，支節皆損，左右扶持，良久方蘇。而白空曰：願佛慈悲，速說我母生界，我今身心將死

不久。（京都大學「酥」作「蘇」）

「婆羅門女聞此聲已」，婆羅門女一聽佛在跟她說話，是她供養的覺華定自在王如來。「舉身自撲」，舉身，是把身體舉起來，再撲到地下去。這一下子撲得太厲害了，「支節皆損」，支，是四肢，兩隻手、兩隻腳。肢節，手的節、腳的節，統統摔壞了。

「左右扶侍，良久方酥。」酥，是醒過來。這座寺院裡，還有其他人，一看見來拜佛的這女子跌到地下，大家都來扶持她，很久的時間，方才醒過來。

這個地方要注意，她聽見佛對她說話，為什麼她要舉身自撲呢？佛教裡要頂禮佛，都五體投地，像我們現在中國五體投地，是屈身拜下去，把身體彎曲起來，還是五體投地，就是一個頭、兩隻手、兩隻腳，四肢再加

上一個頭，叫五體，這是第二種敬禮。在印度第一種敬禮，五體投地，倒身下拜，整個身體倒到地下來。這就是聽見佛在空中說話，她要拜佛，身體舉起來向空中拜，這一舉，舉得太高了，跌下去跌得重，唇齒損傷，還把人跌暈了。

等到她蘇醒過來以後，「而白空曰：」對著空中跟佛講話，「願佛慈悲，速說我母生界」，她知道是佛對她講話，所以願佛慈悲憐愍我，趕快說我母親所生之處。「我今身心將死不久」，她一下子四肢節節而解，摔暈再蘇醒過來，想著自己活不久了。

時覺華定自在王如來告聖女曰：汝供養畢，但早返舍，端坐思惟吾之名號，即當知母所生去處。

「時覺華定自在王如來告聖女曰：汝供養畢，但早返舍」，佛當時沒

有告訴她母親所生之處，告訴她一個念佛的方法，妳現在這裡大興供養，供養完畢，但早早的返回妳的家舍。「端坐」，就是正坐。告訴她打坐的方法，妳端身正坐。「思惟吾之名號」，思惟，就是念，念佛的名號，跟念阿彌陀佛方法，沒有兩樣。這是念覺華定自在王佛，也是這樣念的，妳這樣念我的名號，「即當知母所生去處」，當時就可以知道，妳母親生到哪裡。

信心堅固的人聽到哪裡，信到哪裡。有的人聽到哪裡，疑到哪裡。覺華定自在王如來自然有感應，會跟婆羅門女講話，告訴她說：「你母親墮地獄了，很乾脆嘛！」為什麼不告訴她，轉了個大彎子，又叫她回去念佛呢？這是多疑的人，有這個疑惑？

要知道覺華定自在王如來，他具足一切智慧，他會加被聖女，叫她精進用功。聖女她宿福深厚，前生前世培的福報深厚，但是她沒有得到念佛

三昧。藉著她思念母親的因緣，覺華定自在王如來加被她，叫她去行念佛三昧，她一下子證得念佛三昧。雖然聖女宿福深厚，她沒有親自到過地獄裡，看看地獄什麼樣子？因為她思念母親，才一心念佛；因為一心念佛，入了念佛三昧，才能以親自到地獄裡，看看地獄的境界，這都是覺華定自在王如來的權巧智慧。

時婆羅門女尋禮佛已，即歸其舍。以憶母故，端坐念覺華定自在王如來，經一日一夜。

「時婆羅門女尋禮佛已，即歸其舍。」尋字作「當」講。當下禮拜佛禮拜完了，回到她自己的房子。「以憶母故，端坐念覺華定自在王如來」，你就知道佛的方便，她現在念佛的心，沒有念母親的心重。佛就利用她念母的心，教給她念佛：「妳不是想見母親，知道母親生在哪裡？念佛才能

知道。「這是佛的權巧方便，她就為念母親之故，端坐念覺華定自在王如來的名號，念多長的時候？」經一日一夜。」經過一天一夜之久。

忽見自身到一海邊，其水涌沸，多諸惡獸，盡復鐵身，飛走海上，東西馳逐。見諸男子女人，百千萬數出沒海中，被諸惡獸爭取食噉。

「忽見自身到一海邊」，就像作夢一樣，一下子到了海邊，這不是夢，是定境。經過一日一夜，就入了念佛三昧，就入了定。在定中，忽然間見到自己的身體，到了一個海邊。

「其水涌沸」，這個海水，不是普通的海水，像那滾水滾了一樣。而且還「多諸惡獸」，很惡的走獸。「盡復鐵身，飛走海上」，這些惡獸特別得很，都是鐵身體，牠會飛。「東西馳逐」，跑來跑去，從東方飛跑到

西方，從西方飛跑到東方，幹什麼呢？

「見諸男子女人，百千萬數，出沒海中」，看見海水裡邊，男子也有，女人也有，百千萬數之多，出沒於海水之中，一個頭浮出來，一個頭又沒到海水裡面去。「被諸惡獸，爭取食噉。」這些惡獸，專吃這些鬼的。

又見夜叉，其形各異，或多手多眼，多足多頭，口牙外出，利刃如劍。驅諸罪人，使近惡獸，復自搏攫，頭足相就，其形萬類，不敢久視。時婆羅門女以念佛力故，自然無懼。

「又見夜叉」，昨天講天龍八部裡有夜叉眾，就翻譯作飛行鬼，他飛得真快，那就是歸依了三寶的夜叉。這個地獄裡的夜叉，極惡鬼，這叫吃人的鬼，最惡不過了。「其形各異」，長得很古怪的相貌。「或多手多眼，多頭多足」，這些夜叉，長得很多的手，很多的眼睛，長得很多的頭，很

多的腳。「口牙外出，利刃如劍」，吃人的夜叉，嘴很大，牙齒也很長，長到鼻頭外邊來，鋒利像劍一樣。「驅諸罪人，使近惡獸」，惡獸來吃人，人要躲避嘛！夜叉圍住，驅趕著人近於惡獸，叫惡獸吃他。「復自搏攫，頭足相就」，夜叉用自己的手來抓罪人，把罪人頭跟腳抓到一起。「其形萬類」，婆羅門女從來沒有看見過地獄裡可怕的景象，「不敢久視」，看都不敢久看。

「時婆羅門女以念佛力故，自然無懼。」因為婆羅門女有念佛的功力，雖然看見這可怕的景象，自己並沒有恐懼。

有一鬼王，名曰無毒，稽首來迎，白聖女曰：善哉！菩薩！何緣來此？

「有一鬼王，名曰無毒」，看見來一個鬼王，這個鬼王名字叫無毒，

當然是個善鬼，這個名字就很善嘛！「稽首來迎」，見了婆羅門女，就磕頭頂禮來迎接。「白聖女曰」，對她說話：「善哉！菩薩！何緣來此？」善哉，就是你很好啊！聖女，你何種因緣來到我這個地方呢？

時婆羅門女問鬼王曰：此是何處？無毒答曰：此是大鐵圍山西面第一重海。

「時婆羅門女，問鬼王曰：此是何處？」我來到這個地方，不知道這是個什麼地方啊？「無毒答曰：「無毒鬼王就答覆她：「此是大鐵圍山西面第一重海」，這個重字念蟲。南瞻部洲的邊上，有一座大鐵圍山，大鐵圍山西面第一重海。

聖女問曰：我聞鐵圍之內，地獄在中，是事實不？無毒答曰：實有地獄。

「聖女問曰：我聞鐵圍之內，地獄在中，是事實不？」聖女問：我聽見說，地獄就在鐵圍山之內，這個事情，實在、不實在呢？」無毒答曰：實有地獄。」注意這一句答覆的話，並不是模擬兩可的口氣，實實在在有地獄。

聖女問曰：我今云何得到獄所？無毒答曰：若非威神，即須業力，非此二事，終不能到。

「聖女問曰：我今云何得到獄所？」那麼實實在在有地獄，這就是地獄啊！我是怎麼樣能到這地獄裡來呢？」無毒答曰：若非威神，即須業力，非此二事，終不能到。」到地獄裡來，還不是簡單的因緣呢！第一、你得有威德神通之力。不是威德神通之力呢，「即須業力」，那妳造了墮地獄的罪業，業力把妳牽來。不是這兩種事，終究不能到。

所以無毒一看見聖女，他就稽首來迎，因為一定是有威德神通的人來了，不是業力牽來的。

聖女又問：此水何緣，而乃涌沸？多諸罪人？及以惡獸？

「聖女又問：此水何緣，而乃涌沸」，這個海水，是何等因緣，怎麼像滾水那樣涌沸呢？「多諸罪人？及以惡獸？」怎麼這麼多的罪人，又這麼多的惡獸呢？

無毒答曰：此是閻浮提造惡眾生，新死之者，經四十九日後，無人繼嗣，為作功德，救拔苦難；生時又無善因，當據本業所感地獄，自然先渡此海。

「無毒答曰：此是閻浮提造罪眾生」，這就是南洲，叫做閻浮提洲，叫做勝金洲。造善的眾生，轉到人道，轉到天道裡。造惡的眾生，「新死

之者」，還是最新死的罪業眾生。「經四十九日後」，這就是中陰身的壽命，經過四十九天以後。「無人繼嗣為作功德，救拔苦難」，他家親眷屬，在這四十九天內，沒有人給他及時作功德，救拔他的苦難。「生時又無善因」，這個人他活著的時候，又沒有造一點善因。「當據本業所感地獄」，本業，就是本來造的惡業，他應該感得地獄之報。「自然先渡此海」，自然而然，先渡這個地獄海。

海東十萬由旬，又有一海，其苦倍此。彼海之東，又有一海，其苦復倍。

「海東十萬由旬，又有一海」，由旬，是大由旬，八十里。在此海往東去，過了十萬由旬，又有一海。「其苦倍此」，比這個苦加一倍。「彼海之東，又有一海，其苦復倍。」更加苦。

三業惡因之所招感，共號業海，其處是也。

「三業惡因之所招感」，三業，就是身口意三業，造的惡因，所招感的。「共號業海，其處是也。」這三個海，都叫業海，就是這個所在。

今天就講到這裡，向下文長，付待來日，站起來迴向。

* * * * *

昨天講到婆羅門女，以念佛的功夫，到了地獄裡去。看見一個鬼王，名字叫無毒，就是無毒鬼王來迎接她，跟她講話。婆羅門女就問：這是個什麼地方呢？說這是地獄。這海水怎麼樣涌沸得像滾水一樣呢？說是這叫做業海，一共有三段。三段，還一個比一個苦，這就是眾生的身口意三業之所招感。共號業海，其處是也。這個業字，下邊還要強調的解釋。這個地方就要注意，墮地獄不是閻羅王叫我們墮地獄的，也不是鬼王叫我們墮

地獄的，是我們自己身口意那三業，統統是造的惡業，把它招感來的。

一切法唯心造，叫做「三界唯心，萬法唯識。」這都是佛教的最高原理。哪來的天堂？哪來的地獄？心造天堂，心造地獄。哪來的佛、菩薩呢？心造的菩薩，心造的佛。我們天天晚上作晚課，要蒙山施食的時候，先念華嚴經上的偈子：「若人欲了知，三世一切佛，應觀法界性，一切唯心造。」三世一切佛，都是我們心造的，你就懂得佛教的最高原理了，你離開心，什麼法都沒有！你懂得這個原理有什麼用呢？你自己好作主啊！你不要每天禱告上帝，你造了惡業，上帝救不了你。你自己把你的心管制住，我要叫它做善業，不要叫它做惡業，非生天不可。你要是造了惡業，你就是上帝的兒子，他也管不了你！你自己去招感的地獄。地獄哪裡來的呢？唯識所現，你自己的識變現出來的，你非墮下去不行。所以佛教發明這個業，下面還要強調解釋。這個地方起信論上都有，注意業感緣起，佛教裡講一

切法從因緣生，就是緣起法門。緣起法門最淺的道理，就是業感緣起，這還是個最淺的道理，今天接著講。

聖女又問鬼王無毒曰：地獄何在？無毒答曰：三海之內，是大地獄，其數百千，各各差別。所謂大者，具有十八。次有五百，苦毒無量。次有千百，亦無量苦。

「聖女又問鬼王無毒曰：地獄何在？」鬼王，名字叫無毒，地獄何在呢？前面說是大鐵圍山之內有地獄，聽見無毒鬼王說：三海叫業海，可能地獄另外有一個地方，這樣問。

「無毒答曰：三海之內，是大地獄」，地獄就在這三個大海之內，不是離開三個業海，另外有一個地獄。「其數百千，各各差別。」你看不就是有一個大海嗎？那裡邊各各不同，地獄有百千之多。

「所謂大者，具有十八」，平常不是講十八層地獄嗎？就是最大的有十八個。「次有五百」，二等的地獄，有五百所。「苦毒無量」，那個大地獄，當然是苦，二等的五百地獄，就是中等的地獄，苦毒也無量，苦再加個毒，就是苦毒，也是無量。「次有千百，亦無量苦」，小的地獄，有千百之多，這是第二等的地獄。千百個小地獄，也是無量的苦，總而言之，墮到地獄裡，受苦無窮啊！

聖女又問大鬼王曰：我母死來未久，不知魂神當至何趣？

聖女不是來看地獄的，她是要見到母親生在哪裡？覺華定自在王如來叫她念佛，念佛的時候不知不覺，就像作夢走到這裡，她一心一意還是要想問問：她母親生在那裡？所以問來問去，她就問大鬼王：「我母死來未久，不知魂神當至何趣？」不知道我母親魂神生在哪裡？就是生到哪一道

去了？

鬼王問聖女曰：菩薩之母，在生習何行業？聖女答曰：我母邪見，譏毀三寶，設或暫信，旋又不敬，死雖日淺，未知生處？（永樂南藏「生」作「何」）

「鬼王問聖女曰：菩薩之母，在生習何行業？」這就是妳問生在何趣？是問結的果，她一定造了什麼因，才結的果。你要問她生在哪一趣？我得先問問看：她在生的時候，做何等的行業？這行字念亨，她做的什麼事情？這就是地藏經處處扣著因果來問，一切佛經，都是離不開因果二個字，離開因果二個字都不是佛經，記著這個道理。開經的時候，我就跟諸位講過，邪知邪見的人要做惡，他怕遭報，先罵我們講因果的人，什麼意思？他不曉得，你把我們罵得不敢開口了，我們是講因果，你造了惡業，還是饒不

了你。因果，叫做因果律，天然的一個法律，你造什麼因，得什麼果。剛才講的，你造了善業生天堂，不是上帝叫你去的，你自己的善業招感的力量大。你造了惡業墮地獄，不是閻羅王叫你去的，是你自己的惡業招感去的。所以你問你母親生在哪一道？我先問問：你母親在生做的什麼事業？

「聖女答曰：我母邪見」，我母親最大的毛病，就是知見不正，邪知邪見，他信的道，都是些邪魔外道。因為知見邪了，她就「譏毀三寶」，就是毀謗佛法僧三寶。我就種種的方便，勸我的母親令她生正見。有時候她也信，「設或暫信」，暫時的信了一下子。「旋又不敬」，旋，就是旋轉，轉一個身，她又不恭敬三寶了，這就是一個深信邪見的人。

「死雖日淺，未知生處？」雖然死了沒有幾天，但不知生到何處？

無毒問曰：菩薩之母，姓氏何等？

妳說妳母親在生的時候，是邪見譏毀三寶的人，那我知道了，妳的母親，一定會墮到惡趣鬼方，惡趣鬼方就是地獄，一定會墮地獄。但是墮地獄的罪人很多，你的母親叫做什麼名字呢？姓什麼？叫什麼？

這就是譏毀三寶的罪過最重，譏毀三寶的罪過怎麼樣重呢？不是我們是三寶的弟子，你毀謗了三寶，就是毀謗了我的師尊，我就說妳罪過重，不是這個樣子。三寶，佛法僧，在世間就能救濟眾生，叫做「滔滔苦海內，三寶為舟航」。苦海滔滔，眾生都在苦海裡，不能波羅蜜。找一艘船，找不到啊！三寶為舟航，你把在苦海救苦的舟航弄斷了，給你打壞了，你看這個人是不是惡業太重了？所以譏毀三寶，他都要墮地獄的。它是救渡眾生的三寶，你把三寶給毀謗、破壞了，眾生都不能得救了，所以你罪業重，一定墮地獄，所以無毒鬼王才問婆羅門女：你母親叫做什麼名字，我給妳查查看。

聖女答曰：我父我母，俱婆羅門種，父號尸羅善現，母號悅帝利。

「聖女答曰：我父我母俱婆羅門種」，婆羅門種是印度國最上等的種族，前天看參考資料講過了，印度國的一切人，分成四大種類，最高的種族，就是婆羅門種，比國王大臣的種族還高。

「父號尸羅善現，母號悅帝利。」我的父親，名字叫尸羅善現，尸羅是梵語，翻到中國話按六度講，就翻戒律。這個地方就是翻性善，他的父親本性是個善人。尸羅，是他前生帶來的本性善。善現，是今生善能以做善事，父親是個好父親。

「母號悅帝利」，這個梵語的名字沒有翻譯，不知道是什麼意思？名字就叫悅帝利。

地藏經，我一再的跟諸位說，地藏經文翻譯得好，怎麼好呢？翻譯得淺顯，很容易懂，往往大家瞧不起地藏經，說地藏經沒有什麼好研究的，說哪裡講地藏經，聽個什麼？可是裡頭含義很深，有的地方還是會生疑惑？生起疑惑，沒有地方可問，就生了障礙。

比如婆羅門女，婆羅門是印度的四大種族之一，最高的一個種族。釋迦牟尼佛說地藏經，可是在忉利天說的，忉利天有婆羅門種嗎？問這個。而且地藏菩薩的前生時間遠了，是不可說無量阿僧祇劫以前的事，當婆羅門女。在多少劫以前，是不是有印度國？是不是有婆羅門種名字，都成問題？地藏菩薩在因地當過婆羅門女，而且她說明，她的父親母親都是婆羅門種，這不是令人懷疑嗎？

這要知道，釋迦世尊說法，有真實之語，有權巧方便之語，這就是屬於權巧方便。釋迦佛在忉利天說的法，說的地藏經，要流通在人間，就是

釋迦佛生在印度國，要流通在印度。結集經藏的菩薩，大乘經典，文殊菩薩結的，叫阿難尊者給背出來的，都有一個權巧方便。他要度印度國的人，先得度婆羅門。婆羅門身份之高，連國王都得崇拜它。婆羅門這個執著，就是我們現在耶穌教的執著，可比耶穌教執著得還厲害！認為它是大梵天生出來的，是婆羅門種死了以後都歸大梵天。等於現在信耶穌教的人，他們死了都生天國，這個執著無二無別。不過婆羅門認為大梵天，比現在耶穌教的上帝高就是了，執著是一樣的。他認為婆羅門種不會墮地獄，死了就生天，它是最高種的種族嘛！釋迦佛就跟婆羅門說：你這個話，不講因果之理，不是婆羅門種高貴就生天，是你造了生天的業，才生天。你造了惡業，照樣墮地獄，這個權巧方便就在這裡。

現在一問一答，裡頭含的意思，就是因果報應，絲毫不爽。都是婆羅門種，你父親是尸羅善現，一定生天；你母親是邪見，譏毀三寶，一定會

墮地獄。不關種族的問題，是關各人造的業，業是個因。你造的什麼業因，就得個什麼結果，管你什麼種族，與種族不相干。

無毒合掌啟菩薩曰：願聖者却返本處，無至憂憶悲戀。（永樂南藏無「本處」）

「無毒合掌啟菩薩曰」，無毒前面看見聖女到地獄來，不是罪女，一定是個聖女。現在一聽說她的母親叫悅帝利，更加恭敬她，馬上合起掌來啟拜聖女，合掌就是表示恭敬。「願聖者却返本處」，却作退字講，願聖女趕快回返妳的本處。「無至憂憶悲戀」，妳再不要憂愁憶念、悲哀思戀妳母親。

悅帝利罪女生天以來，經今三日，云承孝順之子，為母設供修福，布施覺華定自在王如來塔寺。

「悅帝利罪女生天以來，經今三日」，悅帝利罪女早在三天以前就生了天。「云承孝順之子，為母設供修福，布施覺華定自在王如來塔寺。」云，就是無毒鬼王自己聽說的。悅帝利罪女本來墮到地獄，怎麼一下生天了？我們聽說，是承她的孝順之子，這就指著婆羅門女，要注意孝順二個字，這就是佛門的大孝，為她母親修福，怎麼樣修法呢？「布施覺華定自在王如來塔寺」，覺華定自在王如來已經涅槃了，還有塔有寺在，有佛像在，到那裡布施供養佛像。

非唯菩薩之母，得脫地獄，應是無間罪人，此日悉得受樂，俱同生訖。（永樂南藏為「無間此日罪人」）

「非唯菩薩之母，得脫地獄」，孝順之子這個聖女，功德大了，她也供養了覺華定自在王如來的塔寺，不但獨菩薩之母，這個地方尊敬聖

女，再給她加個菩薩。不但菩薩之母，得脫地獄之苦。「應是無間罪人此日悉得受樂，俱同生訖。」同時在無間地獄受苦的罪人，這一天受了快樂，統統生到天上去了。這就是聖女真是個大菩薩，妳功德太大了！

這個地方有一個疑問，就是婆羅門女供養如來，完全為超度她自己的母親，把她母親超度出地獄來，這是應該的。其他無間地獄的這些罪人，怎麼樣同生了天，有這麼個疑問？

這個疑問，就完全在有緣的這個地方解，悅帝利罪女，她生邪見，譏毀三寶，她應該墮地獄，她怎麼樣會得救的呢？她跟她的女兒的緣，婆羅門女跟悅帝利罪女，有母女之緣，所以她孝順的女兒要超度她，把她超度了，這個道理我們容易懂啊！

還打有緣上解釋，這些無間地獄罪人，怎麼會同一個時間跟悅帝利罪女，墮到無間地獄呢？也是有緣。要是再不瞭解，我們平常有一句話：「同

船過渡，前世有緣」，你要過河，同一艘船過渡，要由河的此岸渡到彼岸，這不是簡單的事，都是前世有緣才同上一艘船。

為什麼說這麼嚴重呢？你要是太太平平的渡過去，沒有多大問題。要是遇見風浪，一下子把這艘船打翻了，大家都淹死了。要是前生前世不是結該淹死的緣，你們怎麼正好搭一艘船？這也就證明為什麼都墮到一個地獄裡，同一個時間，也是前生前世結的緣。這些罪人跟悅帝利罪女結的緣，大家同時墮地獄，今天婆羅門女超度她母親就沾了光，藉著婆羅門女供佛的功德，大家都沾了佛光，一起超拔出來了。

再進一步的解釋，譬如有一個有力量的人的母親，有力量的就是作大官的，他的母親乘船，要到南洋去，或者要到外國去。走到外海，一下子遇見颱風，這艘船出了危險！因為這艘船出了危險，她現在搭的船會打電報求救。一接到求救的電報，有一個大官的母親在船上，這個有力量的大

官，就得救他母親。因為他有力量，正在做颱風的時候，普通的船是救不了，馬上派空軍，派海軍的軍艦。空軍一去，找到船遭災遭難的目標，馬上跟海軍軍艦聯絡，說這艘船在什麼地方？海軍軍艦馬上開去，去救這位大官的母親去了。你想想：全船的人，是不是都救上來了。那就是全船的人，都沾了大官母親的光，就是這個意思，不用懷疑。

鬼王言畢，合掌而退。

婆羅門女到這裡，就是問她母親的事情，把她母親的事情問清爽了，鬼王的事情也辦好了，所以就合掌而退。

婆羅門女尋如夢歸，悟此事已，便於覺華定自在王如來塔像之前，立弘誓願：願我盡未來劫，應有罪苦眾生，廣設方便，使令解脫。

「婆羅門女尋如夢歸」，尋，當下的意思。當下就像作夢一樣回來了，回來還在她自己的房間裡，在那裡打坐念佛呢！她坐著不動。

這個地方要注意，「悟此事已」，這個悟，是大徹大悟。大徹大悟了，她悟的是什麼呢？不但事相相信不疑，而且她也悟到因果分明之理，善有善報，惡有惡報，絲毫不會錯。過去只聽見講，修善生天堂，做惡墮地獄，誰也沒有看見天堂？誰也沒有看見地獄？所以信心不堅定。這個時候是親自到地獄，親見受罪的人這樣樣苦，做惡一定墮地獄。雖然她沒有上天堂，那麼反過來就想到，做善一定會生天堂。

她再悟到什麼呢？再悟到眾生業力不可思議，佛的法力不可思議。眾生造了惡業，要墮地獄，他的業力不可思議，他自己招感來的地獄！供養了佛，就把墮地獄的罪人給超度上來，這就悟到佛的法力不可思議！

再更進一步的悟，悟到心力不可思議，這就悟到根本的理論上。佛的

法力不可思議，為什麼佛不天天去顯神通，救地獄裡的眾生呢？佛的法力不可思議，眾生還是業力不可思議，給障到了。怎麼樣今天佛顯出來法力，救出了地獄裡的眾生呢？是因為婆羅門女孝順之心，倍於常情眾生之分，感動了佛的法力不可思議，顯到婆羅門女的心力不可思議，所以悟到心力不可思議上，這個叫根本的道理。

她悟到心力不可思議，所以她發大心，看著經文：「悟此事已，便於覺華定自在王如來塔像之前」，到了佛的寺院裡，在佛像之前發大願。「立弘誓願：「弘者，大也。立一個弘誓大願。「願我盡未來劫，應有罪苦眾生，廣設方便，使令解脫。」發個大願，怎麼樣大法呢？這就跟前面長者子發那三個心一樣。

第一、發長遠心，叫長遠的大願，「願我盡未來劫」，要把眾生度盡，還沒有時間，這叫長遠心。「應有罪苦眾生」，冤親平等，一切罪苦眾生，

我統統度，這叫廣大心。「廣設方便，使令解脫。」這就是第一心，度眾生，悉皆成佛。這就是弘誓大願，包括這三個大心。

我們聽經，就得學經啊！聽到哪裡，學到哪裡。聽到前邊長者子，佛跟他說一句佛法，沒有二句，他當時就發菩提心。婆羅門女，是親自到地獄裡去了一趟，當時發菩提心。為什麼到地獄裡去，她發菩提心呢？觀眾生苦，發菩提心。人間的苦，怎麼樣苦，妳還沒有動心。要到地獄裡，那裡眾生真是苦啊！苦得自己連看都不敢看，所以妳一定要發菩提心，去救度眾生。

我們學佛法，要先學發佛心，佛跟我們一樣也是一個眾生，他怎麼成了佛呢？先發了菩提心。我們學佛、學法、聽經，聽了多少部經了。你得問問你自己：「你發菩提心了沒有？」我們天天講了經，念回向偈，回向西方，都是「……若有見聞者，悉發菩提心……」。要是你見到我們講經

法會，你就要發菩提心；你要是聞到我們講經的法會，你也要發菩提心，若見若聞，悉發菩提心，是勸一切眾生。你自己發了沒有？你要問問自己，發菩提心要真發，怎麼樣發呢？就如婆羅門女在佛像面前發願：「我弟子某某，比如我道源從今天起，我要發菩提心，盡未來劫，所有罪苦眾生，我統統廣設方便，使令解脫。」要真發，這就是個成佛的種子。你沒有真發菩提心，菩薩行，建立不起來。菩提心，就是個願，依志願再引導行門，你志願都沒有真正建立起來，你的行門怎麼能以做得下去呢？所以做都不做啊！為什麼？它沒有願引導。你真正發了菩提心了，立了宏誓願了，你怎麼樣辛苦，也得做，你不做心裡著急，為什麼呢？有個菩提願，在前面引導著。

發了這個願，你就要做這個事，發的是菩提願，做的是菩薩行。你發了願了，比如說，我們是大陸上的人，在大陸上發了菩提願，要行菩薩道，

要做菩薩的事。到了台灣，還是要做，怎麼樣辛苦，怎麼樣累，不退心。

這個道理，我給你舉個粗淺可笑的道理，叫你相信。比如說，你在大陸，你就是作賊的小偷，你逃難到了台灣來，你幹什麼？還是作賊的小偷。他立的願，就要作賊、作小偷，他做的事，就要偷偷人家的財物。所以他在大陸上作賊，到了台灣來還是作賊，為什麼呢？立志願立錯了，做事，一定做錯。我舉這個例子是叫你堅定你的信心，一定要發菩提心。那麼你不是立志願要作賊，你求名求利，還不是作賊嗎？你自己要當菩薩，不要當凡夫。下面把經文結束起來。

佛告文殊師利：時鬼王無毒者，當今財首菩薩是。婆羅門女者，即地藏菩薩是。

「佛告文殊師利：時鬼王無毒者，當今財首菩薩是。」這是佛跟文殊

師利菩薩講過去的公案故事，講完了。接著現在我們法會在座的財首菩薩，在那時候就是無毒鬼王。

「婆羅門女者，即地藏菩薩是。」我說地藏菩薩功德不可思議，度眾生度得很多。在當初是當婆羅門女，現在就是地藏菩薩。

今天就講到這裡，向下文長，付待來日，站起來迴向。

* * * * *

請把參考資料打開，先看分的科，解釋幾個專門名詞，先看「地藏經分科」這一段：

地藏經十三品分為三大科

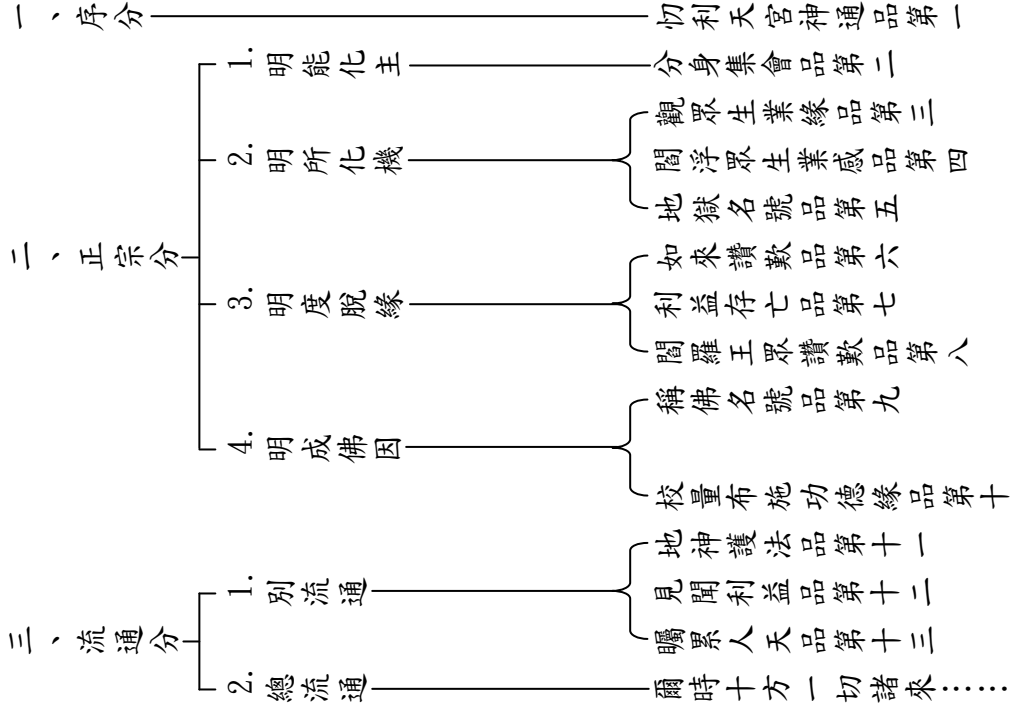

地藏經科注，開經的時候就跟諸位介紹，地藏經就那一本註解，叫科注。全經十三品，分為三大科，這個分科，就是依著科注上分的科，科字怎麼講呢？科就是一章一段，就是三大章、三大段，也可以說分三大分。

第一、序分，就是第一品，現在我們把序分講完了。序分，前面六種成就，叫證信序。後邊釋迦如來放光召集有緣，跟文殊菩薩一問一答，一直到結束，第一品完，這叫做發起序。證信序、發起序，合起來就是第一序分，也就是第一品講完了。

第二、正宗分，從第二品起，到第十品，都是正宗分。

第三、流通分，從第十一品，到第十三品，這屬於流通分。

現在就開始講第二、正宗分了，又分為四科：

第一、明能化主，就是第二、分身集會品。

第二、明所化機，這是第三、業緣品，第四、業感品，第五、問獄品。

第三、明度脫緣，第六、如來讚歎品，第七、利益存亡品，第八、閻羅讚歎品。

第四、明成佛因，第九、稱佛名號品，第十、校量布施品。

向下三品，都屬於流通分。

再看「三種供養」名相。

三種供養

一、利益供養：即四事供養。四事者：飲食、衣服、臥具、醫藥也。

二、敬心供養：用香華等，表示恭敬之心也。

三、修行供養：如說修行，即為供養也。

第一、利益供養，即是四事供養。四事者：飲食、衣服、臥具、醫藥。利益供養，多半都是對於僧寶的供養，因為出了家，他屬於僧寶了，還是凡夫，離不開生活，必須叫他當下受利養的利益，就是供養他飲食、供養

他衣服、供養他臥具，就是睡覺的東西。有病了，供養醫藥，這叫四事供養，叫做利益供養。

第二、敬心供養：用香花等，表示恭敬之心也。就是前面講的十種供養，這多半都是供養佛。供養佛，我們恭敬心怎麼樣表示出來呢？用香華等等供養，來表示對佛的恭敬心。

第三、修行供養：如說修行，即為供養也。你要供養佛的時候，得如佛所說的修行，你燒香、獻花，種種供養，不如說修行，佛也不歡喜啊！所以如說修行，即是供養，叫做修行供養。

再看「阿耨多羅三藐三菩提」名相。

阿耨多羅三藐三菩提

華言無上正等正覺，佛之覺智也。超諸凡夫之不覺，及外道之邪覺，故曰正覺。超諸二乘之偏覺，故曰正等正覺。超諸菩薩有上之覺，故曰無

上正等正覺。

「華言無上正等正覺，佛之覺智也。」佛成了佛，有二個果，一個叫菩提果，一個叫涅槃果。菩提，是他的智慧果；涅槃，是他所證的理體。實際還是一個佛果。無上正等正覺，就是指著佛的智慧果說的，佛的覺智。

「超諸凡夫之不覺，及外道之邪覺，故曰正覺。」凡夫不覺，佛叫覺；外道叫邪覺，佛叫正，所以合起來叫做正覺，這就超過了六道凡夫以及外道。

「超諸二乘之偏覺，故曰正等正覺。」二乘人是正覺了，證得偏空涅槃，他的覺不平等，所以佛的覺叫做正等正覺。

「超諸菩薩有上之覺，故曰無上正等正覺。」菩薩呢！三賢菩薩上面有十地菩薩，十地菩薩上面還有等覺，所以菩薩是有上之覺。到了佛的覺，沒有再上了，佛是無上正等正覺，所以佛的德號、果位，都是超九界以獨

尊。

再看「永不退轉」名相。

永不退轉

永不退轉，當已證入大乘菩薩十住位。

永不退轉於阿耨多羅三藐三菩提，最初是發的這個心，要修行門，修到什麼地位，才永不退轉呢？「當已證入大乘菩薩十住位。」就是大乘菩薩，有十信位的菩薩，十信位的菩薩是進進退退，不能不退轉；要入到三賢位，頭一個賢位就是十住位，到了十住位就不退轉。

再看「三苦」的名相。

三苦

大智度論云：眾生有三苦。

一、身苦：老、病、死。

二、心苦：貪、瞋、癡。

三、後苦：獄、鬼、畜。

大智度論上說：眾生有三苦。眾生，也就指著人類的眾生，前邊講過，人間有八苦，再說一個三苦的總相。

第一、身體的苦，叫老苦、病苦、死苦，都是身體的苦。

第二、心苦，心裡有什麼苦呢？貪、瞋、癡的煩惱苦。

第三、後苦，身死了以後的苦，墮到三惡道，墮到地獄、餓鬼、畜牲，這叫做身後之苦。

甲二、正宗分（分四） 乙一、明能化主 乙二、明所化機

乙三、明度脫緣 乙四、明成佛因

乙一、明能化主

分身集會品第二

再看經文：「分身集會品第二」，分身，就是分身地藏菩薩。集會，統統集會到忉利天宮法會裡來。十三品，這是第二品。剛才分了科，這屬於正宗分，分四科，第一科、明能化主，明能教化眾生的主人，就是地藏菩薩。

爾時百千萬億不可思、不可議、不可量、不可說無量阿僧祇世界，所有地獄處，分身地藏菩薩，俱來集在忉利天宮。（永樂南藏「分」作「化」）

「爾時百千萬億不可思、不可議、不可量、不可說無量阿僧祇世界」，先說世界佛國，這每一個、每一個名字，都是大數目的名字，百千萬億，我們懂了，再大的這些數目，你要看華嚴經阿僧祇品，印度國講算數，大數目名字，有一百二十五個大數目名字。這都是些數目的名，不可思、不

可議、不可量、不可說無量阿僧祇世界。阿僧祇，也翻成無央數，有這麼多的無量無邊世界。「所有地獄處」，世界中，有有地獄的世界，有沒有地獄的世界。這是說有地藏的世界，就有地獄菩薩的分身。

「分身地藏菩薩，俱來集在忉利天宮。」就是在虛空之內，無量世界、無量地獄之中，無量的分身地藏王菩薩，統統聚集在忉利天宮裡來了。

以如來神力故，各以方面，與諸得解脫從業道出者，亦各有千萬億那由他數，共持香華，來供養佛。

「以如來神力故」，以如來神通之力，加被這些眾生。「各以方面」，就是東方的世界，西方的世界，如是十方的世界。「與諸得解脫從業道出者」，業道，六道都屬於業道。這個地方完全指著地獄道，就是最重的惡業之道，這些眾生從地獄裡出來，都了解脫了，他怎麼樣從地獄裡得解

脫呢？每一個地獄裡，都有分身地藏王菩薩，在那兒教化他們，把他救出來。這是地藏王菩薩的力量啦！歸功於如來的神通之力。救出來有多少眾生呢？「亦各有千百億那由他數」，那由他，也翻成億，各有千萬億億之數。「共持香華，來供養佛。」剛才講的那三種供養，就是敬心供養。受了地藏王菩薩的教化，我們今天有緣，都集到忉利天宮參加法會去供養佛啊！今天要見到釋迦佛怎麼樣供養呢？每一個人拿一把香，拿一把花，用鮮花表示敬心供養。

這個地方有個疑問，疑惑的是：在前邊佛問文殊菩薩在這個法會裡，你知道有多少數目？文殊菩薩答：「千劫測度，不能得知。」不知道。這個法會在帝釋天忉利天宮，這一個小世界四大部洲，中間有須彌山，忉利天宮在須彌山頂，它有尺寸啊！多麼大？怎麼前面來無量數無量數的諸佛菩薩及天龍鬼神，文殊菩薩都不知道數目，連佛眼觀察，也觀察不出來多

少數目，又所有無量世界，無量數的分身地藏菩薩都來了，各以方面帶來從業道出來的這些眾生，又是無量數無量數，忉利天宮怎麼能容得下呢？

要知道忉利天天主，叫做釋提桓因，他是凡夫，生到天上不過比人間的高大，他的天宮是有尺寸的。現在是佛在開法會，佛的正報不可思議，他的依報也不可思議，這叫做事事無礙的法界，每一樁事、每一樁事，都不生障礙。這屬於小大無礙，小的地方跟大的地方，不生障礙，所以來多少人都容納得下，這叫不可思議的境界，怎麼不可思議？佛的境界。

在我們人間，四大名山，南海有普陀山。普陀山有三個大寺院，第一個就是前寺的觀音殿，叫圓通寶殿，平常大殿裡邊，有二百個出家人在那做功課，已經站滿了，一邊站一百個人，兩邊站二百個人，大殿裡都很擁擠！要是法會的時候，能以有三百個出家人、四百個出家人，也容納得下。要是六月十九日是大法會，有信徒打賢聖齋，就有一千多個出家人，沒有

說容納不下的。沒有說哪一次，大殿容納不下了，你們在殿外頭拜，從來沒有過。自從有南海普陀山沒有這個事情，所以圓通寶殿就是個不可思議的寶殿。

彼諸同來等輩，皆因地藏菩薩教化，永不退轉於阿耨多羅三藐三菩提。

同來的這些眾生，都有了身份了，最低的位置是十住位的菩薩，他對於無上正等正覺，已經不退轉了，所以地藏菩薩才能把他帶到忉利法會上來。

是諸眾等，久遠劫來，流浪生死，六道受苦，暫無休息。

「是諸眾等，久遠劫來，流浪生死」，在過去當凡夫，流浪於生死道中，在六道輪迴裡受苦，就是剛才講，你的身體，有老、病、死；你的心

裡，有貪瞋癡的苦。死後，墮了三惡道的苦。如此「六道受苦，暫無休息。」

我們學佛，沒有智慧，六道輪迴受苦，沒有休息，你觀察不到，怎麼樣呢？有句話一下子就講到這個道理，說：「今生尚未了，誰還管來生呢？」他不要學佛法的道理，我今生都了不了了，還講來生的事情？所以現在只顧現實，這也是一般邪知邪見的人講的話。害人，只顧現實。只顧現實，怎麼樣呢？今天吃了飯，不管明天。

以地藏菩薩廣大慈悲，深誓願故，各獲果證。

「以地藏菩薩廣大慈悲，深誓願故」，現在因為受了地藏菩薩的教化，乘了地藏菩薩的廣大慈悲心，是甚深的菩提大願，救度他們，教化他們。「各獲果證」，都證了菩薩的果位，最低的十住位，再高的十行位、十迴向位，還有十地位菩薩，統統有。

既至忉利，心懷踊躍，瞻仰如來，目不暫捨。

「既至忉利，心懷踊躍」，現在到了忉利法會，一看釋迦佛莊嚴不說，還有無量的佛，無量的大菩薩，歡喜得不得了。

「瞻仰如來」，臉仰著，眼睛看著如來的相好莊嚴，「目不暫捨」，眼睛不肯暫時捨離，看見佛太莊嚴了，從來沒有看見過，以前盡聽地藏菩薩講，今天才看見活佛，所以歡喜踴躍。

今天就講到這裡，向下文長，付待來日，站起來迴向。

* * * * *

爾時世尊舒金色臂，摩百千萬億不可思、不可議、不可量、不可說無量阿僧祇世界，諸分身地藏菩薩摩訶薩頂，而作是言：吾於五濁惡世，教化如是剛強眾生，令心調伏，捨邪歸

正，十有一二尚惡習在。（永樂南藏「分」作「化」）

「爾時」，就是在虛空之中的無量世界，凡是有地獄的所在，都有分身地藏王菩薩。現在分身地藏王菩薩，統統到忉利天宮裡來，也把他度脫的這些眾生，統統帶來了，那麼這個時候。

「世尊舒金色臂，摩百千萬億不可思、不可議、不可量、不可說無量阿僧祇世界，諸分身地藏菩薩摩訶薩頂」，就說一切世界，無量數的分身地藏菩薩都來。世尊舒金色臂，臂，是手臂。世尊身體是紫磨金身，所以手臂也是金色的手臂。把手臂伸開來，摩地藏菩薩摩訶薩的頂。摩頂，這個禮節可記清爽，是上輩的人，對於下輩的人的禮節，是師父對弟子的禮節。等於我們父親、母親，看見自己的小孩子摸摸頭，那是安慰的意思。這個時候世尊就伸開金色手臂，來摩地藏菩薩的頂，這個地藏菩薩，是有

無量數的分身地藏菩薩。

世尊伸出來的手，是一個手，摩地藏菩薩的頭頂，是摩無量數的分身地藏王菩薩。要是一個地藏菩薩的頂，摩一下，那摩到什麼時候才能摩完呢？

這叫一多無礙的玄妙，跟昨天講的忉利天宮在須彌山頂，那一個須彌山頂有尺寸，多少大？來這麼多的佛菩薩，以及天龍鬼神等眾，怎麼容納得下呢？昨天講到就是大小無礙，要看華嚴經的十玄門，大小無礙，就叫廣狹無礙。廣，是廣大；狹，是狹小，不生障礙。這叫一多無礙，一即是多，多即是一。世尊這一隻手伸出去，把那麼多的地藏菩薩頂，一下子就摩了，不會有多的時間，這全是屬於玄門。

現在就是世尊摩了化身地藏菩薩的頂以後，就跟他說話：「而作是言：吾於五濁惡世，教化如是剛強眾生，令心調伏，捨邪歸正」，世尊一看見

化身地藏王菩薩都來了，滿心歡喜就摩他的頂，摩了他的頂就跟他說自己教化眾生的辛苦，說：我於五濁惡世，五濁惡世前天講過了，劫濁、見濁、煩惱濁、眾生濁、命濁。眾生都是剛強成性，難調難伏，但是釋迦世尊不怕辛苦，教化如是等剛強眾生，令他的心調伏下來。他剛強成性，還愚癡顛倒，以邪為正，看那信邪魔外道的，你想教化他轉過來，很難！很難！但是釋迦如來百千方便教化，叫他捨了邪知邪見，歸依正道。

「十有二一，尚惡習在。」這個話要記住，是佛多？是眾生多？我們總以為眾生多，佛太少了！不曉得佛比眾生多。這個地方你就知道，教化歸了正道，有十之八九，剩下的還有十分之一、二，尚惡習在，還在那兒造惡業。

所以佛這樣講，我們就得這樣信，要是信不及，我們總以為佛少，眾生多呢？這就是因為我們本身是眾生，我們看見的都是眾生。我們善根不

夠，沒有見佛的善根，連一個佛也沒有見到。釋迦牟尼佛出世，我們不曉得在哪兒墮地獄？等到釋迦佛涅槃二千多年，我們才出世為人，連釋迦佛也沒見到。所以我們見佛見得少，見的都是眾生，以為眾生多。一定要相信佛的話，佛不會打妄語的，就是佛多，眾生少。

佛說的話，我們還相信不及，這就是我們有疑煩惱。貪瞋癡慢疑五鈍使，五個根本煩惱，平常只講貪瞋癡三根本煩惱，實際疑煩惱很厲害，也是根本煩惱。拿我道源做個例子，我的疑煩惱很重，過去我也是不相信，那佛說話我們還能不相信嗎？總認為那是權巧方便講的，就是總認為是眾生多，佛少。後來我拜萬佛懺，不曉得怎麼樣把疑煩惱給拜掉了，忽然間相信佛多，眾生少，絲毫不疑，怎麼樣會相信的，也不知道。起那以後，不但相信了佛多眾生少這一個道理。凡是佛經上所講的道理，很難得起疑惑，就是佛經講了什麼，就不動疑，就是拜萬佛懺的功德，把這疑煩

惱不是斷掉，是降伏下來。

吾亦分身千百億，廣設方便，或有利根，聞即信受；或有善果，勤勸成就；或有暗鈍，久化方歸；或有業重，不生敬仰。

再看著經文：「吾亦分身千百億，廣設方便。」對著地藏菩薩講這個話幹什麼呢？這就是遇見知音的人，因為地藏菩薩也是做度眾生的事，所以釋迦佛就講講他的辛苦。這個亦字，就是對著地藏菩薩說，你地藏是這個樣子，我釋迦也是這個樣子。你地藏菩薩分身無量數度眾生，我也是分身無量數啊！所以這個亦字是對地藏菩薩，尤其是對分身地藏菩薩講的，所以我也分身百千萬億，廣設方便，度這些眾生，但是眾生，以差別為性，而根機不等。

「或有利根，聞即信受」，有的眾生根機很利，給他說法，他聽就信

了，信受就奉行。

「或有善果，勤勸成就」，那麼他信受奉行了，要成就他的善果，善果就是聖果。要叫他了生死，要叫他成佛道，他是小乘根性，先成就二乘的聖果；他要是大乘根性，先成就他的菩薩聖果。聖人的果位，也叫善果。可是勤勸成就，要勤勤勸導他，那就不是一次、二次的勸導，要他信受奉行，好好修行他的善根。

「或有暗鈍，久化方歸」，暗鈍，對著利根的眾生說的。利根，聞即信受。這些眾生的根機暗鈍，必須要久經教化，方才歸依。

「或有業重，不生敬仰。」這就是十有一、二的眾生，業障深重，不管你怎樣方便勸導，他不生敬仰之心。

我們是聽到哪裡，學到哪裡，我們現在就要去度眾生。前天勸諸位要真發菩提心，真發菩提心，你就要行菩薩道，行菩薩道你在哪兒行呢？你

在眾生身上行。離開眾生，你上哪兒去行菩薩道？所以你要去行菩薩道，就得度眾生。你沒有去度眾生，可不知道眾生難度！你要是想著度眾生，那可真不簡單！

眾生是以差別為性，有的人一說，他就相信。有的人一說再說，他也不相信。但是我們要學到，跟佛學！跟地藏菩薩學！要廣設方便。廣設方便，還得有長遠心，就是要耐煩，要久久勸他，一定要給他種個善根，叫他來受三歸依也好，甚至於叫他念一句阿彌陀佛也好。你要沒有去發心度眾生，不知道眾生難度！受三歸依算什麼了不得呢？你碰到那種人，你怎麼勸他，就不聽你的。說念阿彌陀佛，我天天念多少，這是你有善根！沒有善根的人，你叫他念一聲阿彌陀佛，他就不念。但是你不能捨棄眾生，無量眾生，不捨一眾生。你要是捨棄了眾生，就違背了你的菩提心，要記著這個道理，不能捨棄眾生。再看著經文：

如是等輩眾生，各各差別，分身度脫。

十方諸佛沒有兩個性，以平等為性，諸佛還要我們度嗎？用不著了。你度的就是眾生，可是眾生差別為性，一個母親生出來的兒女都不一樣，乃至於生了雙胞胎都不一樣。他是個眾生，以差別為性，都不平等。所以這個樣子就勞累佛菩薩，需要分身度脫。釋迦牟尼佛就說，因為度那差別的眾生，我得現各式各樣的身啦！

或現男子身，或現女人身，或現天龍身，或現神鬼身，或現山林川原，河池泉井，利及於人，悉皆度脫。或現天帝身，或現梵王身，或現轉輪王身，或現居士身，或現國王身，或現宰輔身，或現官屬身，或現比丘、比丘尼、優婆塞、優婆夷身，乃至聲聞羅漢、辟支佛、菩薩等身而以化度，非但佛

身獨現其前。（永樂南藏「原」作「源」）

「或現男子身，或現女子身」，他應該見男子身得度的，佛就給他現個男子身來說法；他應該見女子身得度的，佛就給他現個女子身來說法。「或現天龍身，或現神鬼身」，眾生，你叫他拜佛，他不拜；他歡喜拜天仙，歡喜拜天公，或者他喜歡拜龍王。佛就給他現天身，現龍身。他要歡喜相信神、相信鬼，佛就給他現神的身，現鬼的身，或者現天龍八部等等的

身。 「或現山林川原，河池泉井」，這是現無情的身，怎麼佛還現無情的身呢？因為佛證得了佛性，就是證得了法性。在眾生分上叫佛性，在一切法上叫法性，其性沒有兩個。所以佛證得了一切法的本性，他也能現無情身，或者現大山，現樹林，現川源、河池、泉井，這都是有水的地方。現

這些無情身幹什麼？「利及於人，悉皆度脫。」這就是眾生應該在無情分上，去得解脫，佛就給他現無情身。

最有名的就是蘇東坡在山裡邊住，山裡邊有溪水，他忽然間開悟，作了一個偈子，前兩句就是：「溪聲盡是廣長舌，山色無非清淨身。」佛說法的時候，叫現廣長舌相，蘇東坡聽見溪水流動的聲音，就是說法的聲音，那就等於佛的廣長舌相，溪水的聲音，盡是廣長舌相。再一看山的顏色，「山色無非清淨身」，清淨法身，是佛的法身，叫清淨身。山的顏色，就是佛的清淨法身。那就是佛要度蘇東坡，給他現溪水，給他現山色，叫他得解脫。

民國二十四年，我到了福州辦法界學院住了五年。最出名的一個道場就是鼓山，我們台灣各寺院出家人受戒，都是到鼓山去受戒。鼓山寺院，泉水是往上湧的，叫湧泉寺。因為鼓山出了名，寺院不出名，都叫鼓山寺

代表了。南洋有一個居士到了福州，要去朝拜鼓山，鼓山很高，他走到半山腰，累了，要休息休息。因為山上的泉水很大！他坐在路旁邊休息，就聽泉水嘩啦、嘩啦在流，他忽然間開悟！就拿了五萬銀元，修一個清水樓在那半山高。他聽泉水開的悟，要作紀念叫清水樓，那就是佛給他現出泉水的聲音。

再說切近一點，我們都可以得到無情的感應。譬如我們住在台北鬧市，天天昏煩惱亂，逢個假期，到了一座深山大寺院去遊玩遊玩。前天我講，我們得涅槃之樂，彷彿這個境界。這再譬喻佛現無情身，能令我們得解脫，我們天天住在台北市，不是貪名，就是貪利，為生活奔波勞碌。到這座深山大寺院裡，忽然間感覺一種清淨的境界，這一感覺清淨的境界，忽然發了出塵之想：「唉！出家才好！」這一念道心發起來，就出家了。將來你要是修行，斷了煩惱，得了解脫，誰度你的呢？就是那座深山大寺

院度你的。你還沒有看見出家人給你講經說法，那都是佛給你現的無情身。

再看著經文：「或現天帝身」，前邊說現天龍身，這再別說，天有天帝，就是帝釋天，忉利天的天主。「或現梵王身」，就是色界大梵天。

「或現轉輪王身」，轉輪王，是人間的大王，人間第一個有福報的人，是轉輪聖王。「或現居士身」，這就是現一個居士身。

「或現國王身，或現宰輔身」，宰輔，就是做大官的大臣。或者現一個國王，或者現一個大臣。「或現官屬身」，或者現一個官長的眷屬。

「或現比丘、比丘尼，優婆塞、優婆夷身」，或者你應該見四眾弟子得度的，就給你現四眾弟子的身。

「乃至聲聞羅漢、辟支佛、菩薩等身而以化度。」這是現三種聖人的身，聲聞羅漢，就包括在聲聞一個名字裡。因為羅漢，就是聲聞弟子第四果。辟支佛，就叫緣覺。前天在參考資料裡講過，這是聲聞、辟支佛、菩

薩，三乘聖人。

「非但佛身獨現其前。」我並不是單單現一個佛身，獨獨現佛身度眾生，那要善根成熟，應該見佛得度，我給他現出佛身來度他。他的善根差的，我也是分身無量數啊！

汝觀吾累劫勤苦，度脫如是等難化剛強罪苦眾生，

「汝觀吾累劫勤苦」，汝，就是指著地藏菩薩。說你觀察到我釋迦佛累劫受這精勤的勞苦，來「度脫如是等難化剛強罪苦眾生」，為什麼要勞累釋迦佛累劫勤苦呢？因為娑婆世界的這些罪苦眾生，剛強成性，難以教化，佛不捨棄眾生，所以累劫以來，為度眾生而精勤勞苦。

剛才講，釋迦如來見了分身地藏王菩薩，就跟他說他度眾生的事，這就是遇見知音的人。佛，我們認為佛是高高在上，還有什麼勤苦呢？因為

你沒有度眾生不知道。地藏菩薩是受這勤苦的菩薩，他深深知道，所以佛就跟他訴一訴他的苦。

這就等於我們現在當法師的勤苦，你沒有當法師，看見法師坐得高高在上，別個人見了法師，磕頭禮拜，恭敬供養。你以為法師想當還當不著，能當到法師多麼好呢！法師受勤苦你不知道。你不知道跟你說也沒有用，要跟誰說呢？跟那一位他也是天天講經說法的人，我們兩個見見，就得談一談，說你受的什麼勤苦？我受的什麼勤苦？法師另外有法師的苦，只有當法師的，他才能瞭解。跟別人說沒有用，他不瞭解嘛！

其有未調伏者，隨業報應，若墮惡趣受大苦時，汝當憶念吾在忉利天宮慇懃付囑，令娑婆世界至彌勒出世已來眾生，悉使解脫，永離諸苦，遇佛授記。

再看著經文：「其有未調伏者」，就是還有十分的一、二，他的業障重，不受佛的教化。不受佛的教化，誰吃了虧呢？不是佛吃了虧，還是眾生自己受苦啊！他「隨業報應」，隨業，是隨他自己的業因；報應，他吃的惡果。這些剛強罪苦眾生不聽佛的教化，他要造惡業；造了惡業受了惡報，要墮落惡道裡去。

「若墮惡趣，受大苦時」，尤其是墮到地獄裡，那三惡道，地獄裡最苦，叫受大苦。「汝當憶念吾在忉利天宮慇懃付囑」，地藏菩薩一來，釋迦佛就把未來的眾生交給地藏菩薩，你應當憶念到，不要忘記了，我今天在忉利天宮慇懃付囑你，把這些還沒有度的，隨業受報的，墮地獄的這些眾生。慇懃，就是很鄭重、很懇切的意思，不是浮浮泛泛說一句話，我很慇懃付囑你，很鄭重很懇切付囑你，說你要負大責任啊！度這一切眾生，叫他要負長遠的責任。

「令娑婆世界至彌勒出世已來眾生，悉使解脫，永離諸苦，遇佛授記。」你要負責任，負到什麼時候呢？負到彌勒出世。彌勒佛出世，要看彌勒下生經，還有五十六億七千萬歲，這麼長的時間。不是像我們一貫道，吃鴨蛋的那些邪魔外道，說彌勒菩薩已經下生了，不是那個說法。

這麼長的時間的眾生，統統叫他解脫，怎麼樣他才得解脫呢？叫他「永離諸苦，遇佛授記。」不但離開了地獄的苦，還要離開六道輪迴苦；不但離開六道輪迴苦，還要叫他修行用功，能證到八地菩薩的果位，能以遇見彌勒佛出世，他就授成佛之記。就像釋迦佛遇見然燈佛那時候，然燈佛就給他授成佛之記。那個時候釋迦佛就是八地菩薩，不到八地菩薩，不能授成佛之記。

爾時諸世界分身地藏菩薩，共復一形，涕淚哀戀，（永樂南藏「分」

作「化」)

這時候地藏菩薩還沒有說話，先流眼淚，先痛哭！為什麼地藏菩薩還沒有講話，先哭呢？看參考資料「涕淚哀戀」這個名相：

涕淚哀戀

此有四義：一、悲六道眾生造業不改。二、悲眾生剛強難化。三、悲如來慧日將沈。四、悲天宮付囑事大。

「此有四義：」有四種義理，他要提出來講：

第一種，要悲，就是要哭嘛！悲痛六道眾生造業不改。地藏菩薩一天到晚在六道裡，度化罪苦眾生，怎麼樣勸導他，他造惡業不肯悔改，令地藏王菩薩悲痛。

第二種，悲眾生剛強難化。「你造惡業，你要墮地獄啊！」地藏菩薩

教化他，他剛強成性，不接受，這是第二種應當悲痛的。

第三種，悲如來慧日將沈。因為釋迦如來在世，地藏菩薩有一個依靠。這時候釋迦世尊要涅槃，釋迦如來像慈悲的太陽要沈西，快要落到西方去了。

第四種，悲天宮付囑事大。今天釋迦如來把度眾生的重擔一下子交給了他，這個事情太大了！所以一方面感激世尊的知遇之恩，一方面又感覺到自己負的責任太大。

所以他要悲痛，有四種義理，要提出來講。

再看著經文，「爾時諸世界分身地藏菩薩，共復一形，涕淚哀戀」，這個時候，無量數的分身地藏菩薩，共復一個身形，就變成一個地藏菩薩。本來是有一個地藏菩薩，化身無量數的地藏菩薩，這是地藏菩薩的神通啊！現在要跟釋迦如來要講話，所以共復一形，只有他一個身形。地藏經

都是藉事顯理，前面釋迦如來一隻手，摩無量數化身地藏菩薩的頂，表示一即多的玄理，一個，就是多個。現在許多的化身，共復一形，顯示多即一的玄理，多個化身地藏菩薩，就是這一個菩薩。

白其佛言：我從久遠劫來，蒙佛接引，使獲不可思議神力，具大智慧。

「白其佛言：」一面流眼淚，一面跟佛說話。「我從久遠劫來，蒙佛接引，使獲不可思議神力，具大智慧。」這就是推功於佛，我地藏能以分身教化一切眾生，是佛先接引了我，我最初也是個凡夫啊！蒙佛的接引，使我獲得不可思議的神通之力。

這個地方有個疑問？釋迦如來住世一共八十歲，從他成佛說法，一直到涅槃，一共四十九年。地藏菩薩，他是久遠劫來就當地藏菩薩，他怎麼

蒙佛接引呢？

這你要看法華經如來壽量品，釋迦如來示現印度，是應機示現一個化身佛，他本位無量劫以前老早成了佛。使地藏菩薩獲得不可思議神通力，具足了廣大的智慧，這都是佛加被我地藏的。因為有了智慧，有了神通之力了，我就分身。

我所分身，遍滿百千萬億恆河沙世界，每一世界化百千萬億身，每一身度百千萬億人，令歸敬三寶，永離生死，至涅槃樂。（科注「我所」作「成我」）

「我所分身，遍滿百千萬億恆河沙世界」，因為世界無數，我都去分身。「每一世界化百千萬億身」，在每一個世界之中，不是分一個身，要化現百千萬億的身。「每一身度百千萬億人」，像我們中國九華山地藏菩

薩，前面講過了，是新羅國的太子，叫金喬覺，也是百千萬億化身之一。

「令歸敬三寶，永離生死，至涅槃樂。」教化這些人，怎麼樣教化呢？叫他先歸敬佛法僧三寶。歸敬了佛法僧三寶以後，還有什麼呢？叫他修行斷煩惱，了生脫死，叫永離生死。斷了煩惱，了了生死，就證得大涅槃的法樂，這叫眾生離苦得樂。先跟他說法，叫他知苦樂法，知道苦，知道樂了，再離苦得樂。離什麼苦？離生死苦。得什麼樂？得涅槃樂。

我們聽到哪裡，學到哪裡。你們去度眾生，怎麼度呢？先叫他歸依三寶，先給他引領進門。但是他怎麼肯歸敬三寶呢？第一、他得有善根。他沒有善根，你叫他歸依，他不肯啊！他有善根，你得跟他說法。你不跟他說法，他不知道什麼叫做三寶？歸依三寶有什麼利益？你得跟他說法。所以講地藏經，是希望諸位聽懂了以後去轉法輪。不是從頭講到尾，講一部地藏經，隨便說一段，隨便說幾句，都可以。你總得會說佛法，不會說佛

法怎麼接引眾生呢？

你沒有跟眾生說法，沒有勸眾生歸依三寶，就引領著眾生來佛寺拜拜，那麼拜了再說，這不是度眾生的法門。要跟眾生說法，歸依了三寶再來拜，還得分開邪法，分開正法。因為歸依三寶以後，不可以歸依天魔外道。他沒有歸依，也沒有聽懂為什麼要歸依三寶？盡叫他拜拜。他拜佛菩薩，也是拜；拜天公，也是拜；拜仙公，也是拜；拜城隍爺，也還是拜嘛！所以這樣的信徒，他邪正不分，碰見外道，都把他引走了。遇到耶穌教的，或者是天主堂的，或者是福音堂，一說：「你是個佛教徒，你迷信。」「怎麼迷信呢？」他從來沒有聽過道理，外道給他講道理了，說他迷信什麼呢？「你去佛寺裡天天拜，拜那些偶像，拜那泥塑木雕的佛像幹什麼？那都是假神啊！你要拜，拜我們的上帝，那才是真神呢！」說一大段、一大段邪魔外道的道理，給他講。耶，他覺得不錯，為什麼？佛教的正當道理，他

一句也沒聽到過，相信耶穌教去了。

碰到一個一貫道的，一說修行歪七八糟的道理，他一聽，相信了。為什麼？他天天上佛寺裡禮拜，一句道理也沒聽過。碰到一個一貫道的，跟他說一大段的道理，相信一貫道去了。能怪這些眾生嗎？不怪。怪我們沒有講經說法給他聽，沒有勸他受三歸依，連說法度眾生都沒有，就引進佛門裡來，他怎麼不跑到外道門裡去呢？

但於佛法中所為善事，一毛一滷，一沙一塵，或毫髮許，我漸度脫，使獲大利。

「但於佛法中」，這都是地藏菩薩講他的經過，但能以在佛法之中，「所為善事，一毛一滷」，像一根毛那麼多，像一滴水那麼多。「一沙一塵」，像一粒沙子那麼多，像一粒微塵那麼多。「或毫髮許」，或像一根

毫髮那麼多。這就是說，在佛門中所為的善事，就做了那麼一點點。可是呢？「我漸度脫，使獲大利。」我漸漸就要度脫這些眾生，叫他獲得大的利益。

「但於佛法中所為善事」這一句，是叫他種善根，要在佛法之中種，不是到外道那邊種。這一點要注意，他做一點點善事，就在佛法中得到善根。

第二種，跟我剛才講的道理好像相反，那麼眾生沒有歸依三寶，他天天到寺廟裡來拜拜，不是在佛法中種善根嗎？這跟剛才講的道理沒有相反，為什麼呢？他能上寺廟裡來拜拜，這就是在佛法中種善根，但那是前方便，是勸他歸依三寶，他不肯歸依，他來拜拜佛也好，來燒一支香也好，獻一朵花也好，這是準備著叫他歸依三寶的。歸依了三寶，還準備著叫他修行了生死；了了生死，叫他證得涅槃大樂，叫他獲得大利。來寺廟拜拜

佛，這是個準備，不是盡叫他拜拜，盡叫他拜拜錯了，拜拜作前方便是對的。

唯願世尊不以後世惡業眾生為慮！如是三白佛言：唯願世尊不以後世惡業眾生為慮！

地藏菩薩回過頭來安慰世尊，世尊把度後世惡業眾生的責任交付給我地藏，我地藏決定負責任。世尊！你化緣已竟，安心入涅槃，你不要以後世惡業眾生沒有度為慮，我一定盡我的責任，要度脫這些惡業眾生。

爾時佛讚地藏菩薩言：善哉！善哉！吾助汝喜，汝能成就久遠劫來發弘誓願，廣度將畢，即證菩提。

「爾時佛讚地藏菩薩言：善哉！善哉！」聽說地藏菩薩負起度眾生的責任，佛就讚歎他說：你太好了！你太好了！「善哉！」就是好。「吾助

汝喜。「我一定要幫助你的法喜。」汝能成就久遠劫來發弘誓願，廣度將畢，即證菩提。「你久遠劫以來就發了度盡眾生的願，我一定要幫助你，你一定可以滿願。廣度眾生將完畢，你自己要成佛道，眾生總有度盡的那一天。

乙二、明所化機

觀眾生業緣品第三

爾時佛母摩耶夫人恭敬合掌，問地藏菩薩言：聖者！閻浮眾生造業差別，所受報應，其事云何？

接著再講「觀眾生業緣品第三」這一章。先看參考資料，解釋「業緣」這二個字，再解釋「摩耶夫人」這些名相，先講「業」字，再講「緣」字。

業

業有二義：一者動也，二者因也。動即是造作，造作善惡諸業也。樂果苦果，由善業惡業而招來，故業即是因。業有三種：身、口、意是也。而發動身、口，原由於意，故三業以意業為主。

再細究之，其能推動意業者，實由於思。思為心所法之一，以造作為性者也。故真實修行者，於開口動身之先，必先觀察其意，更必審慎其思！思惡，則三途；思善，則人天；思無常苦空，則聲聞緣覺；思六度實相，則菩薩如來。正本清源，其道在此矣！

「業有二義」，業有二種義理：

「一者動也」，一種，動，就是業。身、口、意三業，你動了意，就是意業；動了口，就是口業；動了身，就是身業。一動，就是業。

「二者因也」，二種，叫做因義，你怎麼樣遭了果報呢？你一動了業，你動的是善業，將來得了善的果報；你動的是惡業，將來得了惡的果報。

善業、惡業，都是因的意思。

「動即是造作」，動，就是造作的意思，也叫做因。「造作善惡諸業也。」那麼業，現在就講善業、惡業這一種。或者你造作的是善業，或者造作的是惡業。善業、惡業有多少樣子？叫做善惡諸業。

「樂果苦果」，比方你生天享天福，叫做樂果；你墮到地獄裡，是苦果。「由善業惡業而招來，故業即是因。」怎麼樣生天？怎麼樣墮地獄呢？是由你造的善業、惡業招感來的，所以業就是因的意思。

「業有三種：身、口、意是也。」身，身體上造業；口，語言上造業；意，生心動念，意造的業，就是身、口、意三業。「而發動身、口，原由於意」，要知道，我們怎麼樣造成善業，造成惡業呢？就是意在作主。「故三業以意業為主。」意，沒有動，你身體不會動，口也不會動。所以發動身、口，來造身業、口業，完全以意業為主。

「再細究之」，再進一步研究它。「其能推動意業者，實由於思。」心，有八個心王。心所法，就是心王所有的法，有五十一個心所。思心所最厲害！平常我們講思想是一個名詞，那是粗講，思想、思想。在佛經上講，思是思，想的想。思是心所，想也是心所，可是思的心所在前，想的心所在後。

「思為心所法之一，以造作為性者也。」造作，就是他生心動念，平常講打主意，這叫造作。想呢？想心所，是取相為義。必須經過境界，境界有一個相貌，他心裡在那取相，叫做想心所的作用。思心所，並沒有取到外面的境界，它就會生心動念，那就是思心所的作用。所以它是以造作為性，就是生心動念，都是它推動的。

再講到我們修行用功，我們平常講用心修行，怎麼樣用心呢？「故真實修行者，於開口動身之先，必先觀察其意」，你要修行用功，就要改惡

向善，在你動身體，開口之先，必須先觀察自己的意，意業，是身、口二業的總動力。

「更必審慎其思！」看看心裡思心所，是思個什麼？「思惡，則三途；思善，則人天」，思，平常講思想，在佛經上，思是思，想是想。這就單講思，你思的惡法，一定要墮落三惡道；你思的善法，一定要轉到人天。「思無常苦空，則聲聞緣覺」，你天天動心意，思的是作無常苦空的觀想，你一定要了生死出三界，得聲聞、緣覺的果。「思六度實相，則菩薩如來。」你要是思，盡是六度要證得實相，你現在是菩薩，將來成如來。「正本清源，其道在此矣！」正本清源的修行之道，就在這個地方，你自己做主，要管住你的思，不要叫它思錯了路。

緣

緣有二義：一者攀緣，由心識對向境界而起之作用也。二者助緣，由

境界而引起心識之變化者也。境界雖能轉心，而要以心為主。若能對於順逆之境，不起攀緣之心，則境界自無助緣之力用矣！

再講因緣的「緣」字。「緣有二義」，緣有二種義理。

「一者攀緣，由心識對向境界而起之作用也。」第一種攀緣，我們自己有個心識，對向著外境起的作用，那叫攀緣。攀，就是取境的意思，平常講，叫攀扯，你攀扯到外面的境界。

「二者助緣，由境界而引起心識之變化者也。」第二種，由外面的境界，反過來幫助你的心動念頭，這是由外境幫助你的一個緣，叫做助緣。

「境界雖能轉心，而要以心為主。」這是用功修行，在緣起上研究，境界能轉我們的心，但是要以心為主。境界，不能為主，境界，你要是不動心，視而不見，聽而不聞，境界，儘管境界，與我們不相干！所以你心裡起了攀緣之心，境界才轉你的心，以心為主。

「若能對於順逆之境，不起攀緣之心，則境界自無助緣之力用矣！」我們要用功，怎麼用呢？以心為主。我要轉境界，不叫境界轉我的心。境界轉我的心，都變成凡夫。我的心能轉境界，就變成聖人，轉凡成聖，就打這個地方轉凡成聖。無論遇見順境，我不為順境所轉；遇見逆境，就是不順心的境，我不被逆境所轉。這個樣子你道心現前，就能了生脫死，證得涅槃。

再看「摩耶夫人」的翻譯，前面講過，沒有它翻譯的名詞。

摩耶夫人

淨飯國王之夫人，釋迦如來之母親也。梵語摩訶摩耶，華言大幻。此有二義：一者夫人相好勝妙，國人皆讚言，為天人幻生，故名大幻。二者夫人早證如幻之智，能為佛母，故名大幻也。

「淨飯國王之夫人，釋迦如來之母親也。」叫做摩耶。「梵語摩訶摩

耶，華言大幻。「梵語應該叫做摩訶摩耶，加個摩訶，因為摩訶，翻成大；摩耶，翻成幻，華言叫做大幻。為什麼取這個名呢？「此有二義：「有兩種義理：

「一者夫人相好勝妙，國人皆讚言，為天人幻生，故名大幻。」第一種按世間法解釋，夫人的相好莊嚴，是印度第一美女。印度國的人，大家都說這不是個凡夫，是天人變化生出來的，所以叫做大幻。

「二者夫人早證如幻之智，能為佛母，故名大幻也。」第二種摩耶夫人是證得如幻的智慧，所以能成為佛的母親，叫做大幻。這是按佛法解釋大幻的意思。

今天就講到這裡，向下文長，付待來日，站起來迴向。

* * * * *

打開參考資料，對於幾個名相，繼續講一講。

常住、伽藍

皆寺院之通稱，寺院為三寶常住之地，故曰常住。梵語僧伽藍摩，華言眾園，眾僧所住之庭園也。

解釋常住、伽藍，「皆寺院之通稱」，或者稱常住，或者稱伽藍，都是指寺院。為什麼寺院叫常住呢？「寺院為三寶常住之地，故曰常住。」要記住這個解釋，還要記到心裡，時常有人問：佛教寺院，怎麼叫常住呢？因為是三寶常住的地方，所以叫常住。

再講伽藍這個名詞，「梵語僧伽藍摩」，簡略翻譯，翻成伽藍。「華言眾園」，在我們中國話，叫做眾園。僧伽，翻成中國話，就是大眾僧的眾。藍摩，就是花園的園。「眾僧所住之庭園也。」這是眾僧所住的庭園，就叫做伽藍。記住這二個名詞，都稱做寺院。

四種沙門

梵語沙門，華言勤息，乃出家人之通稱。謂能勤修戒定慧，息滅貪瞋癡也。準瑜伽論，有四種沙門：

一、勝道沙門：即佛、菩薩、聲聞、緣覺，證勝道者。

二、說道沙門：演說正法者。

三、活道沙門：修諸善品，清淨生活者。

四、污道沙門：謂諸邪行者。經言：「偽作沙門，心非沙門」者。偽者詭詐也。外現修行之狀，內藏瑕穢之情，即污道沙門也。

佛言：「持戒最為樂，身不受諸惱。睡眠得安穩，寤則心歡喜！」若破戒誑人，則人天路絕，地獄門開矣！可不慎諸！

再看四種沙門，「梵語沙門，華言勤息，乃出家人之通稱。」沙門，在前面講翻譯人的人題，已經講過了。但是「勤息」二個字，還沒有解出來。這個地方解，怎麼叫做勤，怎麼叫做息呢？「謂能勤修戒定慧，息滅

貪瞋癡也。」就說都是佛弟子，為什麼要出家呢？出家就要了生死，生死怎麼樣了呢？要斷煩惱。煩惱多得很，先把那三個根本煩惱斷了，一切枝末煩惱也就統統斷了。所以要息滅貪瞋癡，息滅根本煩惱，怎麼個息滅法呢？要勤修戒定慧。所以沙門，出家人，叫做勤息，就是勤修戒定慧，息滅貪瞋癡。

「準瑜伽論，有四種沙門：」瑜伽論，是一部大的論，裡頭講的有四種沙門：

「一、勝道沙門：即佛、菩薩、聲聞、緣覺，證勝道者。」證到最勝的佛道，就是所謂佛教的四種聖人，他也稱出家人，叫做勝道沙門。

「二、說道沙門：演說正法者。」就是講經的法師，叫做說道沙門。

「三、活道沙門：修諸善品，清淨生活者。」就是普通的出家人，他依著出家的戒律，而清淨生活的。

「四、污道沙門：謂諸邪行者。」他出了家，也叫做沙門，但是因為犯齋破戒，造諸罪行，染污了戒律，染污了清淨道法，叫做污道沙門。

「經言：」「地藏經上馬上會講到這個地方。」「偽作沙門，心非沙門者。偽者詭詐也。」「偽者，就是詭詐的意思，不真實叫做偽，詭詭詐詐。」「外現修行之狀，內藏瑕穢之情，即污道沙門也。」「外面裝模作樣，看是個老修行；內裡邊犯齋破戒，藏著瑕穢之情，這就稱為污道沙門。

「佛言：」「佛經上再勸導我們出家弟子。」「持戒最為樂，身不受諸惱」，持戒是最為快樂之事，怎麼樣持戒是快樂呢？「身不受諸惱」，你身體上不會再受這一切的煩惱。「睡眠得安穩，寤則心歡喜。」你白天、夜裡，一定不作不相干的怪夢，所以你睡覺睡得很安穩，醒來心歡喜。這就是最淺顯的，在你的日常生活上，就能表現你持戒的快樂。

「若破戒誑人，則人天路絕，地獄門開矣！可不慎諸！」誑，就是誑

騙的意思。假若你要是破戒，破了戒得騙人，那你人天路絕，你來生決不能轉人，決不能生天。那麼到哪裡去呢？就墮地獄裡，你可以不謹慎嗎？

五無間地獄

一、時分無間，二、身形無間，三、苦器無間，四、果報無間，五、生命無間。

先把這個名詞記著，等講到經文上，再對。

今天就講到這裡，向下文長，付待來日，站起來迴向。

* * * * *

昨天在參考資料本上，詳細的解釋過「業緣」二個字。光這個題目，業緣，不簡單，業，就是造的善業惡業。緣，就是攀緣。你攀緣外境，造了上品惡業，一定要墮地獄。在題目上是這樣講的，很簡單的解釋。

昨天把摩耶夫人的名字，詳細解釋過了，地藏經是一品一品挨著來，

第二品，就是分身集會品，因為說地藏經，第二品是正宗分第一科，叫明能化主。下面就是正宗分第二科，一共有三品經文，這是第一品。

正宗分四科，第一科，就是第二品，叫明能化主，能教化眾生的主人，就是地藏菩薩。下面正宗分第二科，明所化機，機，就是眾生的根機，眾生的根異，都是教化些什麼眾生呢？這一科裡面，一共有三品經文：業緣品、業感品、問獄品。這就是地藏經上所教化的眾生，都是指著地獄的眾生說的。

有人對於這個科，忽然間起了個疑問？地藏經教化的眾生，是教化地獄的眾生，我們聽它幹什麼呢？

這都是多疑的疑問，等你墮到地獄，想聽地藏經，誰會跟你講呢？只有地藏菩薩跟你講啊！地藏菩薩跟你講，那個時候就晚了，因為講到下面是無間地獄，受苦無間，地藏菩薩在講那個業，你聽不到。所以現在在人

道裡，能以改過遷善，叫我們聽了，你不要造地獄的業，自然就不會墮地獄。

在我們講堂裡邊，都是正信的佛弟子，無論出家、在家，沒有不相信地獄的。不相信地獄，根本你不會來聽地藏經。這就是你聽了，要跟沒有聽的人講啊！要封住他的疑惑，究竟有沒有地獄呢？有地獄，誰能看見呢？問這些這樣的疑問？

地藏經上說的實有地獄，他沒有看見不相信。你要曉得，等你看見就晚了，地獄你不相信，人間的監獄你不相信嗎？你不相信，要犯國家的法律，犯了國家的法律把你捉到監獄裡去，你才知道受苦啊！關進去就晚了。你不如趁早相信，世間是有監獄的，切不可做觸犯國家法律的事情。做了犯法的事，你要關到監獄裡去受苦。我們相信了，不要去犯國家法律，就永遠不要到監獄裡去受苦嘛！墮地獄也一樣的，不一定要你看見，這是

因果問題，不管你信不信，你造惡業，就感得了地獄。地獄哪來的？是你自己惡業招感來的。所以你聽了地藏經，就不要做惡因，管它有沒有地獄，與你不相干啊！你沒有做惡因，自然不會墮到地獄裡去，所以寧可信其有，不可信其無！勸不相信的人，這樣勸。

第二品講了地藏菩薩，是能化主，第三品就由摩耶夫人當機來請法，因為釋迦如來升到忉利天為母說法的，所以佛的母親，是個最重要的人，請看經文。

「摩耶夫人恭敬合掌，問地藏菩薩言：聖者！」摩耶夫人就尊稱地藏菩薩是聖者。「閻浮眾生造業差別，所受報應」，閻浮，就是閻浮提，也叫南閻浮提，就是我們南洲，叫做勝金洲，前面講過了。南閻浮提的眾生，造的業差別是怎樣？沒有造惡業，決不會受惡報，造業差別不同，所受的報應也不同！「其事云何？」就是造的什麼業因，受的什麼報應呢？這是

因果的問題，是個什麼樣呢？

地藏答言：千萬世界乃及國土，或有地獄，或無地獄；或有女人，或無女人；或有佛法，或無佛法；乃至聲聞、辟支佛，亦復如是，非但地獄罪報一等。

「地藏答言：千萬世界」，千萬世界，就是指著大的三千大千世界，「乃及國土」，指著小世界，一個一個的國家。「或有地獄，或無地獄」，虛空之內世界無量數，有的世界有地獄，有的世界沒有地獄。「或有女人，或無女人」，或者這個世界有女人，或者這個世界沒有女人。「或有佛法，或無佛法」，或者有的世界有佛法，有的世界沒有佛法。「乃至聲聞、辟支佛，亦復如是」，乃至有的世界上，有聲聞弟子，小乘佛法；有的世界只有大乘佛法，沒有小乘佛法。「非但地獄罪報一等。」不是各個世界都

一樣，有的世界有地獄，有的世界沒有地獄。

我們大家都會念阿彌陀經，阿彌陀經說的西方極樂世界沒有地獄，不但沒有地獄，也沒有四惡道。三惡道，就是地獄、餓鬼、畜生。阿修羅，可以配到三善道上，也可以配到四惡道上。西方極樂世界六道的眾生，只有二道：就是人道、天道。阿修羅沒有，地獄、餓鬼、畜生三惡道也沒有，四惡道都沒有，那裡沒有地獄啦！

西方極樂世界沒有女人，那麼他們人怎麼生的呢？他們是念阿彌陀佛生去，是蓮花化生的。西方極樂世界只有大乘佛法，沒有聲聞、緣覺。有聲聞、緣覺的名字，是他們先成了聲聞、緣覺，後來念佛生西方，名字還在，可是他們不是小乘。西方極樂世界，沒有小乘佛法，沒有地獄，沒有女人，也沒有聲聞弟子。

或有佛法，或無佛法這一句呢？就是我們一個小世界有四大部洲，

東、南、西三洲有佛法，北洲叫北拘盧洲，那個地方沒有佛法，所以我們護法韋陀尊天，他是護法嘛！所以叫三洲感應。記著這個解釋，因為北洲沒有佛法，他不到北洲去，沒有佛法的地方，護個什麼呢？

摩耶夫人重白菩薩：且願聞於閻浮罪報所感惡趣。

「摩耶夫人重白菩薩」，先說了一遍，再說一遍，叫重白。重白地藏菩薩：「且願聞於閻浮罪報所感惡趣。」地藏菩薩跟她說的，虛空之內的境界，無量世界，種種差別。但是摩耶夫人，其他的地方不問，單問我們娑婆世界南閻浮提的罪報所感的惡趣，為什麼呢？因為她是南閻浮提的人，生到忉利天，自己享天福了，她念念不忘南閻浮提的眾生，這樣子別的世界不問，單問我們南洲，造的惡業怎麼樣？墮到惡趣怎麼樣？

地藏答言：聖母！唯願聽受，我粗說之。佛母白言：願聖者

說。

「地藏答言：聖母！唯願聽受」，這是地藏菩薩跟聖母尊敬的意思，因為她不是個普通的其他女人，他就說唯願聽受。「我粗說之。」我大概的說之，詳細的說，說不完、說不了啊！

「佛母自言：願聖者說。」這是彼此互相尊敬，一問一答，下面地藏菩薩就詳細的解釋了。

爾時地藏菩薩白聖母言：南閻浮提罪報名號如是。

妳問南閻浮提的罪報，我現在大概的跟妳說說，名號是這個樣子的，這指著下文。

若有眾生不孝父母，或至殺害，當墮無間地獄，千萬億劫求出無期。

墮其他的小地獄，中等的地獄不說，先說造諸惡業，那些墮無間地獄的罪過，所說的就是警策你我大家，切不可造重罪；造了重罪，要墮無間地獄。

第一種，最重罪的罪過，是不孝順父母，或者殺害父母，這是五逆大罪的兩種：殺父、殺母，應該念弑，弑父、弑母。父母，對於我們有生育之恩，你不孝順、不報恩，反過來還殺害了父母，所以這種罪過太重了，一定要墮到無間地獄。墮到無間地獄時間太長，「千萬億劫求出無期。」你只要墮下去，很難有個期待，千萬億劫求出無期。

若有眾生出佛身血，毀謗三寶，不敬尊經，亦當墮於無間地獄，千萬億劫求出無期。

這是破壞三寶的罪，第一、「出佛身血」，這個罪緣，就是提婆達多

造的。釋迦牟尼佛在世的時候，有一個弟子叫提婆達多，一天到晚想著要把佛害死。他看見佛，每天進舍衛大城去托鉢化飯吃，要路過山下面走路經過。他就到了山頂上等著，準備一塊大石頭，等釋迦佛走路到山底下，他就把大石頭推下去，要用石頭把佛壓死。釋迦牟尼佛有護法神保護他，我們一個普通凡夫持戒清淨，還有護法神保護，何況是佛呢？護法神，叫做金剛力士，就是我們供的韋陀尊天，拿的兵器叫降魔杵，那降魔杵就是金剛寶之類。金剛力士就拿著金剛杵，把石頭一擋，擋得粉碎！要定他出佛身血的罪緣，有一個小石頭碰著佛的腳趾頭，佛沒有打死，把佛的腳趾頭碰出來一點血，這叫做出佛身血，有什麼罪過呢？當時大地裂了一個縫，地獄的惡鬼推著火車，就把提婆達多活活的捉到地獄裡去了，這叫活墮地獄，這也是五逆大罪之一。

這是佛在世的時候，出佛身血。佛涅槃以後，惡心破壞佛像，等於出

佛身血。釋迦佛涅槃以後，佛像代表佛，你惡心破壞佛像。不是惡心，比如我們在打掃佛堂，佛像有灰塵，我們要給它清洗清洗，擦得乾淨。你不注意，把金破壞了一塊，或是把佛的手指頭弄斷了一個，就要趕快求懺悔。這不是出佛身血的罪，是一時粗心把佛像破壞了，不是惡意的。惡意就是硬要把佛像破壞，這個樣子就等於出佛身血。

「毀謗三寶」，毀謗佛、毀謗法、毀謗僧，也要墮無間地獄。「不敬尊經」，尊經，就是法寶，這在三寶之內，不是毀謗，對於法寶尊經不恭敬，也犯墮無間地獄的罪。因為釋迦佛涅槃以後，佛像代表佛寶，但是佛像不能以講經說法給你聽啊！佛的道理在哪裡？佛的道理都在法寶裡。法寶就是經典，每一個字、每一個字，等於佛的法身，等於法身佛，所以你對於法身佛不恭敬，罪過非常重，雖然沒有毀謗，不恭敬也要墮無間地獄。

像法師的講臺上，講經時有一個經架，上面蓋著經蓋，經蓋都是綉花

的，這就是恭敬尊經，給你們大家做樣子看的。不是法師這本經，要作經架子，要蓋經蓋子，你們各個的經典都得這個樣子。那麼在講堂裡聽經的都不尊經嗎？因為現在桌子都沒有辦法擺，擺了桌子坐不下人，你們這時候用手拿著，但是要存一個恭敬心。

比如你自己來聽經，一定要帶回去看，或者經書你自己的，要帶過來，帶過去。要記著，最好用一個新的手巾把它包上，或者你另外用一塊布新的，等於一個經版，把經書包起來。假若你是騎腳踏車，兩隻手抓車把，手沒有辦法拿經典，你最好像學生一樣，用書包把經背上。書包沒有，一定要裝到身上，裝到上身裡，切切不要裝到褲袋裡。我看見過很多年輕的居士來聽經，聽了走了，把經本一卷插到屁股後面去，這叫做不敬尊經。

拿回到你家庭裡，有佛堂的，把經典放在佛堂裡，佛堂裡就是清淨的地方。沒有佛堂的，一定要擺在清淨的地方。要曉得這是法寶，要存著恭

敬法寶的心，你就不會不敬尊經。再看著經文：

若有眾生侵損常住，點污僧尼，或伽藍內恣行姪欲，或殺或害，如是等輩當墮無間地獄，千萬億劫求出無期。

「若有眾生侵損常住」，常住，剛才講過，就是大眾僧住的一個寺院。三寶常住，大眾僧住的地方，必須有佛寶、法寶、僧寶。侵，是侵占。損，是損害。是常住寺院的財、物，你侵占了，你損害了，就是侵損常住。

「點污僧尼」，點，就是染污的意思。僧，是男眾的比丘；尼，是女眾的比丘尼。他不知道這是出家人，絕不行姪欲。這個人，你來點污了僧尼，把清淨戒律給染污了。

「或伽藍內恣行姪欲」，伽藍，剛才講過，還是常住的意思，還是寺院的意思。在寺院內恣行姪欲，恣，是任意。這個跟點污僧尼怎麼不一樣

呢？點污僧尼，是破了僧尼的清淨戒律。伽藍內恣行姪欲，就是你自己男女，比如本來是夫妻兩口子，你在寺院裡，有因緣要分居，什麼因緣呢？比如我們打念佛七，要住七天；或者拜梁皇懺，要住七天。這好了，因為是夫妻就不忌諱，一個人住在一個房間。因為居士止的是邪姪，不是正姪，男女是夫妻，行姪欲不要緊。可是要注意啊！這個地方不是你的家庭，是清淨的寺院，夫妻不能行姪欲。前面你破出家人的戒，叫點污僧尼；這是染污了清淨伽藍，罪過是這樣分的。

「或殺或害」，殺人、害人，不要說了，就是你殺畜生、害畜生罪就重，為什麼呢？你在你家庭裡，只是犯殺畜生的戒，只要不殺人，還可以求懺悔。寺院的地方，不許可殺生害命的處所，你居然在寺院裡殺生害命，你的罪過重了，「如是等輩當墮無間地獄，千萬億劫求出無期。」

若有眾生偽作沙門，心非沙門，破用常住，欺誑白衣，違背戒律，種種造惡，如是等輩當墮無間地獄，千萬億劫求出無期。

「若有眾生偽作沙門，心非沙門，破用常住」，這一段就單指著出家人說的。出家人就是剛才講的，四種沙門的污道沙門。他不是真正的出家人，是來假裝的，是偽作的沙門，他假裝外面出家人身相，內裡面不是出家人的心，這是心非沙門。可是他現出家人的身相，就得吃常住啦！用常住啦！常住的衣食住，是供養真正的出家人，他是假的出家人，就叫破用常住。

「欺誑白衣」，白衣，就是指著在家弟子。佛制的戒規，在家弟子應該供養出家弟子，是供養真正的出家弟子，他是偽裝，是假的，他還是在

家弟子，所以叫欺誑白衣。「違背戒律，種種造惡」，結果總名字，是違背了戒律，造種種的惡，「如是等輩當墮無間地獄，千萬億劫求出無期。」

若有眾生偷竊常住財物、穀米、飲食、衣服，乃至一物不與取者，當墮無間地獄，千萬億劫求出無期。

「若有眾生，偷竊常住」，經文一段一段的，光說常住，就有三個名詞，第一個叫侵損常住，第二個叫破用常住，第三個叫偷竊常住。

前面第一個侵損常住，侵害損失，那就是明目張膽的，依他的強盛的勢力，欺侮出家人。明明是三寶常住的東西，比方一塊地，他給它侵佔去了；比方有兩間寺房，是寺院的，這惡人硬給侵佔去了。或者是損壞，就是明目張膽的依他的勢力欺侮出家人，這叫做侵損常住。

第二個破用常住，就是他不是持戒清淨出家人，硬在常住裡面生活，

吃飯、穿衣服，都叫破用常住。

第三個偷竊，偷偷的偷出來，叫偷竊常住。「財物、穀米、飲食、衣服，乃至一物不與取者，當墮無間地獄，千萬億劫求出無期。」偷竊常住錢財，或者物品、穀米，或者飲食，或者衣服。「乃至一物不與取者」，不與取，就是盜。與，就是我給你，取，是你拿去。我給你，你拿去，這不犯偷竊，不犯盜。不與，我沒有給你，你自己拿走了，這就是犯盜戒，叫偷竊。

但是這個地方要注意，你偷了普通人的東西，犯普通的盜戒，罪過還輕。你要是偷竊常住的財物、飲食、衣服，要墮無間地獄，那個罪過很重。怎麼樣偷竊常住的財物罪過這麼重呢？

第一種，跟普通財物的來源不同：社會上人他的普通財物，是他自己或者做買賣，或者做工作，或者耕田種地，是他自己賺來的。常住所有財

物，都是十方信徒供養來的，來源不同。他供養的是三寶，不是供養小偷，所以你偷竊的罪過重。

第二種，物主不同：你偷竊社會上人，他每一物，只有一個主人。常住的用物、財物，是盡南瞻部州的出家人都有份。這一個寺院，是出家人來都可以，都可以吃飯，是南瞻部州的出家人，都是主人，每一個出家人跟你結一個偷竊罪，所以你罪過重。

地藏白言：聖母！若有眾生作如是罪，當墮五無間地獄，求暫停苦一念不得。

「地藏白言：聖母！」稱呼一聲聖母！「若有眾生作如是罪」，這上邊這幾種，「當墮五無間地獄」，下面有註解。「求暫停苦一念不得。」墮了無間地獄，你一念之間休息一下，叫它不苦則不行。

摩耶夫人重白地藏菩薩言：云何名為無間地獄？

問，是根本沒有聽見過，無間地獄的名，不是摩耶夫人不知道，她是明知故問，代表我們眾生問，叫我們聽的。

地藏白言：聖母！諸有地獄，在大鐵圍山之內。其大地獄有一十八所，次有五百，名號各別；次有千百，名字亦別。（永

樂南藏「諸有」作「其大」，科注「名字」作「名號」）

「地藏白言：聖母！諸有地獄，在大鐵圍山之內」，很多大的地獄，都在大鐵圍山裡面。「其大地獄有一十八所，次有五百，名號各別」，大的地獄有一十八所，次等的地獄有五百個，名號不同。「次有千百，名字亦別。」小的地獄有千百個，名字各別不同。

無間獄者，其獄城周匝八萬餘里，其城純鐵，高一萬里，城

上火聚，少有空缺。其獄城中，諸獄相連，名號各別。獨有一獄，名曰無間。

現在單說無間地獄了，「無間獄者，其獄城周匝八萬餘里」，周匝，就是周圍，轉一圈，有八萬餘里。「其城純鐵，高一萬里，城上火聚，少有空缺。」滿城都是火，少有一個空缺的地方，沒有火的沒有，全是火。「其獄城中，諸獄相連，名號各別。獨有一獄，名曰無間。」前邊八萬多里，就指那十八個大地獄，一個大獄裡邊，分開有好多的小地獄，就是大獄城之中，諸獄相連，名號各別。獨有一個地獄，名字叫做無間地獄。

其獄周匝萬八千里，獄牆高一千里，悉是鐵為，上火徹下，下火徹上，鐵蛇鐵狗，吐火馳逐獄牆之上，東西而走。

在大的獄城裡邊，單獨有一個無間地獄，「其獄周匝萬八千里，獄牆

高一千里，悉是鐵為一，無間地獄的獄城，周圍有一萬八千里。無間地獄另外有一個牆，獄牆高一千里，都是鐵做的。「上火徹下，下火徹上」，統身是火，上邊的火洞徹到下邊，下邊的火洞徹到上邊。

「鐵蛇鐵狗，吐火馳逐獄牆之上，東西而走。」無間地獄，還有些鐵蛇鐵狗，都是鐵身子，會吐火出來，走起來走得很快，在這獄牆之上，東西奔走。

獄中有床，遍滿萬里，一人受罪，自見其身遍臥滿床；千萬人受罪，亦各自見身滿床上，眾業所感，獲報如是。

「獄中有床，遍滿萬里」，無間地獄裡，還有一個大鐵床，這個大鐵床，縱廣有一萬里那麼大。「一人受罪，自見其身遍臥滿床」，這一個人到地獄裡受罪，覺得全身都大起來，一萬里那個床統統佔滿了，都是自己

的身體。「千萬人受罪，亦各自見身滿床上」，可是千萬人受罪，各各都自見，就是自覺，自己覺得自己的身滿床上。

怎麼這個樣子呢？「眾業所感，獲報如是。」他是造了無間地獄的重罪，他所有的業感，獲的果報一樣，這等於他有神通一樣，這就是眾生的業力不可思議。

又諸罪人備受眾苦，千百夜叉及以惡鬼，口牙如劍，眼如電光，手復銅爪，拖拽罪人。復有夜叉執大鐵戟，中罪人身，或中口鼻，或中腹背，拋空翻接，或置床上。

「又諸罪人，備受眾苦」，不是受這一種鐵床的苦，還有種種的苦，叫眾苦。

「千百夜叉，及以惡鬼」，夜叉，也就是惡鬼，除了夜叉以外，還有

其他的惡鬼，平常我們知道的那些牛頭馬面鬼。「口牙如劍，眼如電光」，口牙就像劍，眼睛就像電光。「手復銅爪，拖拽罪人」，他的手都是銅指甲、銅爪，拖拽罪人。「復有夜叉執大鐵戟，中罪人身」，中字念去聲重，中罪人身上。「或中口鼻」，把這大鐵戟，插到嘴上，插到鼻子上。「或中腹背」，或插到肚子上，插到脊背上。「拋空翻接，或置床上」，他把罪人，就像把著玩一樣，拿著大鐵戟把你插起來，一下子拋到空中，再翻過來拿大鐵戟接上，把你弄到床上去。

復有鐵鷹啗罪人目，復有鐵蛇繳罪人頸。百肢節內，悉下長釘，拔舌耕犁，抽腸剝斬，洋銅灌口，熱鐵纏身。（永樂南藏「頸」作「首」）

「復有鐵鷹啗罪人目」，又有鐵的鷹，吃罪人的眼睛。「復有鐵蛇繳

罪人頸」，又有鐵的蛇，一下子把罪人的頸項繳斷。「百肢節內，悉下長釘」，墮到鐵釘的地獄，把鐵釘釘在罪人的身體。「拔舌耕犁」，墮到拔舌地獄，還墮到耕舌地獄，把舌頭給你拔出來，拔幾畝地那麼大，套到鐵的犁子，用鐵的犁子來耕來犁，就像耕田一樣。「抽腸剉斬」，把你的肚子剖開，把腸子抽出來。剉斬，就是慢慢的斬斷，一點點的斬。「洋銅灌口，熱鐵纏身」，滾開的銅汁，灌到嘴裡。用燒熱的鐵，纏到你身上。

萬死千生，業感如是，動經億劫，求出無期。

萬死千生，業感是這個樣子，經歷億劫，求出無期。

此界壞時，寄生他界；他界次壞，轉寄他方；他方壞時，展轉相寄；此界成後，還復而來；

「此界壞時，寄生他界。他界次壞，轉寄他方。」這一個世界，成、

住、壞、空，一共一個大劫，四個中劫，這四個中劫，合成一個大劫。那麼這個世界壞了，到了空劫了，他的罪過沒有完啊！他是動經億劫，求出無期，怎麼辦呢？把他寄生到其他的世界裡去。那個世界過一個大劫，成、住、壞、空、又空了，再轉寄到第三個世界。

「他方壞時」，第三個世界再壞了呢？「展轉相寄」，反正你出不來。「此界成後，還復而來」，空劫，是過了一個中劫，又成一劫而來這個世界，你本來是這個世界上的罪人，你的業又把你繫回來。

無間罪報，其事如是。

無間地獄的罪報，就是這個樣子。

我們拿人間的監獄譬喻一下，堅定你的信心。尤其你這個人犯的罪很重，判你的罪，是無期徒刑。無期徒刑就是給你終身關到監獄裡。可是你

住的監獄的房子壞了，你的罪業沒滿，那麼把監獄的罪人，把他放在哪裡呢？你本來在台北監獄，把你放在台中監獄。台中監獄的房子又壞了，你還是出不來，把你放到台南的監獄。等到台北監獄的房子修好了，再把你調回來，就是這個樣子。

又五事業感，故稱無間。

「又五事業感」，前邊是講無間地獄，這五種事業感還沒有講出來，再講五事業感，故稱無間。

何等為五？

今天要講的五事業感，是哪五種事業感呢？

一者、日夜受罪，以至劫數，無時間絕，故稱無間。

這就叫做時間無間，你日夜受罪，沒有斷絕的一個時間，叫你休息休息。

二者、一人亦滿，多人亦滿，故稱無間。

這就是身形無間。前邊講的，一個大床一萬里，你一個人就睡滿床上，千萬人都自覺睡滿床上，這叫一人亦滿，多人亦滿，故稱無間。

三者、罪器叉棒，鷹蛇狼犬，確磨鋸鑿，剉斫鑊湯，鐵網鐵繩，鐵驢鐵馬，生革絡首，熱鐵澆身，飢吞鐵丸，渴飲鐵汁。從年竟劫，數那由他，苦楚相連，更無間斷，故稱無間。

「三者、罪器叉棒，鷹蛇狼犬」，第三種叫做苦器無間，受苦的器具，沒有間斷。罪器，是總說。或鐵叉、鐵棒、鐵鷹、鐵蛇、鐵狼、鐵犬。「確磨鋸鑿」，或者用確來確你，或者用磨來磨，或者用鋸子來鋸，或者用鐵

鑿子來鑿。「剉斫鑊湯」，或者用剉斫，剉，是慢慢的斬。斫，是大斬。或者用鑊湯，用滾水來煮，或者用人來煎。「鐵網鐵繩」，用鐵網網著你，用鐵繩綁著你。「鐵驢鐵馬」，叫你騎在鐵驢、鐵馬上。「生革絡首，熱鐵澆身」，生革，皮帶子，把你的頭給絡上。用熱鐵澆你的身體。「飢吞鐵丸，渴飲鐵汁」，你要是餓了，吞鐵丸子；渴了，飲鐵汁。「從年竟劫」，從一年到一劫的長時間。「數那由他」，那由他，就是億萬之數。苦器，有億萬之數。「苦楚相連，更無間斷，故稱無間」，這叫第三種苦器無間。

四者、不問男子女人，羌胡夷狄，老幼貴賤，或龍或神，或天或鬼，罪行業感，悉同受之，故稱無間。

「四者、不問男子女人」，這就是果報無間，不論你是生到中國、外國，生個男人、女人。或者你天，無論你生什麼果報，你只要造了地獄的

業，就得墮地獄，這個果報無間，不問你是男人女人。

「羌胡夷狄」，這是外國人，不論你是中國人、外國人。有的說：中國人有佛法，有佛教，你才講地獄。外國人沒有佛教，他要不要墮地獄？他一樣墮地獄，這是因果報應，不是佛教中才有地獄。

「老幼貴賤」，老人、小孩子、做官的貴人、貧賤人、普通的人，統統造了罪一樣，墮地獄。

「或龍或神，或天或鬼，罪行業感，悉同受之，故稱無間。」不論是龍眾，或神眾，或天眾，或鬼眾，無論什麼人造罪，由他造的罪業所招感，統統一樣的，受苦無間，這叫果報無間。

五者、若墮此獄，從初入時，至百千劫，一日一夜，萬死萬生，求一念間暫住不得，除非業盡，方得受生，以此連綿，

故稱無間。

「五者、若墮此獄」，也叫做生命無間，墮到無間地獄裡，生命沒有間斷。若墮此無間地獄，「從初入時，至百千劫，一日夜，萬死萬生」，在我們人間當一個人，他有人間的快樂，怕死，要求生。到了地獄裡，苦得不得了，想死，死不了，求死不得。怎麼萬死萬生，求死不得呢？你受苦受到最厲害的時候就死，死了，地獄的業風一吹，你又活過來了。活過來了還受苦，苦死了，業風一吹，又活過來了，叫受生死之大苦，一日一夜，千萬死，千萬生，這個樣子。「求一念間暫住不得」，要什麼時候才能以不受苦呢？「除非業盡，方得受生」，除非你在地獄裡，罪業受盡了，才能以出世為人。「以此連綿不斷，故稱無間。」因為墮到無間地獄，受上面種種的苦，生命沒有間斷，所以才稱為生命無間。

地藏菩薩白聖母言：無間地獄粗說如是，若廣說地獄罪器等名，及諸苦事，一劫之中求說不盡。

「地藏菩薩白聖母言」，地藏菩薩把五無間地獄，解釋清爽了，這時候說：「無間地獄粗說如是」，就是前面那些數目，粗說是這樣子。「若廣說地獄罪器等名，及諸苦事，一劫之中求說不盡。」廣說，是詳細說。詳細說無間地獄的罪器名稱，以及種種受苦的事，說一個大劫也說不完。

摩耶夫人聞已，愁憂合掌，頂禮而退。

再看參考資料，解釋「摩耶夫人愁憂」。

摩耶夫人愁憂

愁眾生之剛強難化，憂眾生之受苦無窮也。孟子曰：「禹思天下有溺者，由己溺之也；稷思天下有飢者，由己飢之也。」以眾生之苦難，引為

己責者，皆菩薩發心也。

摩耶夫人愁憂什麼？「愁眾生之剛強難化，憂眾生之受苦無窮也。」愁，是愁眾生之剛強難化。憂，是憂眾生之受苦無窮。剛強難化，墮到地獄裡眾生受苦無窮啊！所以摩耶夫人愁憂。

或者有人問：眾生他造罪，應該受罪，摩耶夫人為什麼擔心呢？這叫發心。底下舉個證明，舉證，我們中國的聖人孟子說：「禹思天下有溺者，由己溺之也；稷思天下有飢者，由己飢之也。」夏禹王他要治水，他發了心，要是天下人，有一個人還在水裡溺到，就是我夏禹把他淹到水裡。后稷教民稼耕，叫人種米，要是有一個人還受飢餓，那就是我后稷叫他飢餓的。「以眾生之苦難，引為己責者，皆菩薩發心也。」眾生受苦之難，他把責任推到自己身上，都是菩薩發心也。

今天就講到這裡，向下文長，付待來日，站起來迴向。

* * * * *

閻浮眾生業感品第四，看經文，同時看參考資料。

閻浮眾生業感品第四

先看經文，前面第三品，講的是業緣品，這個是業感品，經文的意思，都是一樣的。前面業緣與業感不同，業緣，是你由攀緣外境的心，而去造了惡業，墮地獄，這是注重在攀緣的心。這個地方叫做業感，就是你攀緣造了業，一定要感到果報，這叫業感品。第四，次於第三，名為第四。

爾時地藏菩薩摩訶薩白佛言：世尊！我承佛如來威神力故，遍百千萬億世界，分是身形，救拔一切業報眾生。若非如來大慈力故，即不能作如是變化。

「爾時地藏菩薩摩訶薩白佛言：世尊！我承佛如來威神力故，遍百千

萬億世界」，地藏菩薩又跟佛講話，還是感念佛恩深重，說我現今承著佛如來威德神通之力，我地藏能以遍滿百千萬億世界。「分是身形，救拔一切業報眾生。」業報眾生，就是業因果報，這個完全指著惡業的果受，就是造惡業的眾生，得惡報的眾生，都能以救拔他們。

「若非如來大慈力故，即不能作如是變化」，我地藏怎麼有神通變化的力量呢？還是如來的大慈大悲的力量，加被了我。要不是如來大慈悲力，我就不能作如是的變化。

這一段文，就是尊師重道的意思，尊重師長，重視道法。就是自己得了佛法的真實利益，得了大智慧，得了大神通，還是要尊重師長。我們學經，是聽到哪裡，學到哪裡。現在到了末法時代，不但不能跟地藏菩薩一樣，就是跟過去的那些大祖師比，也比不來。我們看到中國的佛教歷史，那些有名的大祖師，他們親近師長，一親近都是幾十年，也就是尊師重道。

自己能以出來弘揚佛法，救度眾生，時時刻刻不忘師父的恩惠，在現在，我們一定要這樣學到。

佛法之中，經典上講的道理，有時候是開導師父，有時候是開導弟子。這是地藏菩薩現身說法，叫我們當弟子的學榜樣。在現在，講現在。當師父的，沒有哪一個師父，不願意自己的徒弟能以學成法師的。當師長的應該負責任，栽培弟子，提拔弟子，能以令他成為佛教的龍象。可是當弟子的道理，當弟子的，應該尊師重道；當弟子的，應當對於師長要恭敬孝順，要尊重師長的道。師長所講的道理，就是佛的道理，一言半句，都要尊重。可是現在時代不同，出家還沒有學三天，就怪師父不對，說：「師父沒有栽培我，師父沒有提拔我。」那麼你當弟子的是不是應該問問：「你盡了弟子義務沒有？你對師長，恭敬孝順了沒有？你尊師重道了沒有？」你唉聲嘆氣，怨天尤人，盡說是師長沒有栽培你，你剛出家三天，怎樣能把你

栽培成佛教的龍象？

這是講出家弟子，要跟地藏菩薩學。在家弟子，也應當跟地藏菩薩學。在家弟子，沒有歸依三寶，天天到廟裡拜佛，連受三歸依都沒有，這不是個遺憾嗎？那麼你受過了三歸依，甚至受了五戒，甚至於受了在家菩薩戒了。走進佛門大乘的正道了，你好好的跟師父當參學啊！但是沒有進佛門之前，還不知道佛門種種毛病。等你進了佛門之後怎麼樣呢？好的沒有學會，盡看見師長的毛病，講起來，就是些造口業，毀謗三寶的話。你想想看，你沒有受歸依、受五戒，沒有受菩薩戒，你跟寺院離得很遠，寺廟裡面當師長的有什麼毛病，你沒看見。你盡知道他高高在上那個時候，還好。等你走進寺院裡頭，常常來往，好的沒有看見，盡看到壞的，一天到晚講佛教的是非。你想想：你是不是學佛法、受歸依、受戒，自己跑到阿鼻地獄裡？

不要講的太多，還是看著經文，地藏菩薩跟世尊說，就是感念佛恩不盡，現在更感念佛恩，看著經文：

**我今又蒙佛付囑，至阿逸多成佛已來，六道眾生，遣令度脫。
唯然！世尊！願不有慮！**

「阿逸多」，就是彌勒菩薩的名字。彌勒，翻到中國話叫慈氏，大慈大悲的慈。氏，就是姓張、姓王，張氏、王氏的氏，叫慈氏，這是他的姓，姓慈。阿逸多，你們都會念阿彌陀經，阿彌陀經上阿逸多菩薩，就是他的名，名叫阿逸多，翻到中國話叫無能勝。他已經是補處位的菩薩，再來成佛，就稱為彌勒菩薩。所以沒有哪一個菩薩再超勝過他，叫無能勝，就是阿逸多。

現在地藏菩薩就感念佛恩太重，安慰世尊了，「我今又蒙佛付囑」，

您一直叫我地藏負度眾生的責任，度到阿逸多，就是彌勒菩薩成佛以來。「六道眾生，遣令度脫」，不但度人天道的眾生，三惡道眾生都要把它度脫。

「唯然！世尊！」唯然，就是：是的。是的啊！世尊！「願不有慮」，我一定負責任。這是感念佛恩，要報佛的恩，就要負責任。前天講供養，修行供養，你能以聽佛的開示，佛叫你度眾生，你就度眾生，這就是行菩薩道，這就是修行供養。

爾時佛告地藏菩薩：一切眾生未解脫者，性識無定，惡習結業，善習結果，為善為惡，逐境而生，輪轉五道，暫無休息，動經塵劫，迷惑障難。

「爾時佛告地藏菩薩」，佛再跟地藏菩薩說。「一切眾生未解脫者」，

前面經文說，釋迦如來度十分之八九眾生，已經得了解脫，還有十分之一、二，這就指著那十分之一二未得解脫的眾生。「性識無定」，性，不是本性的性，就是習性，就是平常講習慣性。識，就是妄想心，叫妄識。他的習性，他的妄識，就不定。

怎麼樣不定呢？就是「惡習結業，善習結果」，他有惡的習氣，結了惡業。他有善的習氣，結了善果。眾生怎麼樣性識不定呢？他有時候聽佛的教化，聽菩薩的教化，他要修善，修沒幾天，犯了老毛病，又要行惡。於是一時人天，一時三惡道，這麼樣六道輪迴，轉來轉去。吃虧在什麼地方呢？你善習結果，好好的往前修，一定得到人天果，你為什麼又墮到三惡道裡去，就是吃性識不定的虧。

「為善為惡，逐境而生，輪轉五道，暫無休息」，一時為善，一時為惡，眾生為什麼一時為善為惡呢？逐境而生，逐，是隨逐，隨逐外面的境

界，而生惡，而生善。地藏經文翻譯太好，就是翻的太淺顯，都是佛教的根本教義。前面講過，佛教的根本問題，就是「無境不生心，無心不生境。」我們這個妄想心，就是六塵緣影，外面六塵的境界：色、聲、香、味、觸、法，把影子攀緣過來，念念不忘，就是我們妄想心的本體。妄想心沒有本體，除了六塵影子，沒有個體。所以沒有境界，它不會生心。但是沒有個心，它還不生境啊！外面的境界儘管境界，要是不去攀緣它，你怎麼樣知道那一個境界呢？所以佛法，還是以心為主。雖然說心境相會而生啊！就是心，沒有個真實的心；境，也沒有真實個境。叫我們怎樣悟這個空理呢？我們要用功，在沒有開悟之前，還是要管住你這妄想心。境界是境界，你心不在焉，視而不見，聽而不聞，境界不會害你啊！害，還是你自己的妄想心害你。你沒有事，要在那打妄想，打妄想就是攀緣外面的境界。攀緣外面的境界，隨境界就生善生惡。外面是個善境，耶！你忽然間發了一個

善心，要修善法；外面是個惡境，你忽然間打了個妄想，要犯齋破戒，於是造些惡業，這叫做「為善為惡，逐境而生。」逐境而生，你要記到，還是性識不定。誰去逐的境呢？就是你那個性識，還是你那個妄想心。

境界，千差萬別的境界，把它歸納起來兩種：一種是順境，一種是逆境。順境，就是五欲的境界：財、色、名、食、睡，現前了，叫你看見動五欲之心。逆境，就是不順心的境界，人家欺負了你，嫉妒了你，障礙了你，甚至打你、罵你，甚至於要殺害你，這都是逆境現前。

我們佛門裡有一位龐居士，作的有一個偈頌，就是他對於境界的功夫：「鐵牛那怕師子吼，恰似木人看花鳥，我自無心於萬物，那怕萬物常圍繞。」

「鐵牛那怕師子吼」，這就是逆境現前，我們是一頭牛，外面獅子一吼，牛嚇得沒命！為什麼？牠生心動念了！又假若是個鐵牛呢？是鐵鑄的

牛，獅子在叫，牠也不動，牠不動心嘛！不動心，鐵牛那怕獅子吼呢？

「恰似木人看花鳥」，恰恰相似於木頭人看花、看鳥，這就是對著順境的功夫，看花，花好香；聽鳥，鳥好聽，這就是五欲的境界現前了。要是個木頭人呢，它看見花好看，它動心嗎？它聽鳥叫得好聽，它動心嗎？它不動心，它是個木頭人啊！由這兩句譬喻，他說起來自己的功夫。

「我自無心於萬物」，我自己沒有心去攀緣這些萬物。

「那怕萬物常圍繞」，這萬物總納起來，就是順境，就是逆境。它圍繞著我，我滿不在乎，為什麼？你要行菩薩道，你要度眾生，離不開眾生。眾生都不是好惹的，要好惹呢，就是佛，就是菩薩。佛菩薩還叫我們度嗎？你度的正是些苦惱凡夫，苦惱凡夫就要惹你的麻煩，所以你要把你這個心動管住。那個性識不定，要能把它定下來，定到哪裡？定到善法上。善法，最善的法，莫過於修行菩薩道，你要把它定到菩薩道上。要注意境界，境

界都是你的心生的。你不去攀緣境界，不去分別境界，等於木人看花鳥一樣，它境界儘管境界，你怕境界幹什麼呢？

這是順著經文講到這裡，勸諸位修行用功。但是釋迦如來的經文，還沒說下去，就說凡夫為善為惡，是逐境而生，隨著境界生出來。這一生出來善惡的心，他要造善業，要造惡業。這一造了業，業是個業因，就得結個果報。

「輪轉五道，暫無休息」，記著這些名相，前面「六道眾生，遣令解脫」，這個地方怎麼又輪轉五道，少一道呢？說六道：就是三善道，三惡道。三善道：天道、人道、阿修羅道。三惡道，就是地獄道、餓鬼道、畜生道，就這六道。說五道呢？把阿修羅道配開了，配到五道。因為阿修羅，五道裡都有阿修羅，天有天修羅，人有人修羅，畜生有畜生修羅，餓鬼有餓鬼修羅，地獄有地獄修羅。地獄裡的修羅，就是那些牛頭馬面、夜叉鬼，

那就是地獄修羅。把阿修羅道配到五道裡去了，所以六道少一道，叫五道。分出來個阿修羅道，還是六道，這些名相，就是開合不同，這個地方，就是說眾生，為善為惡，逐境而生，生出來善業惡業了，他要遭五道的果報，輪轉於五道，暫無休息。

「動經塵劫，迷惑障難」，在這五道裡輪轉生死，只要一墮入，那你就經塵劫的劫數。注意這個名詞，初聽經的人，就是這些名相不熟，把三千大千世界碎成微塵，一粒微塵，算一個大劫的數目，叫塵劫。動不動就要經過塵劫，這麼長遠的時間受苦，迷惑障難之中，叫三障八難之中。

再看參考資料，講「障難」二個字。

三障

障正道，害善心者有三，故名三障。

一、煩惱障：貪、瞋、癡等煩惱也。

一、業障：五逆十惡之業也。

二、報障：地獄、餓鬼、畜生之苦報也。

障難，就是三障、八難。先講「三障」，障字怎麼講呢？障就是害人的意思，障害。「障正道，害善心者有三，故名三障。」障礙你修行佛的道，就是正道。害你的善心，你發了個善心，它給你害掉，這一共三種，叫三障。

「一、煩惱障，貪、瞋、癡等煩惱也。」你動了貪心、瞋心、愚癡心這些煩惱，那就是起了障，修道不能修。動善心，給你起障礙，這叫煩惱障。

「二、業障」，煩惱還在心內，業呢？就是「五逆十惡之業也。」發動身口了，五逆，昨天講墮阿鼻地獄那裡，有弑父、弑母、弑阿羅漢、出佛身血、破和合僧，這叫做五逆大罪。十惡，下面會講十種善法，反過來

就是身口意三業，合起來十種惡業。五逆十惡，都是身口二業造的。煩惱障，是意業，貪瞋癡。業障，就是身口二業。

「三、報障」，你動了煩惱，造了業，要遭三惡道的果報，到三惡道裡去了，就是地獄道、餓鬼道、畜生道，這苦報。你再想修行用功，不可能的，它障礙到你，果報是障礙。

八難

此八處見佛聞法皆有障難也，又名八無暇，謂修學佛道無閒暇也。一、地獄。二、餓鬼。三、畜生。四、北拘盧洲。五、長壽天。六、盲聾瘡啞。七、世智辯聰。八、佛前佛後。

這難，有「八難」，「此八處見佛聞法皆有障難也」，難，還是那障害的意思，見佛聞法，都很難，叫做八難。「又名八無暇，謂修學佛道無閒暇也。」沒有閒暇的工夫，藏經裡面單有一部經，叫佛說八無暇有暇經。

你修學佛法，還得有閒工夫；沒有閒暇工夫，叫無暇。

這一共有八種：第一、地獄，第二、餓鬼，第三、畜生，這就是三障裡邊的報障。到這三惡道裡，沒有閒工夫，怎麼呢？受苦無暇，受的苦，不得休息，沒有閒暇來學佛法。

第四、北拘盧洲，昨天講過四大部洲，三洲有佛法，北拘盧洲沒有佛法，怎麼樣呢？他快樂得無暇，北拘盧洲是人間的極樂世界，太快樂了，他不要學佛。

第五、長壽天，就是無想天，外道修無想定，生了這個天，認為他得了涅槃之道，什麼佛菩薩教化，他不動，所以他一生了長壽天，也是障礙。

第六、盲聾瘡啞，這是人道的障礙，六根不具足，或者眼睛瞎，或者耳朵聾，或者啞吧。盲聾瘡啞，六根不具，也是障礙。

第七、世智辯聰，還是人間的障礙。這個人特別聰明，一肚子世間的

學問，生了障礙。你勸他學佛法，他不聽，以為他的本事很大。你和他辯論，他給你講些歪七八糟的道理，你還講不過他呢！他有辯才，這也是一種障礙，這叫做聰明反被聰明誤的障礙。

第八、生在佛前佛後，不見佛，這也是障礙。

再看著經文，這就是佛跟地藏菩薩說眾生怎麼樣造流轉生死的？

如魚遊網，將是長流，脫入暫出，又復遭網，以是等輩，吾當憂念。

「如魚遊網」，眾生在六道輪迴裡，輪轉生死，像魚游到網裡去了。比方一個打魚的，下魚的魚網。魚沒有智慧，牠愚癡得很，牠游水，游到網裡去了。「將是長流」，將字作「以為」講，游到網裡去了，牠以為是長流水，牠不知道是網。

「脫入暫出，又復遭網」，好不容易牠游出去了，牠不知道是網，迷糊地又回頭來遭到網。這就是我們這些眾生，受了佛菩薩的教化，發了心要了生死，這就是已經有機會出網了。遇見五欲的境界，好了又迷了。迷了又回頭來，又在那邊造業，造了業還得受報，這就是又復遭網。

「以是等輩，吾當憂念。」因為眾生性識不定，所以我才常常憂念。

汝既畢是往願，累劫重誓，廣度罪輩，吾復何慮！

「汝既畢是往願」，汝，就是指著地藏菩薩。畢，是完畢。你既能以完畢你往昔的大願，過去發的大願。「累劫重誓」，這個重字念眾，就是一劫一劫、一次一次，都在那發大願。「廣度罪輩，吾復何慮！」你要廣度罪業的眾生，佛講：我還有什麼憂慮呢？

解釋「如來憂念」，「以是等輩，吾當憂念」，因為這樣的眾生，我

日夜常常憂念，如來為什麼要憂念呢？看一看參考資料：

如來憂念

佛言：人身難得，六情難具，口辯難中，才聰難致，壽命難獲，明人難遭，直言難有，大心難發，經法難聞，如來難值。今幸已得人身，六情完具，口辯才聰，壽命延長，遭值明人，發菩薩心，直言不還，具聞經法，遇如來世。此皆宿世行福德人，從明入明，尋如來跡，累行不止，會於道場。無毀其根，亡失前功。一失道意，動有劫數，故如來憂之念之耳。

「佛言：人身難得，六情難具」，得人身很難，得個人身盲聾瘡啞，也不能學佛。六情，是六根，六根具足很難。「口辯難中，才聰難致」，口要是辯才，講的道理，都合於中道，這也是很難。才聰，辯才聰明。難致，致作「得」講，難得到！「壽命難獲」，獲也作「得」講，得了人身很難得，不幸短命死了，得長壽也很難。「明人難遭」，遭字作「遇」

講，明佛法的善知識難以遭遇到。「直言難有」，直心是道場，由直心所說出來的道話，難得有。「大心難發」，發大菩提心，很難發起來。「經法難聞」，真正聞到大乘經法，很難聞到。「如來難值」，值是遇到，遇到如來出世，很難遇到。

前面說的有十重難關，現在這十重難關，一定可以透過去。「今幸得人身，六情完具」，人身難得，今已得，第一種難關過了。六根不容易完具，我的六根不欠缺。「口辯才聰」，頭腦聰明，口裡有辯才。「壽命延長」，人有短命死了，我的壽命還能延長。「遭值明人」，明佛法的明師，我已經遇到。「發菩薩心」，大心難發，我已經發了菩薩心。「直言不遷」，我說的話都是合乎直心道場，不說彎彎曲曲的話。「具聞經法」，經法難聞，我已聽了經，聽了佛法。「遇如來世」，雖然如來在世，我沒遇到，如來的佛法還在，我還是遇到如來世。這十重難關都過去了，能透過這十

重難關，不是容易的啊！

「此皆宿世行福德人」，這都是前生前世，你修行的大福大德，今生今世，才能透過十重難關。「從明入明」，唯有前生前世的大修行，唯有大善根，我就是光明的人啊！我從光明，再入於光明，還精進辦道。「尋如來跡」，尋求著如來的道跡，跡就是如來走過的路。道跡，也就是如來走過的腳印，我們跟著如來的腳印往前走，如來怎麼修，我們怎麼修。「累行不止，會於道場」，我只要跟著如來的腳步走。累行，就是一直往前精進，總有一天跟如來在道場裡會面。「無毀其根，亡失前功」，你可注意啊！不要把你的善根毀掉了，把你的善根毀掉了，是亡失了前功，前生前世修行的功德，你都亡失了。「一失道意，動有劫數」，你把道意，就是今生修行的道心已經失掉了，你一墮落下去，動經長劫劫數。「故如來憂之念之耳」，以是之故，如來對於我們這些眾生，憂之念之！

把如來憂念，詳細地解釋幹什麼呢？就是地藏經上，第一、先說地藏菩薩涕淚哀戀。第二、再說摩耶夫人愁憂。第三、如來憂念眾生性識不定。地藏菩薩哭什麼呢？哭那些眾生。摩耶夫人哭什麼呢？還是哭那些眾生。惹得釋迦如來憂念，還是憂念我們眾生。我們要是不依著善根，好好地精進辦道，實在對不起地藏菩薩，對不起摩耶夫人，也對不起我們的釋迦世尊。再看著經文：

「汝既畢是往願，累劫重誓，廣度罪輩，吾復何慮！」有地藏菩薩負責任，我不憂慮了，釋迦如來跟地藏菩薩，一問一答，這一段結束了。

說是語時，會中有一菩薩摩訶薩，名定自在王白佛言：世尊！地藏菩薩累劫已來，各發何願？今蒙世尊慇懃讚歎，唯願世尊，略而說之。

「說是語時，會中有一菩薩摩訶薩，名定自在王」，這個時候，會中有一位菩薩摩訶薩，也是個大菩薩，名定自在王。前面有一位叫覺華定自在王如來，這個地方是位菩薩，叫做定自在王菩薩，他由本位出來，仰「白佛言：世尊！地藏菩薩累劫已來，各發何願？今蒙世尊慇懃讚歎」，說世尊剛才說的話，「汝既畢是往願，累劫重誓，廣度罪輩，吾復何慮！」你地藏菩薩是累劫以來就發大願嘛！這就跟著那對話問的，地藏菩薩累劫以來都發大願，發的何等大願呢？今蒙世尊慇懃讚歎地藏菩薩，「唯願世尊略而說之。」

前面第一品文殊菩薩問過，釋迦如來也講過，當長者子時，發過大願；當婆羅門女時，發過大願。這就是定自在王菩薩不是沒有聽到，希望世尊多講幾個公案，好叫我們這些眾生激發道心。

爾時世尊告定自在王菩薩：諦聽！諦聽！善思念之！吾當為汝分別解說。

「爾時世尊告定自在王菩薩：諦聽！諦聽！善思念之！」你要問，你得諦聽，聽了還要善思善念，等一會兒再看參考資料。「吾當為汝分別解說。」那麼換句話說呢？你要是不諦聽，不善思念，我就不應當給你說，因為你不得真實利益嘛！這就給他說啦！

乃往過去無量阿僧祇那由他不可說劫，爾時有佛號一切智成就如來、應供、正遍知、明行足、善逝、世間解、無上士、調御丈夫、天人師、佛、世尊，

「乃往過去無量阿僧祇那由他不可說劫」，這時間很長了，無量阿僧祇，中國話叫無史數。那由他，叫億。不可說，也是大數目。這麼多的長

劫、大劫。「爾時有佛」，當時有一個佛。「號一切智成就如來、應供、正遍知、明行足、善逝、世間解、無上士、調御丈夫、天人師、佛、世尊」，這是每一尊佛的十個德號，等一會兒再講參考資料，講那十個德號。

再看參考資料：講「諦聽」，講「佛的十個德號」，講「出家的四種料簡」。

諦聽善思

大智度論云：「專視聽法如渴飲，一心入於語義中，踴躍聞法心悲喜，如是之人應為說。」以諦聽善思，能成聞思修三加行慧也。

先講「諦聽善思」，大智度論上說：「專視聽法如渴飲」，你聽法，要是沒有經本子聽開示，你的兩眼一定要看著法師。要是有經本子，你的眼睛專看著經本子，這叫專視。耳朵一心聽法，像什麼樣子呢？如渴思飲，就像渴得不得了，要想飲水。「一心入於語義中」，說法是說的語言，語

言裡面含的有義理，你要一心入於語言的義理之中，要往身口聽。「踴躍聞法心悲喜」，等你一聽瞭解了義理，踴躍歡喜，聽法聽出來法喜。「如是之人應為說。」要是這麼樣的人，就可以跟他說法了。這樣是什麼人呢？「以諦聽善思」，就是善思諦聽的人。「能成聞思修三加行慧也。」他一心聽法，得聞慧；聞了他善思，得思慧；依著他聞思的慧再來修，得修慧，所以應該給他說法。

再解釋世尊的十個德號。

世尊十號

- 一、如來：乘如實道來成正覺也。
- 二、應供：應受人天供養也。
- 三、正遍知：正遍知一切法也。
- 四、明行足：宿命明、天眼明、漏盡明，三明之行具足也。

五、善逝：亦譯好去，以一切智為大車，行八正道而入涅槃也。

六、世間解：知世間眾生界，一切煩惱及清淨也。

七、無上士：眾生中，佛為無上也。

八、調御丈夫：佛某時以柔軟語，某時以苦切語，調御眾生，使入善道也。

九、天人師：佛為人天之導師也。

十、佛：華言覺者，自覺、覺他、覺行圓滿也。

十一、世尊：具上十號之德，為世出世之所尊重也。

每一尊佛，都有十個德號，這還是在人間。要是在天上，每一尊佛，就有一百個德號。這都是順著眾生的根性，在人間有十個德號。到了我們中國，每一個佛，說十個德號，也是不耐煩。中國人愛簡略，所以不是單翻一個佛，就是單翻一個如來，或者單翻一個世尊。實際在印度聞法，每

一尊佛都是這十個德號。

第一、如來，乘如實道來成正覺也。如來，按字義講，就是好像來了，實際如字，是指著真如實相之道說的。來這個佛，他是應化身，應化身從哪裡來的？是報身佛變化的。報化身，他證到真如實相之道。應化身佛，乘著真如實相之道來成的正覺，所以叫如來。

第二、應供，應受人天供養也。

第三、正遍知，正遍知一切法也。知的正確，不偏不邪，他無法不知，叫做遍，叫正遍知。

第四、明行足，就是三明之行具足了。三明，哪三明呢？宿命明、天眼明、漏盡明，這就是六通裡面的三通。在羅漢，還叫通；在佛，叫明。宿命，知過去；天眼，觀未來；漏盡，知現在。過去、未來、現在，無法不知，這叫做明。為什麼無法不知叫明呢？因為就指著過去、現在、未來，

無法不知，所以取這三個叫三明，明行足，三明之行具足。

第五、善逝，也翻譯成好去，「以一切智為大車，行八正道而入涅槃也。」這指著無餘涅槃取的德號。他怎麼樣叫做善逝呢？就是依他的德取的號，以一切智為他的大車，乘著八正道入到涅槃而去，這就是對著如來德號取的。來，是如來，乘如實道而來。去，依一切智而去，就叫善逝。

第六、世間解，知世間眾生界，一切煩惱及清淨也。眾生怎樣去流轉生死呢？有煩惱。等到修行斷煩惱斷了多少？比方證初果、證二果、證三果、證四果，一直把三界以內的煩惱斷完，這叫清淨。三界以外還有塵沙惑、無明惑，要再修行用功，一直到成佛才清淨，這佛統統知道。這個地方世間解，就指著直到三界以內的煩惱斷盡，得到清淨、不清淨，只有佛知道。

第七、無上士，眾生中，佛為無上也。這指對著九法界的眾生，佛為

無上士。

第八、調御丈夫，佛某時以柔軟語，某時以苦切語，能以調御眾生，使入善道也。佛有時候說的話很好聽，叫柔軟語。有時候說的話很不好聽，叫苦切語。那就是應該用柔軟語調伏的，用柔軟語；應該用苦切語調伏的，用苦切語，叫做調御丈夫。

第九、天人師，佛為人天之導師也。不但為人間的導師，也為天上的導師。

第十、佛，華言叫做覺者，自覺、覺他、覺行圓滿也。這前面都講過了三覺的意思。

第十一、世尊，具備以上十個德號之德，為世出世間之所尊重也。把上面十個號的德性都具足了，這就叫世尊，世尊者，為世出世間之所尊。

再講「出家四料簡」：

出家四料簡

一、身心具出家：發菩提心，持具足戒者。

二、身出心不出：身雖出家，而無道心者。

三、心出身不出：現居士身，持出家戒者。

四、身心具不出：身居俗家，而又無出家之心願者。

第一、身心具出家：發菩提心，持具足戒者。發了菩提心出家，要持具足戒，持得很清淨，這就是身出家，心也出家。

第二、身出心不出：身雖出家，而無道心者。身體出了家，心裡面沒有辦道的心，這叫心沒有出家。

第三、心出身不出：現居士身，持出家戒者。像維摩居士一樣，他沒有出家，持的出家戒，身體雖然沒有出，心出了家。

第四、是身心具不出，身居俗家，而又無出家之心願者。這就是在家

的居士，無發出家之心的人，身沒有出家，心也沒有出家。

再解釋「三種出家」：

三種出家

一、出世俗家。

二、出三界家。

三、出二死家。

第一、出世俗家，這就是身心具出家，身心具出世俗的家。

第二、出三界家，你出了家，要了生死，出三界，證到阿羅漢，那是真出家，出了三界的家。

第三、出二死家，分段生死、變易生死，都是個家。你要成佛，成了佛，出這二種生死的家。

再講「十善」：

十善

一、身：不殺、不盜、不邪淫。

二、口：不妄言、不綺語、不兩舌、不惡口。

三、意：不貪、不瞋、不癡。

合起來就叫十善業。

第一、身：不殺、不盜、不邪淫，這就是身三種善業。

第二、口：不妄言、不綺語、不兩舌、不惡口，這就是口上的四種善業。

第三、意：不貪、不瞋、不癡，這是意三種善業。

合起來就叫十種善業。再看著經文：

其佛壽命六萬劫。未出家時，為小國王，與一鄰國王為友，

同行十善，饒益眾生。

「其佛壽命六萬劫」，這個佛就是一切智成就如來，他的壽命很長，有六萬劫。「未出家時，為小國王」，要成佛先出家，沒有出家之前，他做國王。「與一鄰國王為友」，小國王，記著，就是我們世界上一個國家、一個國家，就叫小國王。另外有一個國家的國王跟他作道友。「同行十善」，拿十種善法，教化他的國民。「饒益眾生」，饒益，就是多多的利益。

其鄰國內，所有人民，多造眾惡，二王議計，廣設方便。

「其鄰國內，所有人民，多造眾惡」，鄰國國王的人民壞透了，多造些眾惡。「二王議計」，這兩個人是朋友，雖然你那個國的人民太壞了，這眾生可憐憫啊！應當「廣設方便」，而救度這些惡人啊！

一王發願，早成佛道，當度是輩，令使無餘。一王發願，若

不先度罪苦，令是安樂，得至菩提，我終未願成佛。

「一王發願，早成佛道，當度是輩」，於是一個國王發願：我要先成佛，成了佛，我來廣度這些惡人，「令使無餘」，就是度脫他們成佛道。

「一王發願」，另一個國王發願：「若不先度罪苦，令是安樂，得至菩提，我終未願成佛。」我要先度他們，要叫他們離苦得樂，一直得到菩提道，要不然，我不願意先成佛。

佛告定自在王菩薩：一王發願早成佛者，即一切智成就如來是。一王發願永度罪苦眾生，未願成佛者，即地藏菩薩是。

（科注「王」下無「菩薩」）

佛告訴定自在王菩薩：第一個國王，發願要成佛以後，再來度化眾生的，就是現在的一切智成就如來。第二個國王發願，要先度盡一切眾生。

如有一眾生未度脫，他不願成佛，就是現在的地藏菩薩。

今天就講到這裡，向下文長，付待來日！站起來回向！

* * * * *

請打開經本，同時把參考資料打開。

有佛出世

因果經云：「菩薩功行滿足，位登十地，在一生補處，生兜率天，期運將至，當下作佛，即觀五事：一、觀生，熟與未熟？二、觀時至與未至？三、觀何國處中？四、觀何族貴盛？五、觀過去因緣，誰為父母？觀已下生。」即人間有佛出世矣！

地藏經上講「有佛出世」，「因果經云：菩薩功行滿足」，每一尊佛都是這個規矩，釋迦佛是這個樣子，彌勒菩薩也是這個樣子，過去諸佛也是這個樣子。菩薩修功德行門，修圓滿具足了。「位登十地」，菩薩位子

有三賢位、十地位。菩薩位都修圓滿，登到十地了。記住這個解釋，有的地方，十地位以後，開出了一個等覺位。有的經上不開，這個地方就是不開，把等覺位合到十地菩薩裡，開合不同。那麼登到十地位，就是因行修圓滿了，因果的因，功行修圓滿。那麼菩薩要成佛的時候，就是「在一生補處」的菩薩。一生，就是這一生。補，是補佛處。在哪裡等呢？「生兜率天」，欲界第四天，叫兜率天。兜率天分內院、外院。外院，是天人住的地方；內院，是補處菩薩住的地方，都在兜率天內院。

「期運將至，當下作佛，即觀五事：」期運，就是成佛的因緣到了，成佛的什麼因緣到呢？就是眾生善根成熟了，應該見佛得度的期運。應該下生成佛，要觀察五種事：

「一、觀生，熟與未熟？」這是第一種，先觀察眾生的根機，成熟或不成熟？觀生，熟字不要念在一起。生，是眾生。熟與未熟，是一句。先

觀察眾生的善根成熟沒成熟？要是成熟了，就下生。

「二、觀時至與未至？」第二種，觀察時節因緣，到了不到？

「三、觀何國處中？」第三種，佛是表示中道，觀察哪一個國家在世界的中心？

「四、觀何族貴盛？」第四種，釋迦如來要示現尊貴身，觀察在這個國家，是哪個種族最貴最盛？他就投生那個種族裡。

「五、觀過去因緣，誰為父母？」第五種，觀察過去的因緣，誰跟佛結過父母之緣，就投生在他家。

「觀已下生，即人間有佛出世矣！」佛一下生，就是人世間的一個佛出世了，每一尊佛都是這個規矩。

再看「羅漢」這個名詞：

羅漢

有三義：一、殺賊。二、應供。三、無生。

梵語阿羅漢，應該有一個阿彌陀佛的阿，簡略翻譯為羅漢。我們中國的義理，有三種：

一、殺賊，殺賊是個比喻，就是斷盡了煩惱。煩惱是害眾生的，像賊一樣，把這個賊殺死了，殺煩惱賊。

二、應供，昨天講佛有十種德號，有一個應供，佛的應供。羅漢呢？證到四果阿羅漢，也應受人天供養，也有應供之義。

三、無生，把三界以內的煩惱斷盡了，了生脫死，無生也無死了，叫無生。

再看「福度眾生」這個名詞：

福度眾生

比丘，乃眾生之福田，若能供養比丘，即能生福。羅漢，乃聲聞之最

高果位，若能以一飯供養之，即獲福無量。故乃以比丘身，乞食人間，俾眾生種福也。

羅漢，在世界上福度眾生。「比丘，乃眾生之福田，若能供養比丘，即能生福。」出家的比丘，包括比丘尼。比丘、比丘尼，都是眾生的福田，所以叫福田僧。你要是種稻子，種在稻田裡，一定生稻；你要是種麥子，種在麥田裡，就生麥子；你要種福，種到福田裡，一定得福。那麼福田在哪裡？福田就在出家人身上。

釋迦世尊給出家弟子造的衣，叫田相衣。像我搭這個衣，有長短塊，就是種稻田的相，叫田相衣，告訴眾生，這是福田僧，你們供養出家弟子可以培福，這是講比丘。

「羅漢，乃聲聞之最高果位」，小乘有二種：一是聲聞，二是緣覺。聲聞有四個果位：初果、二果、三果、四果。四果才叫阿羅漢，那是聲聞

乘的最高果位。

「若能以一飯供養之，即獲福無量。」你只要供養羅漢一碗飯，或者一頓飯，就能得無量的福。「故乃以比丘身，乞食人間，俾眾生種福也。」所以他證得阿羅漢果，是無生果位了，生命自由自在，可以常住在世間給人培福。現相，還是現凡夫的比丘僧。你供養比丘，只要誠心，就會遇到阿羅漢，你供養他一碗飯，或者一頓飯，就可以得無量福。

再看「造像功德」這個名詞：

造像功德

優填王問佛言：「若佛滅後，其有眾生，作佛形像，當得何福？」佛告王曰：「若當有人，作佛形像，功德無量，不可稱計，世世所生，不墮惡道。天上人中，受福快樂。乃至作大梵王，端正無比，後皆得生無量壽佛國。作大菩薩，最尊第一，當得成佛，入泥洹道。」

「優填王問佛言：」記著這個公案故事，我們釋迦佛的像，最初就是優填王造的。優填王，翻到中國話叫做出愛，他已經超出了愛情，超出了貪愛，示現國王身，也是個大菩薩。這個時候，就是釋迦牟尼佛升忉利天為母說法的時候，在天上很短的時間，他把地藏經說完了，在人間可是過了幾十天。優填王想念佛，想念得不得了，於是就用旃檀香，造了一尊佛的像，叫旃檀佛像。等到釋迦佛說完了地藏經，由天宮下來，優填王率領大眾都去歡迎。雕刻的旃檀像，自己會走路，也來歡迎釋迦佛。釋迦佛就給旃檀像佛，摩頂授記，說我涅槃以後，你去住持佛教，功德無量！

這樣給旃檀像一授記，「優填王問佛言：」優填王就問釋迦佛說：「若佛滅後，其有眾生，作佛形像，當得何福？」佛涅槃以後，住持佛法，要造佛像來住持。假若世尊涅槃以後，要是有其他的眾生，也造佛的像，應該得什麼福報呢？

「佛告呂王曰：」「佛告訴優填王說：」「若當有人，作佛形像，功德無量，不可稱計，世所生，不墮惡道。」若，是設若。當，是當來。設若當來有人造佛的形像，那他的功德無量，不可稱量算計，得什麼樣的福報呢？造像的功德，世所生，不墮落三惡道。「天上人中，受福快樂。」天上人間，享受人天福報。「乃至作大梵王，端正無比」，甚至在天上當大梵王，而且相貌端正。「後皆得生無量壽佛國」，不是單享人天福報，他在享受人天福報的時候，就在修行用功，修念佛法門，將來能生到西方極樂世界。極樂世界阿彌陀佛，也翻成無量光，也翻成無量壽。無量壽佛國，就是西方極樂世界，到那個國家，就不退轉了。「作大菩薩」，西方極樂世界，一生補處菩薩很多。「最尊第一」，他是一生補處菩薩中，最為尊貴第一的大菩薩。「當得成佛，入泥洹道。」泥洹，是涅槃另外一種翻譯，也翻成涅槃。因為生到西方，人民的壽命無量，他一生就可以辦道，一生

就可以成佛。成了佛，也現八相成道，入於無餘涅槃。

再看「四種夢」這個名詞：

四種夢

一、四大不和夢：或夢山崩，或夢自身飛空，或夢虎狼及劫賊追逐。此因四大不調，心神散逸。

二、先見夢：隨晝間所見而夢。

三、天人夢：若人修善，則天人為感現善夢，以使增長善根。惡人作惡，則天人為現惡夢，使怖惡生善。

四、想夢：常思想者，多現夢中。想善事，則現善夢；想惡事，則現惡夢。

我們一個凡夫，差不多天天晚上睡覺都會作夢，不出這四個種類。

第一種、四大不和的夢：我們一個人的身體，是由地、水、火、風四

大種假合起來，四大不調和了，就作些夢。「或夢山崩，或夢自身飛空」，作夢，夢見一下子一座大山崩倒了。或者夢見自己會飛，在空中飛來飛去。「或夢虎狼及劫賊追逐」，或者夢見一隻老虎、野狼要吃你，把你嚇得要命！或者夢見土匪要來打劫，一直在追逐你。「此因四大不調，心神散逸。」這都是四大不調，或心神散逸了，才會作惡夢。

第二種、先見的夢：「隨晝間所見而夢。」你白天看見什麼，夜晚作夢，夢見什麼，這是先見的夢。

第三種、天人的夢：「若人修善，則天人為感現善夢，以使增長善根。」你這個人，修了善事，天人給你託夢，再作善夢，好增長你的善根。「惡人作惡，則天人為現惡夢，使怖惡生善。」你要是惡人作惡，天人也來感化你，給你示現惡夢，使你害怕，造惡遭惡報，要改惡遷善。

第四種，想夢：「常思想者，多現夢中。想善事，則現善夢；想惡事，

則現惡夢。「這都是你自己想出來的夢。

再看著經文：

復於過去無量阿僧祇劫，有佛出世，名清淨蓮華目如來，其佛壽命四十劫。

在前面定自在王菩薩問：地藏菩薩過去發什麼大願呢？佛就給他說，過去做過小國王，昨天講過，這再接著講，「復」，是更復，再講一個過去的公案。

「於過去無量阿僧祇劫」，在過去無量無央數的大劫。「有佛出世」，有一個佛出世，就是剛才講的，佛下生世間，要等因緣成熟，就出世人間，「清淨蓮華目如來」，這個佛的眼睛像蓮花一樣，非常的清淨，所以叫清淨蓮華目如來。「其佛壽命四十劫。」這個佛的壽命很長，有四十個大劫。

像法之中，有一羅漢，福度眾生。

清淨蓮華目如來涅槃過了四十大劫之後，正法時間過了，在「像法之中，有一羅漢」，有一位阿羅漢，這是小乘最高的果位，上面說過，具足三種義理：殺賊、應供、無生。他證得無生，才能以長遠住世，福度眾生。這個阿羅漢要是不願意住世，他自己就入了偏空涅槃。他願意住世，自己可以隨他的願，「福度眾生」，現比丘相，每天出去托鉢化飯吃。所以供養出家人就是培福，你有恭敬虔誠之心，遇著阿羅漢，就培福無量。

因次教化，遇一女人，字曰光目，設食供養。

「因次教化」，這位阿羅漢因著次第，挨門挨戶去托鉢化飯吃。一方面給眾生化飯吃，一方面因次第就教化眾生。「遇一女人，字曰光目」，遇見一位善女人，名字叫光目。這個女子因為兩隻眼睛有光，叫做光目。

這也是地藏菩薩的前生，跟前面婆羅門女一樣，都是為度她的母親，而發的菩提大願。「設食供養」，這個光目女設第一等飲食，來供養這位阿羅漢。

羅漢問之，欲願何等？

這位阿羅漢問：「妳今天供養我出家人吃飯，有什麼願心呢？我可以滿你的願啊！」因為他本身是阿羅漢，可以給眾生滿願，所以他敢問這個話。要是普通的凡夫出家人，因為我沒有本事滿你的願，你供養我，你自己發願求福，自己會得到滿願。阿羅漢，不是當下就能滿你的願，他是要行教化，所以問她：「你有何等的心願？」

光目答言：我以母亡之日資福救拔，未知我母生處何趣？

「光目答言：我以母亡之日資福救拔」，資福，資是資助，幫助的意

思。今天是我母親別世的日子，我供養出家師父，求福來幫助救拔我的母親。「未知我母生處何趣？」不知道我母親死了以後生在哪一道？

羅漢愍之，為入定觀，見光目女母墮在惡趣，受極大苦。

「羅漢愍之，為入定觀」，阿羅漢遇見光目女是個孝女，就很憐憫她，要滿她的心願，為她入定觀察。阿羅漢有六種神通，他有天眼通，可以觀察六道，看看她母親生在哪一道？阿羅漢也有漏盡通，他的煩惱斷盡了，也可以看見她母親墮在哪一道？佛是證三明：宿命明、天眼明、漏盡明。但阿羅漢只知其大概，不知其詳細，所以他為憐愍光目女，要觀察詳細，得入了定來觀察。

「見光目女母墮在惡趣，受極大苦。」惡趣，就指著地獄道。一觀察，觀察詳細了，看見光目女的母親墮在地獄道，受極大苦惱。

羅漢問光目言：汝母在生作何行業？今在惡趣受極大苦。

「羅漢問光目言：」這個經文省略了，應該是阿羅漢出定，他由入定而出定，出了定再來問光目女子：「汝母在生作何行業？」見了果要問因啊！地藏經談的全是因果二個字！妳母親在生做的什麼行業？「今在惡趣受極大苦。」我觀察她墮在大地獄裡，受很大的苦惱。

光目答言：我母所習，唯好食噉魚鱉之屬，所食魚鱉，多食其子，或炒或煮，恣情食噉，計其命數，千萬復倍。尊者慈愍，如何哀救？（科注「鱉」作「肉」）

「光目答言：」這個經文省略了，應該是「光目含悲答言」。光目女一聽見她母親墮在惡趣，受極大苦，就哭起來，因為要跟阿羅漢答話，不能放聲哭，所以就含悲跟阿羅漢說。

「我母所習，唯好食噉魚鼈之屬」，我母親在生時候的時候，歡喜吃眾生肉，還歡喜吃魚鼈水類的眾生。她還有一個奇怪的嗜好，「所食魚鼈，多食其子」，歡喜吃魚鼈之類的小眾生。「或炒或煮，恣情食噉」，恣，就是放逸、任意吃。或者炒著吃，或者煮著吃，放開她的妄情來吃，叫恣情食噉。

「計其命數，千萬復倍。」她吃的盡是小眾生，吃一頓，就吃了不曉得多少生命？何況她吃了幾十年呢？計算她吃的眾生生命，千萬，恐怕還要加一倍。

經典流通到現在，都是勸我們現代的人吃素。在座的諸位，你們要是比丘成了常住，出家弟子都知道啦！在家弟子，已經吃了長素那是最好。還沒有的，或者是自己的嗜好太重，一時不能吃素。或者家庭環境不許可你吃素。那麼你要記住，第一、先戒殺，不要在家庭裡面殺生。第二、不

要吃小的眾生，要吃，吃大的眾生。佛叫我們不要吃眾生肉，是因為你吃了牠，要還牠的命債，一命償一命。你吃大的眾生肉，比如你歡喜吃豬肉，一隻豬一百多斤，你到菜市場去買一塊回來吃。一百多斤的豬肉，可能好幾百人才能吃得完這一頭豬。就算還命債，就還牠一小塊。要是你吃小眾生，那你一頓不曉得吃多少？像這一位老太太，光目女母親，要吃魚子。那麼你炒一盤魚子，煮一碗魚子，不曉得好幾萬的生命。要把這個帳算清楚，要是一時不能吃素，吃大的眾生，不要吃小的眾生。

「尊者慈愍，如何哀救？」稱呼對方比丘，或者是已經知道他是阿羅漢，都應當尊敬，稱他為尊者。哀，不做悲哀講，作憐憫講。你大慈悲，憐憫我，如何哀救我的母親呢？

羅漢感之，為作方便，勸光目言：汝可志誠念清淨蓮華目如

來，兼塑畫形像，存亡獲報。

「羅漢愍之，為作方便，勸光目言：「阿羅漢就給她作一個方便法門，救度她的母親。阿羅漢勸導光目女說：「汝可志誠念清淨蓮華目如來」，志，是志願，你立一個志願，要誠懇。志，也作至極的至字解。妳要至誠的心，先要念佛。我們現在念佛，都念阿彌陀佛，念釋迦佛。在那個時候，清淨蓮華目如來的相好還在！念，就是念清淨蓮華目如來的名號。

還要「兼塑畫形像」，塑畫，要給它造像，剛才講的參考資料，是優填王最初造佛像，後來的人造像功德無量，那是造釋迦佛的像。這個地方，是叫她造清淨蓮華目如來的像，或者塑，或者畫。塑，是用土做的；畫，是用彩畫的。「存亡獲報。」不但亡母，妳別世的母親，能得到好的果報；現在存在陽世的人，也獲得好的果報。

光目聞已，即捨所愛，尋畫佛像而供養之，復恭敬心，悲泣瞻禮。

「光目聞已」，聽阿羅漢這樣開導她，「即捨所愛」，當下把她所愛的財物捨掉。所愛，女子所愛的，或者她自己所戴的金、銀、珍珠、寶物、首飾。或者她穿的美麗的衣服，平常最難捨掉。這個時候要難捨能捨，把所愛的物品，都給捨掉。

「尋畫佛像而供養之」，當下就畫了一尊清淨蓮華目如來的佛像，畫好了像就供養起來，燒香、獻花，種種供養。「復恭敬心」，恭敬，燒香、獻花供養的時候，加倍恭敬的心。「悲泣瞻禮」，想到要求感應，所以供養佛，一邊恭敬，一邊悲泣瞻禮，悲泣，就是痛苦流涕，想著請佛搭救他的母親。

這個地方就告訴我們，學佛要行解並重，而且行要重於解。你最初學佛要瞭解，不瞭解因果報應，不瞭解佛理，你在那兒行，就是盲修瞎練。先解後行，但是要行解並重，不能光求解，而不行。在行解並重之中，比較起來，行還重於解。因為解，是解其理；要想得感應，全在行上。這光目女子，她怎麼當下得了感應呢？就是她聽了就行。我們怎麼不得感應呢？我們聽懂了沒有做，就是沒有行，所以不得感應。

忽於夜後，夢見佛身，金色晃耀，如須彌山，放大光明。

「忽於夜後，夢見佛身」，這麼拜佛，痛苦流涕地拜，拜了去睡覺。睡到後半夜，忽然間在夢中見到佛身。這就是四種夢中裡邊的想夢，你想善事，作個善夢；想惡事，作個惡夢；那麼你想佛呢？就作佛的夢。我們凡夫，男女動了愛情的心，男的想女的，夜裡就夢見女人；女的想男的，

夜裡就作個男子夢。要把好色的心來好佛，一心一意地在那想佛，你夜裡作夢，就夢見佛現前了。

「金色晃耀，如須彌山」，夢見佛身又高又大，如須彌山，而且是金色，「放大光明。」

而告光目：汝母不久當生汝家，纔覺飢寒，即當言說。

夢見佛身，佛還跟她說話，「而告光目：汝母不久當生汝家」，妳不是求感應，想知道妳母親生在哪裡嗎？現在因為妳畫佛像、供養佛的功德，妳母親已經由苦救拔，由地獄不久的時間，應當在妳們家裡受生。「纔覺飢寒，即當言說。」就是出世剛剛覺到飢、覺到冷，這樣子就會說話。

其後家內婢生一子，未滿三日而乃言說，稽首悲泣告於光目：生死業緣，果報自受，吾是汝母，久處暗冥，自別汝來，

累墮大地獄。蒙汝福力，方得受生，為下賤人，又復短命，壽年十三，更落惡道，汝有何計，令吾脫免？（永樂南藏「方」作「當」）

「其後家內婢生一子」，光目女家裡有一個婢女，婢女就是古早的時候有男奴女婢，是拿錢買來使用的人，男的稱奴，女的稱婢，就是下賤人啦！這個婢女就生了一個小孩子。

「未滿三日而乃言說，稽首悲泣告於光目：」沒有過三天，就是纔覺飢寒，就會說話，一方面悲泣哭，兩隻小手合起掌來，告訴光目女說：「生死業緣，果報自受」，生前死後，生前所造的因緣，死後所受的果報，都是自作自受。「吾是汝母，久處暗冥」，我是妳的母親，我死了以後，久處在暗冥，暗冥，就是黑暗的地獄。前面說，光目女供養那個阿羅漢時，

光目女的母親已經亡故，可能死了最少一年，不是新死的。

「自別汝來」，我自從跟妳分別以來，「累墮大地獄。」什麼叫做累墮地獄呢？就是從這個大地獄走出來，又墮那個大地獄裡；從那個大地獄出來，又墮這個大地獄裡。

「蒙汝福力，方得受生」，承蒙妳的福力，你畫佛像、供養佛的福報之力，我才得受生為人。「為下賤人」，可是受生為人，為一個下賤人，生為婢女之子。「又復短命，壽年十三」，又現在知道，我的命很短，只有十三歲就要死。死了以後，「更落惡道」，還要墮落惡道。「汝有何計，令吾脫免？」妳有什麼計畫，可以令我脫免再落惡道呢？

這一段經文，你要知道，叫做：「菩薩畏因，眾生畏果。」發了菩提心、行菩薩道的菩薩，他一點惡事都不敢做。你造一點惡事，這個惡因，將來一定得惡果，所以他不敢做，他畏懼因。眾生不怕因，眾生怕果，叫

眾生畏果。光目女母親在生吃魚子的時候，或炒或煮，恣情食噉，什麼都敢吃，她吃得很高興啊！她不曉得眾生的痛苦嘛！等到這個時候墮到地獄，遭到果報了，她害怕，才知道厲害。

我們在座的，你要是還沒有吃長素，還吃眾生肉的。剛才說，一時戒不了，脫不掉，不要恣情食噉，不要放開吃。那是眾生損失了生命，來供養你一餐啊！你怎麼好開心呢？所以你要是看見別人在那兒吃眾生肉，吃得很高興，應該方便權巧，能以勸導他們。不然，他墮到地獄裡，悔之晚矣！你哪裡有這麼個好女兒，替你供養出家人，為你畫佛像，供養佛像，來超度你呢？

光目聞說，知母無疑，哽咽悲啼而白婢子：既是我母，合知本罪，作何行業，墮於惡道？

「光目聞說，知母無疑」，光目女聽這個小孩子說話，知道是她的母親，沒有懷疑。「哽咽悲啼」，哽咽，就是她一方面哭，一方面要說話，說不出來。「而白婢子：」一方面哭泣，一方面哽咽，跟婢女之子說話：「既是我母，合知本罪」，你既然說是我母親。合，是應當。應當知道妳本來做的什麼罪，「作何行業，墮於惡道？」光目女已經知道，再問問詳細，叫她自己再說一遍，作何行業，使你墮落地獄的惡道呢？

婢子答言：以殺害毀罵二業受報，若非豪福，救拔吾難，以是業故，未合解脫。

「婢子答言：以殺害毀罵二業受報」，我在生造的惡業，最重是殺害，以及毀謗、罵人的惡業。毀謗人、罵人，就是惡口。以殺害、以惡口，這兩種業受報無窮，墮到地獄裡受惡報，是這樣子的。

「若非蒙福，救拔吾難」，假若不是妳給我修福，救拔我的苦難。「以是業故，未合解脫。」因為我造這兩種業，造得很多。未合，就是不應當，現在不應當得解脫。

光目問言：地獄罪報，其事云何？婢子答言：罪苦之事，不忍稱說，百千歲中卒白難竟。

「光目問言：地獄罪報，其事云何？」那麼妳墮到地獄，地獄裡的罪報，所受的事相，究竟是怎麼樣呢？「婢子答言：罪苦之事，不忍稱說」，地獄受的苦，我說都不忍說。「百千歲中卒白難竟。」卒，就是把它說完，說了。說一百年、一千年，也說不完、說不了。

光目聞已，啼淚號泣而白空界：願我之母永脫地獄，畢十三歲，更無重罪及歷惡道。

「光目聞已，啼淚號泣而白空界：「光目女聽見母親墮到地獄，這麼樣苦，那地獄裡眾生很多呢！所以就發大願，要度眾生。啼淚，就是大哭，那淚水流下來，像下雨一樣。號泣，就是大聲哭，大落淚。

「而白空界：「對著虛空說：「願我之母永脫地獄」，我的母親，將來還要墮惡道，願我的母親永遠脫離地獄之苦。「畢十三歲，更無重罪及歷惡道。「十三歲她短命要死，死了以後，更無重罪，把她的罪給懺悔掉，不要再經歷惡道。

十方諸佛慈悲愍我，聽我為母所發廣大誓願：若得我母永離三塗，及斯下賤，乃至女人之身，永劫不受者。

「十方諸佛慈悲愍我」，我現在請十方諸佛給我證明，要慈悲我，哀憐我。「聽我為母所發廣大誓願：「十方諸佛知道作證明，我為我的母親，

發廣大的誓願：「若得我母永離三塗，及斯下賤」，假若我的母親，永遠離三塗，就是三惡道。「及斯下賤」，連下賤婢子之身，也不要再受苦了。「乃至女人之身，永劫不受者。」乃至於再轉生，也不要再轉女人身，永劫不受女人身。

願我自今日後，對清淨蓮華目如來像前，却後百千萬億劫中，應有世界所有地獄，及三惡道諸罪苦眾生，誓願救拔，令離地獄惡趣、畜生、餓鬼等，如是罪報等人，盡成佛竟，我然後方成正覺。

「願我自今日後，對清淨蓮華目如來像前」，現在的佛像，還是清淨蓮華目如來，所以在清淨蓮華目如來像前發願，請十方諸佛證明。「却後百千萬億劫中」，這是光目女發的長遠心。

「應有世界所有地獄及三惡道諸罪苦眾生，誓願救拔」，在這虛空之內，應有的世界，世界上所有地獄，以及三惡道，就是地獄道、畜生道、餓鬼道，這些罪苦眾生，都誓願救拔，這是光目女發廣大心。

「令離地獄惡趣、畜生、餓鬼等，如是罪報等人，盡成佛竟，我然後方成正覺。」我把這些三惡道的罪報等人統統把它度成佛了，我然後才成佛，這就是光目女發第一心。

這跟前面婆羅門女因孝順母親，而發廣大誓願，度一切眾生，一樣一樣的。

發誓願已，具聞清淨蓮華目如來而告之曰：光目！汝大慈愍，善能為母發如是大願。

「發誓願已，具聞清淨蓮華目如來而告之曰：『把這個大願一發，就

感動了佛在空中給她說話。前面是虔誠的供養佛像，是作夢生告訴她的；這個時候就在醒著的時候，佛就給她說話了。

「光目！汝大慈愍，善能為母發如是大願。」說：妳是大慈大悲，憐憫一切眾生，妳善能以為妳母親而發這個大願，為孝順母親，而要度一切眾生。

吾觀汝母十三歲畢，捨此報已，生為梵志，壽年百歲。過是報後，當生無憂國土，壽命不可計劫。後成佛果，廣度人天，數如恆河沙。

「吾觀汝母十三歲畢」，我現在就佛眼觀察，妳母親十三歲要死了。死了以後，「捨此報已」，捨了這個下賤之報。「生為梵志」，梵志，就是婆羅門。生到最高的種族家裡，這就是轉下賤之報，而成為最高的尊貴

之報。梵語婆羅門，也翻譯成淨行，也翻成梵志。「壽年百歲」，這就是捨短命之報，而得了長命之報。「過是報後，當生無憂國土」，那麼在當婆羅門，壽年百歲，她修行用功，要生到無憂國土，無憂國土就是生在西方極樂世界。「壽命不可計劫。」因為生到西方去的人民，跟阿彌陀佛一樣，壽命都是無量。「後成佛果，廣度人天，數如恆河沙。」以後妳的母親就成佛，成了佛廣度人天眾生，度無量數的眾生。

光目女的母親，在生好吃眾生肉，好殺害眾生的生命，好毀謗、罵人，結果墮地獄。那麼她還是光目女的母親，要是吃素念佛，生到西方極樂世界，成了佛以後，廣度人天，其數無量。那麼同樣都是一個眾生，為什麼我們要吃眾生肉，要殺害眾生的生命，而墮到地獄裡受苦。為什麼你不吃素念佛，求生西方極樂世界，將來成了佛，度無量眾生呢？講到這裡，把經文結束一下。

佛告定自在王：爾時羅漢福度光目者，即無盡意菩薩是。光目母者，即解脫菩薩是。光目女者，即地藏菩薩是。

「佛告定自在王：」就是告訴定自在王菩薩。「爾時羅漢福度光目者，即無盡意菩薩是。」無盡意菩薩，大家都很熟啊！就是普門品上的當機者。過去世，就是福度光目女的那個羅漢，現在的無盡意菩薩。「光目母者，即解脫菩薩是。」光目女的母親，將來要成佛，現在已經當了菩薩，就是我們法會的解脫菩薩。「光目女者，即地藏菩薩是。」光目女，就是地藏菩薩是也。

過去久遠劫中，如是慈愍發恆河沙願，廣度眾生。

這就說地藏菩薩過去生中發願，「過去久遠劫中，如是慈愍發恆河沙願」，發願，累世累劫都發，發恆河沙數那麼多的大願，「廣度眾生」，

廣度一切眾生。

未來世中，若有男子女人不行善者，行惡者，乃至不信因果者，邪淫妄語者，兩舌惡口者，毀謗大乘者，如是諸業眾生必墮惡趣。若遇善知識，勸令一彈指間歸依地藏菩薩，是諸眾生即得解脫三惡道報。（永樂南藏「人」下無「不」）

「未來世中，若有男子女人不行善者，行惡者，乃至不信因果者」，佛大慈大悲啊！他不捨棄一個眾生，好行諸惡，叫他墮地獄嘛，那是凡夫的嫉妒心、報復心。佛是慈悲心，就勸將來未來世中，假若你是個男子，妳是個女人，好行眾惡，乃至不信因果，大邪見人，因果報應，他不相信。

「邪淫妄語者」，好邪淫，好妄語。「兩舌惡口者」，好說兩舌的口業，好造惡口的口業。「毀謗大乘者」，毀謗大乘經。「如是諸業眾生必

墮惡趣。」眾生不畏因，你造了惡因，一定要遭惡果啊！

「若遇善知識，勸令一彈指間歸依地藏菩薩」，假若做惡的眾生，遇見善知識，勸他一彈指間，指頭彈下去，剎那之間，歸依了地藏菩薩。「是諸眾生即得解脫三惡道報。」就那剎那之際，發心歸依一下子，就能得到解脫三惡道的感應。

若能志心歸敬及瞻禮讚歎，香華衣服，種種珍寶，或復飲食，如是奉事者，未來百千萬億劫中，常在諸天受勝妙樂。若天福盡下生人間，猶百千劫常為帝王，能憶宿命因果本末。

「若能志心歸敬及瞻禮讚歎」，善知識不是單勸眾生叫他一彈指之間，歸依地藏菩薩。你假若能發志誠心，歸依、恭敬、瞻禮、讚歎。下面是供養品，或者「香華衣服，種種珍寶，或復飲食，如是奉事者」，奉事地藏

王菩薩。

「未來百千萬億劫中，常在諸天受勝妙樂。」不墮三惡道，你能以志心恭敬供養禮拜地藏王菩薩，你能以百千萬億劫，常在諸天，享天福，受天樂。

「若天福盡下生人間，猶百千劫常為帝王」，你天福享盡了，下生到人間轉人，還是最尊最貴的帝王之身。「能憶宿命因果本末。」他帶有宿命通，知道前生前世是怎麼回事，因果本末，他都記得很清爽。那麼他能記得因果本末，自然不會做惡，他在當帝王的時候，不會苛待百姓。

定自在王！如是地藏菩薩有如此不可思議大威神力，廣利眾生，汝等諸菩薩，當記是經，廣宣流布。

「定自在王！」佛講到這裡，再叫一聲當機者。「如是地藏菩薩有如

此不可思議大威神力，廣利眾生。「是地藏菩薩才有如此不可思議、大威德、大神通的力量，廣利一切眾生。」汝等諸菩薩，當記是經，廣宣流布。「你們應當記著地藏經，廣宣揚流布地藏經啊！

這個地方要記著，前邊那個做惡的人能遇見善知識，給他種一點善根，叫他歸依地藏菩薩，那就是廣宣揚流布地藏經的善知識。那個惡人他前世有善根，才能遇見善知識。這是勸我們都去當善知識，發菩提心、行菩薩道，也去講地藏經，當眾生的善知識。諸大菩薩都是流通地藏經，我們發菩提心、行菩薩道，也去流通地藏經，也去當眾生的善知識。

定自在王白佛言：世尊！願不有慮！我等千萬億菩薩摩訶薩，必能承佛威神，廣演是經，於閻浮提利益眾生。

「定自在王白佛言：世尊！願不有慮！」世尊！希望你不要憂慮！」我

等千萬億菩薩摩訶薩，必能承佛威神，廣演是經」，我們千萬億個都是大菩薩，都能以承佛的威神之力，來廣演地藏經。「於閻浮提利益眾生」，在南洲利益一切眾生。

定自在王菩薩白世尊已，合掌恭敬，作禮而退。

今天就講到這裡，向下文長，付待來日，站起來迴向。

* * * * *

把參考資料打開，看「四方天王」這一段：

四方天王

居於欲界第一層天，護持三寶，保衛國土，最有力者也。東方持國天王，護持國土故。南方增長天王，增長善根故。西方廣目天王，常以天眼觀察善惡故。北方多聞天王，多聞佛法故。

解釋「四方天王」，「居於欲界第一層天，護持三寶，保衛國土，最有力者也。」四方天王，就是欲界第一層天，居於須彌山的半中間的四個山峰，就是四方天王住的地方。須彌山的山頂上，就是忉利天，現在開地藏法會的所在。四方天王，是擁護三寶的護法神，而且還保衛國家，力量非常的偉大。

「東方持國天王，護持國土故。」東方的天王，名字叫做持國天王。持，就是護持，護持國土的緣故，叫做持國天王。「南方增長天王，增長善根故。」南方，叫做增長天王，增長善根，誰要是恭敬供養了南方的天王，就能增長善根。「西方廣目天王，常以天眼觀察善惡故。」他能以觀察人間的善惡，廣目，就是他的眼睛很廣大。這就是他明察善惡，察得很清爽的意思。「北方多聞天王，多聞佛法故。」北方的天王，他聞的佛法最多，叫多聞天王。這四大天王，都是佛教的護法神，以北方天王為首領。

爾時四方天王俱從座起，合掌恭敬白佛言：

前面定自在王菩薩出來請問，請問了以後退到他的本位上了。「爾時」，就是定自在王退回他本位這個時候。「四方天王俱從座起」，因為在忉利天法會裡，各方面都有座位，四方天王在那聽佛說法，也有他的座位。但是要請法一定要從他的本座上站起來，走到中間對著世尊，「合掌恭敬而白佛言：」「這是個禮節。

世尊！地藏菩薩於久遠劫來發如是大願，云何至今猶度未絕，更發廣大誓言？唯願世尊為我等說。

四方天王心裡有所疑惑，前面傾聽佛一再地講，地藏菩薩累劫以來發宏誓大願，要把那罪過眾生度盡。最近又聽定自在王菩薩出來請問，世尊又說：他過去做過小國王，也是發願度盡眾生。又做過光目女，為她母親

發願要度盡眾生。四方天王聽到這裡，心裡有個疑惑，就是地藏菩薩從久遠劫來，就發大願，統統是要把眾生度盡。

「云何至今猶度未絕」，絕，就是斷絕，度盡。眾生怎麼度到現在，還沒有度完呢？為什麼還度不盡呢？「更發廣大誓言？」現在更要勞累地藏菩薩，還要發廣大的誓言呢？還要去度這些眾生，眾生怎麼這麼多啊！度不完？度不了？我們有這個疑惑，「唯願世尊為我等說。」

佛告四天王：善哉！善哉！吾今為汝及未來現在天人眾等廣利益故，說地藏菩薩於娑婆世界閻浮提內生死道中，慈哀救拔度脫一切罪苦眾生方便之事。

地藏經，我一再地說，翻譯得好，翻譯得淺顯，在印度的梵文，就是一篇最好的文學之經。你看這個句子有多麼長，做文章考究氣勢，它這一

大段考究句子也很整齊，所以你要是說地藏經的文字太淺，那就是你究竟連文法都沒有看懂。

「佛告四天王：善哉！善哉！」就是讚歎他們，你們問得很好！你們問得很好！怎麼連說兩個問得很好呢？就是你們這樣一問，我給你們一解答，現在的天人眾生都可以得到利益，他不起疑惑了；未來世的眾生也得到利益，因為他們也不起疑惑了。所以你既能利益現在的眾生，又能利益未來的眾生，你是好上加好，叫善哉！善哉！

還有一個文法對照，前面定自在王菩薩出來問，佛叫他：「諦聽！諦聽！善思念之！」難道說定自在王問得不好，只有四天王問得好，就沒有叫四天王：「諦聽！諦聽！善思念之！」一連的讚歎：「善哉！善哉！」這個道理你要知道。

定自在王菩薩摩訶薩，是大菩薩，那是已經入了門，不但入了門，而

且是登堂入室的弟子，跟他不用講客氣。當師父的對於弟子，越是自己親近的侍者，對那些弟子越不客氣，講話，就要好好聽啊！四方天主要對他們客氣客氣，為什麼呢？因為四方天王是護法神，而且還是天王呢！像現在高等的長官來護持佛法，他來請問佛法，口氣上就得方便權巧，先讚歎讚歎他們，說：「你問得太好了！你問得太好了！」這都是佛的權巧方便。

「吾今為汝及未來現在天人眾等」，要說「未來現在」，前面也有一個地方，應該是「現在未來」，為什麼把它顛倒過來，把「未來」放在前面，「現在」放在後面呢？

這就是現在有佛在世，與佛同時出世的現在天人眾等，得利益得的很快，最苦惱的就是未來的眾生，而且世尊憂慮的，也是未來的眾生，所以把未來二個字攔在現在上邊，放在現在的前面。就是世尊心心念念，念到我們這些眾生，這是表示佛的慈悲。

「廣利益故」，是得到廣大的利益，世尊念到我們未來的眾生，令我們未來的眾生得到廣大的利益，所以下面所說的這一段地藏經，我們要注意聽著，能以得到廣大的利益，才不辜負世尊的慈悲。

下面就是你問，我應該說，「說地藏菩薩於娑婆世界」，就是我們住的三千大千世界，這個娑婆世界。「閻浮提內」，就是我們住的娑婆世界南洲。「生死道中」，在六道輪迴，生了死，死了生，這個生死道中。「慈哀救拔」，慈悲哀憐救度超拔，「度脫一切罪苦眾生方便之事。」地藏菩薩在生死道中，救度這些眾生，不是一個方法，有種種的方便方法，都是些什麼方法？我給你慢慢的講，你要好好聽。

四天王言：唯然！世尊！願樂欲聞。

「唯然！」翻成白話，叫「是的！」四天王說：「是的啊！世尊！」

這是答應的口氣。「願樂欲聞」，願，是願求。樂字念要，是好樂。欲，是希望。聞，是聽。四天王說：我願求好樂希望要聽。

佛告四天王：地藏菩薩久遠劫來迄至于今，度脫眾生猶未畢願，慈愍此世罪苦眾生。（科注「于」作「於」）

「佛告四天王：地藏菩薩久遠劫來迄至于今」，迄至于，到了今天。地藏菩薩從久遠劫以來，發願要度罪苦眾生，一直度到今天。「度脫眾生猶未畢願」，度脫眾生雖然度了很多，還沒有度盡，所以到現在他要度一切眾生的大願，還沒有完畢。

「慈愍此世罪苦眾生。」地藏菩薩的大慈悲，憐憫娑婆世界的罪苦眾生。雖然度到今天沒有度盡，地藏菩薩的大願沒有停，他還是要度下去。

復觀未來無量劫中因蔓不斷，以是之故又發重願。（永樂南藏「復」

作「多」)

更「復觀」察到「未來無量劫中」，這個地方不講現在二個字了，所以釋迦如來注意到未來眾生，地藏菩薩還是注意未來眾生。又觀察到未來世無量劫中，這都是未來世的眾生啊！

「因蔓不斷」，注意這四個字，因，是業因，造的業叫因，得的報叫果。蔓，是蔓草，是個譬喻，譬喻業因。

蔓草，跟我們眾生的業因一樣，不容易把它斷盡。蔓草，是個什麼草呢？你到郊外，看地下生了一大片的草，跟地平平的，但是它節節生根，那個就叫蔓草。你要想把蔓草除盡很難，怎麼樣呢？你費了好大的力氣，連種根都拔掉了，只要還有一個節沒有拔掉，過幾天又串成一片。蔓草生出來，差不多有一寸多長，就是一個節，這一個節它就成了根。你拔它的時

候，節節拔斷，不是你一拔，把整株蔓草都拔掉，不會。你拔的時候，它每一節、每一節，都在地下紮的有根，所以你想把這蔓草除盡，很難！我們眾生造的業，就像蔓草一樣。

我們意業，就是貪瞋癡，一動了妄想，它是一連串的。既不是你單純地動了一個妄想，底下第二個妄想沒有了，那麼妄想好斷啊！它只要動了一個妄想，底下跟著一連串。你要是不用功，講這些話幹什麼？要用功，你得觀照，要回觀返照，照它從哪兒起的念頭？比方說，你動了個貪心，這貪心起來，一連串貪心。由貪心，可能引起來瞋恨，這瞋恨心一起，又是一連串的瞋恨。由貪瞋，引起來個愚癡，又引起一連串的愚癡，就像蔓草節節生根，這個東西可厲害！

隨便舉一個例子，譬如你正走在馬路上，看見有一個人上菜市場回來買了一條魚。你也是好吃魚的，嗯：「好幾天都沒有吃到魚了，我也去買

一條。」這個很單純，動這個妄念就是吃條魚，他不曉得這個事多了，跑到市場要買魚，就看見蝦也不錯，還想買點蝦。再想著：還請兩個朋友，買一條魚，買這一點蝦不夠，再買一點肉，或者再買隻雞。買了肉、買了魚、買了雞，不喝酒怎麼行？於是就要買酒。如是這個妄想，只要一打起來，造這個業叫業因，它像那蔓草一樣，一個引一個，一個引一個，引一大片。

菩薩畏因，眾生畏果啊！講到這個地方，你應當害怕！害怕這個業因厲害！你發動身口，要去買魚，要去買酒，這已經造了業。最初一動妄念的時候，貪瞋癡都是意業，這還屬於煩惱。一動這個念頭的時候，你就要覺照，耶！「為什麼打妄想？」自己要能管到自己，不要到菜市場裡去買魚，就不會造一連串的業啦！你把妄想歇落下去，不就好了！所以說菩薩畏因，就是這樣用功的。但是眾生不怕，妄想怎麼樣打，他自己不會覺照，

打了一個妄想，不是打了一連串的妄想？造了一連串的業？造了業，你不要受一連串的果報嗎？所以前面光目女的母親累墮大地獄。從這個地獄，墮到那個地獄；從那個地獄，又墮到這個地獄。為什麼墮那麼多的地獄？因為造的業有那麼多嘛！

未來世的眾生，他造的業因，像那蔓草一樣，不容易把它斷盡。「以是之故又發重願。」你剛才問：地藏菩薩為什麼發了願，再發願呢？就是為眾生度不盡的緣故嘛！

如是菩薩於娑婆世界閻浮提中，百千萬億方便而為教化。

「如是菩薩」，地藏菩薩，「於娑婆世界閻浮提中」，於南洲，「百千萬億方便而為教化。」眾生以差別為性，用一個法門教化眾生，不容易教化，遇見什麼樣的眾生，跟他說一個什麼方便法門，所以百千萬億方便

而為教化，這是總說。下面是別講，都用的什麼方便法門呢？講給我們這些未來世的眾生聽，聽了我們就學到。

四天王！地藏菩薩若遇殺生者，說宿殃短命報。若遇竊盜者，說貧窮苦楚報。若遇邪淫者，說雀鴿鴛鴦報。

「四天王！」又叫一聲當機者，這就是叫我們注意聽到。「地藏菩薩若遇殺生者，說宿殃短命報。」這就是地藏菩薩的方便法門，遇見好殺生的眾生，要勸他：你不可以再殺生喔！殃，就是禍殃，就是冤仇，你要是殺生，你跟牠結來生的冤仇。來生結冤仇誰看到？現在就要得短命之報。這就是地藏菩薩教化殺生的人這麼樣說法，我們都得學到，我們自己要是歡喜殺生的，應該趕快戒止，不要再殺生。要是你自己沒有殺生，遇見眾生好殺生的，就這樣勸導他。

地藏經文很淺顯，不說玄奧的道理，很容易學，很容易講。現在社會上亂得厲害，你看報紙上社會新聞版，都是一些殺盜淫妄的事情，你應該發心教化這些眾生。講地藏經，不是從頭講到尾，這個地方告訴我們一個方法，你遇見個什麼眾生，跟他說個什麼法門，這就叫講地藏經，不是講全部經，才叫講地藏經。

前面因蔓一段，是講的造因，你殺生，造了殺生的業因，造了殺業這是因，得果報有三種：第一種花報，像開花。第二種果報，像結的果。第三種餘報，有多餘的業，還要再報。花報、果報、餘報，有這三種報。

按地藏經，下邊跟四方天王講的，這一樁一樁的方便佛法，講完了，結束起來呢，都是講的現在生受的報，這叫花報。果報呢？還在地獄。地獄裡出來呢？地獄裡出來還有餘報。

現在你殺生，現在就遭報，這叫花報。你來生來世結宿殃，還欠的命

債。今生今世，你這個花報，就得短命。為什麼呢？因為眾生都是貪生怕死的，再小的眾生，一隻螞蟻，你一碰，牠就逃命，牠怕死。眾生都是愛生，你把唯一無二最寶貴的生命給牠斷了，你惡業造成了，所以你現生怎麼樣呢？你的壽命短促了。你本來應該活長命的，活到八十、九十，你歡喜殺生，把你的壽命變了，變成個短命之報，老早死去。

短命死了，這還是個花報。果報呢？還在地獄。地獄裡受罪受滿了出來，到餓鬼道裡，受餓鬼的苦惱。餓鬼道罪受完了，轉到畜生道。轉到畜生道，還有宿殃呢？你殺了牠的命，你得還牠的命，比如你今生殺了隻豬，等你轉到畜生道裡，你變成豬；被殺的豬轉了個人，他要來殺你，就一命還一命，這還是屬於命債的果報。等到命債都還完了，你殺了多少的生命，一生一世、一生一世的還。命債還完了，出世為人，轉人了，短命多病，還有殺生多餘的果報，壽命無常，身體多病，那叫餘報。

我著有一本勸人念阿彌陀佛的書，叫做佛堂講話，裡邊講的有很詳細的花報、果報、餘報，每一條都有，你們可以看佛堂講話作參考。

「若遇竊盜者，說貧窮苦楚報。」有的人歡喜偷人家的錢財，偷人家的物品，認為這是不付本錢，就得了利益。假若偷了人家都發了財，那還需要做正當的營業嗎？全世界不都變成賊了，是不是？要曉得，你偷人家的，是不會發財，一定愈偷愈貧窮，愈偷愈痛苦。

或者有人說：我不斷看見報紙上，現在的賊可厲害！一偷能偷幾十萬、幾百萬的東西，他不是發財了嗎？我請問你：你怎麼知道他偷了幾十萬、幾百萬？是不是警察把他捉到了，查出他的贓物，登到報紙上，你才知道他發財，他這發財，發得長遠嗎？那不是在作大夢嗎？結果警察把他的錢財給抄了去，老早把他關起來了。錢財抄了去，不是變成貧窮？把他關起來，不是痛苦嗎？

「若遇邪姪者，說雀鴿鴛鴦報。」說你要是喜好邪姪，要轉姪鳥，那個麻雀、鴿子，還有鴛鴦。鴛鴦，大家都看得多清爽，一雌一雄，兩隻離不開，都是好姪欲眾生轉生的。

有人說，看見古人作的一句詩，「只羨鴛鴦不羨仙」，羨，就是羨慕，我看見鴛鴦鳥，一雌一雄，常在一起，我希望我們男女，也像那鴛鴦一樣。要是叫我當神仙，我還不羨慕，我只羨鴛鴦不羨仙。你看見他作這一句詩，他是看見了鴛鴦鳥，動了心才作詩啊！你看見詩，還沒看見鴛鴦鳥，就動了心，犯的什麼毛病呢？愚癡病。他看見鴛鴦鳥，犯了愚癡；你看見他作這一句詩很好，也犯愚癡，大家都沒有智慧。

蓮池大師的七筆勾，你看看動男女之愛的這一條：「活鬼喬太守，緣盡還分手。」夫婦兩口子，一男一女，你守著我，我守著你。這兩個都是人，蓮池大師說：「這簡直等於活鬼嘛！」為什麼？早晚都在廝守，廝守

到哪一天為止呢？到了緣盡的時候，還是要分手。夫婦兩口子，總有緣盡的時候，壽命再長，不過一百年，守到一百年，還是要分手，那是有智慧之人作的詩。只羨鴛鴦不羨仙，那是愚癡鬼作的詩。

若遇惡口者，說眷屬鬪諍報。若遇毀謗者，說無舌瘡口報。

「若遇惡口者，說眷屬鬪諍報。」他歡喜惡口罵人，盡講人家的壞話，出口傷人，認為他嘴巴很厲害。結果呢？他家親眷屬盡吵架，盡打架，眷屬鬪諍。凡夫嘛！家庭有家庭的恩愛，結果他家庭變成戰場，不吵架就打架，都是他惡口造的果報。

「若遇毀謗者，說無舌瘡口報。」說話惡口是罵人，這個是人家沒有做罪過事，他硬說人家做了罪過事，這叫毀謗人，毀謗人他遭無舌瘡口之報。他怎麼會說毀謗的話呢？因為他有舌頭，有舌頭為什麼不說好話？他

為什麼不學講經？盡說些毀謗人的話幹什麼？結果得了啞巴的果報。啞巴有舌頭，等於沒有舌頭，所以說無舌。得了瘡口之報，嘴上長瘡的人，治還治不好，醫藥無效，中醫治不好，西醫也治不好，這都是毀謗人遭的果報。

**若遇瞋恚者，說醜陋癱殘報。若遇慳吝者，說所求違願報。
若遇飲食無度者，說飢渴咽病報。**

「若遇瞋恚者，說醜陋癱殘報。」醜，難看；陋，卑鄙。醜陋，長的相貌，非常的難看，非常的卑鄙。癱殘，癱，胸口上骨頭鼓起來，脊椎上骨頭鼓起來，那叫癱。殘，就是少隻手、少隻腳，四肢不全。

醜陋，還不是癱，還不是殘。等到了癱殘的時候，身體簡直是殘缺了。現在你就可以觀察，這一個人是個慈善家，歡喜慈悲，歡喜做善事。這個

人的相貌並不見得美，但是大家都覺得他很好看。這個人長得慈善的面孔，他的相隨心轉啊！他心裡是慈善的心，面容就帶著慈善的面容。

這一個人歡喜瞋恚，瞋恨心很重，恚怒心很重，歡喜發脾氣，他長得並不難看，還很美，結果看起來很醜。他怎麼樣呢？他歡喜發脾氣，相貌變了，變成難看，那就是醜陋之報。再厲害的，得癱殘之報。

「若遇慳吝者，說所求違願報。」慳吝，是不肯行布施，一毛不拔，叫他出一點功德，捐一點錢做好事，比割他身上的肉還疼，那叫慳吝的人。慳吝的人，所求違願，他為什麼慳吝呢？因為有財要自己用。結果他沒有財用，所求都不順他的願，常生求不得苦。

「若遇飲食無度者，說飢渴咽病報。」要是飲食無度，就是濫飲濫食的人。渴者，需要飲。飢者，需要食。但是你飲得不渴就好了，吃得不餓就好了。他無度，濫飲濫食，不但渴了飲茶，連飲酒都算上，飲食無度，

那麼將來他得飢渴咽病報。他因為有了錢，只是濫吃，不要緊；濫喝，不要緊。等到有那麼一天，他有錢的時候，也買不到吃的，買不到喝的，遭飢渴之報。或者有錢，他咽不下去，得咽病報。前面哽咽悲啼那個咽字音念葉，這個咽字音念煙，字在中國就是這個樣子，看在哪個地方怎麼用。這個是咽喉生了病，吃飯吃不下，喝水也喝不下。

若遇畋獵恣情者，說驚狂喪命報。若遇悖逆父母者，說天地災殺報。若遇燒山林木者，說狂迷取死報。若遇前後父母惡毒者，說返生鞭撻現受報。若遇網捕生雛者，說骨肉分離報。

「若遇畋獵恣情者，說驚狂喪命報。」畋獵，就是打獵。上樹林、山上，見到飛的鳥、走的獸，就隨便打，射死牠們，這叫畋獵。恣情，任意地去打，因為他以打獵為一種快樂，將來他得什麼果報呢？「驚狂喪命

報」，他臨死的時候，叫他驚慌害怕，害怕得發狂而死。

再看參考資料，引證的有一段公案：

畋獵殺生之報

經言：「昔有富長者，生惟一子，娶方七日，為妻採花，墮樹而死！」長者問故，佛言：「昔有一兒，挾弓射雀，傍有三人助喜。此兒乃前世射雀之人，今父母與妻，昔之助喜三人也。」

解釋「畋獵殺生之報」，「經言：」佛經上說。「昔有富長者」，從前有一位大富長者。「生惟一子」，只有一個獨生子，沒有第二個兒子，就是保護，家裡有的是錢財，大富長者只有這個獨生子！長大了，給他娶個媳婦。「娶方七日」，剛剛結婚七天。「為妻採花，墮樹而死！」新婚夫婦愛情很好，看見樹上開著花，兒子就要為新娘子爬到樹上去採花，一下子從樹上跌下來，摔死了。你看看人摔死，是不是驚狂喪命而死？他從

樹上跌下來，正要落地沒有落地，是不是驚狂呢？結果喪命死了。一家人，你看怎樣驚狂呢？

「長者問故」，這個時候佛在世，長者就去問佛，說我今生今世沒做什麼惡業，生這唯一的兒子，怎麼娶媳婦七天，兒子就從樹上跌下來死了，這是什麼因果呢？「佛言：「佛說：不是今生的因果，是前生的因果。」昔有一兒，挾弓射雀」，過去世，有一個年輕的童子，拿一個弓去射樹上的雀鳥。「傍有三人助喜」，旁邊有三個人幫忙好歡喜！「此兒乃前世射雀之人，今父母與妻，昔之隨喜三人也。」在前生前世，那一個年輕人拿個弓去射雀鳥，那是很好玩。因為受痛苦的是雀鳥啊！歡喜畋獵的人，以那個為快樂，旁邊有三個人幫助著歡喜。這一箭把雀鳥給射下來了，這三個人在旁邊鼓掌叫好：「你箭射得太好了，一下子把雀鳥射下來。」不曉得遭果報時候的痛苦！這就是畋獵的公案。

「若遇悖逆父母者，說天地災殺報。」悖字作違講，違逆父母，孝順，孝順，以順為孝啊！他不順父母，叫做悖逆。父母說什麼話，他不聽。這個人不孝順父母，要遭天災，遭地災。遭天災，比方說天上打雷，打死了；或者刮颱風，遭了風災，把他吹走了，這是屬於天災。地災，遭地震，震死了，這就是遭天地災殺之報。

「若遇燒山林木者，說狂迷取死報。」有的人歡喜到山上放火燒山、燒樹林。這一燒，不曉得殺死了多少眾生？會飛的，會跑的，還有地下無量無量的小眾生，這一把火把牠們殺死了！將來你發狂、發迷，現在說就是得精神病，這個樣子叫狂迷取死報。

「若遇前後父母惡毒者，說返生鞭撻現受報。」前後父母，或者是前父、後母，或者是前母、後父。惡毒，是惡毒不是親生的兒女，比方這個男人娶了個太太，生的有小孩子，這個太太死了，又娶了一個母親，這叫

繼母。她對於前太太生的兒女，惡毒他，這叫後母的惡毒。或者，這個女人生了小孩子，丈夫死了，又嫁了一個丈夫。這個女人把小孩子帶去，小孩子叫他父親叫後父。這叫前母、後父，那個父親認為小孩不是我生的，也惡毒他。

這叫前父、後母，前母、後父。對於不是自己親生的小孩子，就惡毒他，惡毒他你要遭果報，叫返生鞭撻現受報，返生鞭撻怎麼樣解呢？惡毒，就是拿鞭子打小孩子，這是舉一個例子，其他種種惡毒，都包括在裡面。你今生拿鞭子打這個小孩子，來生來世轉生，這個小孩子轉生你的前父、後母，前母、後父。你轉到他家裡當小孩子，照樣拿鞭子打你，那是返生鞭撻。再說你現生就受了果報，你惡毒小孩子，就有人惡毒你，現生就得了這個果，這叫現受。

「若遇網捕生雛者，說骨肉分離報。」他用網，捕捉生雛，捕捉那些

小鳥、那些畜生。他得什麼果報呢？骨肉分離的果報。骨肉，就是最親的眷屬，父母、兒女、兄弟、姐妹，有骨肉之親。結果呢？不能團聚，活活的分離，感受這種骨肉分離的痛苦。

若遇毀謗三寶者，說盲聾瘡癩報。若遇輕法慢教者，說永處惡道報。若遇破用常住者，說億劫輪迴地獄報。若遇污梵誣僧者，說永在畜生報。

「若遇毀謗三寶者，說盲聾瘡癩報。」謗佛、法、僧，他結果得個果報，眼睛瞎，耳朵聾，嘴啞巴。為什麼會得這個果報呢？因為他眼睛造了業，毀謗三寶，他是看見佛、法、僧，才毀謗啊！他耳朵裡，也是聽到佛、法、僧三寶的名字，他才毀謗啊！尤其是他舌頭造業，不說好話，不讚歎三寶，盡說毀謗三寶的話，所以他得個啞吧，這是盲聾瘡癩之報。

「若遇輕法慢教者，說永處惡道報。」法，是三寶的法寶。教，也是法寶。把它分開來，法，就指著經典。教，就指著在講教的法師。那麼他再起輕慢之心，得的果報很重，永處於惡道。惡道，包括三惡道。他怎樣對於法寶的經典，對於講經的教師，起輕慢之心？他根本就是愚癡，所以他墮落三惡道裡，而永遠愚癡。

「若遇破用常住者，說億劫輪迴地獄報。」這前面也講過，常住，就是十方僧住的大寺院。那個寺裡所有的東西，衣服、飲食、醫藥、臥具等等，十方僧都有份。他破用，就是不合規律的用，浪費的用。

那他就輪迴地獄時間很長，「說億劫輪迴地獄報」，輪迴，輪迴六道，怎麼在地獄裡輪迴呢？就是這個地獄裡受了罪，再輪到那個地獄裡受罪，億劫，很長時間在地獄裡出不來。

「若遇污梵誣僧者，說永在畜生報。」梵，是清淨。污梵，是染污。

出家的戒律，就是梵行，清淨的行門。他把出家的戒律給染污了，這叫污梵。

誣僧，那個出家人沒有破戒，你說他破戒，這叫做誣賴他。誣僧，那你永墮畜生道。前面說，你要是破了出家人的清淨戒律，你要墮無間地獄呢！這個地方就說是，你花報，就應該墮畜生道。果報，還在地獄裡，餘報還在人間地獄。

若遇湯火斬斫傷生者，說輪迴遞償報。若遇破戒犯齋者，說禽獸飢餓報。若遇非理毀用者，說所求闕絕報。若遇吾我貢高者，說卑使下賤報。若遇兩舌鬪亂者，說無舌百舌報。若遇邪見者，說邊地受生報。

「若遇湯火斬斫傷生者，說輪迴遞償報。」要吃眾生肉，就要殺害眾

生。殺害眾生，或者用滾湯來煮眾生，或者用火來烤眾生。或者用斬，就是斫，傷害生命。湯火斬斫，是殺生的方法，結果把生命殺傷了。你今生斬了牠，牠來生斬你；你今生用火燒了牠，牠來生用火燒你，這叫輪迴遞償。

「若遇破戒犯齋者，說禽獸飢餓報。」這專指佛的四眾弟子，四眾弟子各有持戒律。比丘，有比丘戒；比丘尼，有比丘尼戒；居士，有居士戒。他受了戒，破了戒；受了齋，犯了齋。結果他墮了禽獸，而受飢餓之報。

「若遇非理毀用者，說所求闕絕報。」這就是濫用世間的東西。毀用，就是前面那個破用。前面破用，是破用常住，破用大寺院的東西，那個罪過重，叫億劫輪迴地獄報。非理毀用，是社會上的東西，不是寺院的東西，這個罪過輕，罪過輕也是所求闕絕。

怎麼叫非理毀用呢？比如隨便舉個例子，現在發明自來水，家庭裡邊

都安的有水龍頭，這是叫我們人間享福的啊！但是不能濫用。有些人要放水洗衣服，她水龍頭不關，讓它流，她自己在那裡洗衣服。洗一件衣服還好，要是一個家庭的衣服，都歸她一個人洗，洗十件、二十件衣服，那水該流了多少？又一種，尤其是官家的水，馬路旁邊的不要錢，這個濫用也不對。

或者是她自己家庭的，雖然出幾個水錢，她不在乎！她洗臉自己要用，水龍頭都不關，讓它隨便流，這都叫非理毀用。她不曉得，她所用的東西，都是她前生培來的福報。她沒有福報，家庭裡邊安不起水龍頭；她馬路旁邊，也遇不到水龍頭。要曉得，她到缺水的地方，不要說想自來水沒有，想個水溝，也找不到。能以常常遇到水，那是她的福報。福報不要濫享濫用，濫享濫用就等於濫用她銀行裡的存款，把它用完了。好了，再沒有了，所求闕絕，再想著濫用沒有了，想著正當用也沒有了，叫她用完，

用了了，福報叫她捨光了。

這是舉一個濫用水的例子，其他的日用生活，飲食、衣服、臥具，都不能濫用。

「若遇吾我貢高者，說卑使下賤報。」有的人，我慢煩惱很重，我慢貢高，瞧不起人，老是覺得自己大，結果生活逼迫，給人家當僕使下賤。

「若遇兩舌鬪亂者，說無舌百舌報。」有的人歡喜造口業，歡喜造兩舌的口業，歡喜搬是非，鬥構兩頭。有歡喜說兩舌語的人，在這個地方住，這個地方就不太平。要是寺院裡面有這麼個人，這寺院裡就要起鬪爭；要是家庭裡面有這麼個人，家庭要起鬪爭；要是機關裡面有這麼個人，機關裡要起鬪爭。為什麼？因為他盡搬弄是非，這叫兩舌鬪亂。

結果，他得什麼果報呢？得個啞巴，沒有舌頭。還得什麼果報呢？得個百舌。百舌，就是舌頭上生瘡，一個舌頭生很多的小舌頭，結果不能說

話，叫百舌瘡。

「若遇邪見者，說邊地受生報。」邊地，是沒有佛法的所在。他邪見，不起正見，講佛法，他不愛聽，結果他生在沒有佛法的地方。下面把它總結起來。

如是等閻浮提眾生，身口意業惡習結果，百千報應，今粗略說。如是等閻浮提眾生業感差別，地藏菩薩百千方便而教化之。

「如是等閻浮提眾生，身口意業惡習結果，百千報應」，前面略說那幾種，身業、口業、意業，造的這些惡習，就是惡業，結果結些苦果，百千的報應，不可稱計，說不完。「今粗略說」，現在簡略地說那幾種。

「如是等閻浮提眾生業感差別」，簡略地說說這些惡習的眾生，他造

的惡業，感得的果報差別不同。「地藏菩薩百千方便而教化之。」地藏菩薩大慈大悲憐憫眾生，不嫌這些惡業眾生，還要廣設方便來教化他們。

**是諸眾生，先受如是等報，後墮地獄，動經劫數，無有出期。
是故汝等護人護國，無令是諸眾業，迷惑眾生。**

要是受了地藏菩薩教化，你還不知道過失，就像現在聽了地藏經，你還不能改過遷善，「是諸眾生，先受如是等報」，這就是花報。「後墮地獄」，後來還有果報，墮到地獄裡。「動經劫數，無有出期。」動不動都要經過劫數，沒有出地獄的時候。

「是故汝等」，就指著四方天王，你們都是「護人護國」的。「無令是諸眾業，迷惑眾生。」你不要叫這些惡業，來迷惑眾生，你們要保護這些眾生。佛的大慈大悲，就像那父母，就像那護法一樣。不說眾生不要去

造業，反而說你們要照顧好，要保護好，不叫這些惡業迷惑了眾生。

四天王聞已，涕淚悲歎，合掌而退。

今天就講到這裡，向下文長，付待來日，站起來迴向。

* * * * *

先把參考資料打開，看普賢菩薩這一段。

普賢菩薩

行彌法界曰普，位鄰極聖曰賢。主一切諸佛之理德、定德、行德，與文殊之智德、慧德、證德相對。即理智一雙、定慧一雙、行證一雙也。文殊駕獅子侍佛之左方，普賢乘白象侍佛之右方，此理智相即、定慧相如、行證相應者，即毗盧遮那法身佛也。華嚴經之所明，歸於此一佛二菩薩之法門，故稱為華嚴三聖。今地藏經地獄名號品，由最高之普賢菩薩為當機

者，蓋欲令眾生，勿以地獄名號之粗淺而忽略之也。

解釋「普賢菩薩」，「行彌法界曰普，位鄰極聖曰賢。」先消文，這個菩薩德號，叫普賢。普賢二字怎麼解釋呢？「行彌法界曰普」，普賢菩薩，大行普賢。普，是普遍。彌，是彌滿，表示菩薩行門普遍彌滿了法界，無處不是他行菩薩行的所在，所以叫做大行。

「位鄰極聖曰賢」，解釋賢，不是聖，就叫做賢人。但是菩薩，初地以前的菩薩，都叫做三賢位的菩薩，這個不能這樣解釋。位，普賢菩薩的地位。鄰，是鄰近。鄰近於最極的聖人。最極的聖人，就是佛，位鄰極聖，叫做賢。不是佛那個極聖，所以稱為賢。普賢菩薩這一個字的意思這樣解釋。

「主一切諸佛之理德、定德、行德」，主，就是主持，以這個德為主。佛的功德，萬種功德。普賢菩薩，他主持了幾種功德：一種是諸佛的理德，

一種是諸佛的定德，一種是諸佛的行德。

「與文殊之智德、慧德、證德相對」，文殊菩薩與普賢菩薩，這兩個大菩薩相對。「即理智一雙、定慧一雙、行證一雙也。」文殊菩薩與普賢菩薩，這兩位菩薩把它相對起來，所主持的功德，就是三對：叫理智一雙、定慧一雙、行證一雙。

「文殊駕獅子侍佛之左方，普賢乘白象侍佛之右方，此理智相即、定慧相如、行證相應者，即毗盧遮那法身佛也。」文殊菩薩與普賢菩薩，是毘盧遮那佛的兩位侍者，合起來叫華嚴三聖。造華嚴三聖的像，就是表大乘法的。表什麼法呢？一個文殊菩薩，騎著獅子在左方，就是表示他的智慧之力，能以降伏外道，斷除煩惱，像獅子一樣。一個普賢菩薩，騎著白象在右方，表示他的定力及行力。

這兩個菩薩對起來，即是理智相即。能證的是智慧，所證的是理體，

要是智與理分成二個，這個不究竟。能證的智慧，與所證的理體，沒有二個，智即是理，理即是智，那叫理智相即。

理智相即，初聽大乘高深的道理，恐怕聽不大瞭解，沒有聽懂，不要怕難，聽得少，聽得多了，沒有什麼困難！有能證的智慧，有所證的理體，這樣它不是二個法，它相即的。這就是證到究極處，到了成佛的時候，智與理沒有二個。

說一個比喻就好懂了，叫做函蓋相投。函，就是一個盒子體，我們盛餅乾、糖果的盒子。盒子體上面有個蓋子，我們要把盒子蓋，蓋在盒子體上。還沒有完全蓋上的時候，是一個東西，一個叫盒子蓋，一個叫盒子體，絕對是二個。等你把盒子蓋，蓋上盒子體，恰恰相當，完全蓋好了，這個時候，不能再叫盒子蓋、盒子體，這個東西就叫盒子。這個道理很容易懂，為什麼？因為盒子蓋蓋到盒子體，完全蓋合時，沒有二個東西了。就是沒

蓋好，有能蓋，有所蓋。這個時候能所不分了，所以在你能證的智慧，與所證的理體，沒有證到究竟的時候，有能、有所，有智慧、有理體。等你證到究竟之處，就是個佛，沒有一個法了，叫理智相即。

「定慧相如」，普賢菩薩表定德，文殊菩薩表慧德，這是二個。等證到究竟處，定即是慧，慧即是定，這是相如的，就是沒有一個法，叫做一如無二如。

「行證相應者」，普賢菩薩是表大行，文殊菩薩是表證果。有如是行，才能證如是果，行與證的果是相應的。你要是修的不是圓教的菩薩行，你證的果決不是圓教的菩提果。所以有普賢菩薩的大行，才能有文殊菩薩的證果，這叫行證是相應的。

「即毘盧遮那法身佛也。」華嚴經上的名字，這個佛叫毘盧遮那佛。毘盧遮那佛翻到中國話，叫遍一切處，就是法身佛。法身，它這個身，有

個身體，這個身體就是理體，法身佛沒有相，沒有個身的。因為對我們九法界眾生說，才說有個體，這個體就是真如的理體，這個理體是沒有相的，沒有相就是法身佛。華嚴經上怎麼又說他有種種的功德，種種的說法呢？種種功德，種種說法，這是報身佛。在華嚴經上，他是法身佛，也是報身佛，也是分二個，就是即法身即報身也。這個地方有文殊菩薩，有普賢菩薩，這三對的功德相即起來，就是毘盧遮那佛那個法身佛，也就是報身佛。

「華嚴經之所明，歸於此一佛二菩薩之法門，故稱為華嚴三聖。」這一部華嚴經，所明的法門，就是歸於一佛二菩薩的法門，也就是說明理智相即、定慧相如、行證相應的法門。所以毘盧遮那佛，與文殊菩薩、普賢菩薩，就稱為華嚴三聖。

前面跟諸位講，優填王造釋迦牟尼佛的像，釋迦佛就給像摩頂授記。釋迦世尊涅槃之後，住持佛法，就是佛像。那些耶穌教邪魔外道，說我們

是拜偶像，那都是一些愚癡外道說的，毀謗三寶，他不知道佛像的道理在
哪裡？。現在講的華嚴三聖，就表示華嚴住地菩薩圓證大法，耶穌教的外
道，怎麼會知道呢？釋迦牟尼佛的像，也是表法的，表是表顯，木頭做的，
泥巴做的像，不是外道說的偶像，那就是跟你說法的。

比方中間供的佛像，是釋迦牟尼佛，兩邊的侍者，並不能以供文殊與
普賢菩薩。兩邊的侍者，佛左邊是迦葉尊者，佛右邊是阿難尊者。一個老
的比丘，一個年輕的比丘，那是表什麼法呢？迦葉尊者是頭陀第一，阿難
尊者是多聞第一。頭陀，就是行苦行，他是苦行第一，就是要講修行用功，
不怕吃苦。阿難尊者，是多聞第一，就是他解佛法的義理第一。一個是表
行，一個是表解。那個行，也就是我們平常講修行的行。一個是表行，一
個是表解，這兩個侍者合起來，就是個釋迦佛。要行解並重，行解相應，
這就是個釋迦牟尼佛。你想要成佛，得多聞，跟阿難尊者學。光多聞能成

佛嗎？不行，要行苦行。光行苦行，能成佛嗎？不行，要多聞。偏一邊，都不行，這二邊行解並重，合起來你就成佛了，記住。

現在我們講堂，供的是西方三聖，中間供的是阿彌陀佛，佛左邊這一位侍者是觀世音菩薩，佛右邊這一位是大勢至菩薩。觀世音菩薩，是大悲觀世音，大悲觀世音是利他的。大悲，就是悲能拔苦，救度眾生的苦啊！大勢至菩薩，是表他的行門，你看大勢至菩薩念佛圓通章，他是修念佛法門的，他表自利。單自利，不是阿彌陀佛；單利他，也不是阿彌陀佛。自利、利他，二利並重，合起來就是個阿彌陀佛，這是西方極樂世界的三聖，叫西方三聖。

附帶著跟諸位講一講，這是佛教的常識，怎麼樣叫西方三聖？怎麼叫做住持佛寶？住持的佛寶，就是釋迦佛，就是阿難、迦葉尊者兩位侍者。現在講的華嚴三聖，主要講的是普賢菩薩。

「今」，就是現在。「地藏經地獄名號品，由最高之普賢菩薩為當機者，蓋欲令眾生，勿以地獄名號之粗淺而忽略之也。」今天要講地獄名號品，地獄名號品就是這個地獄、那個地獄，很粗淺，沒有人跟你講，你忽略了。所以要有一個最高的普賢菩薩當機來請問，你才不敢忽略，不忽略了，你就生起來一個恐怖心。這個怖心難生，怖是恐怖，害怕墮地獄的心難生起來。你生起來了，怕墮地獄，這就好了，你決定不敢再造惡業。不敢造惡業，就要造善業，造善業就與法性相順了，你一定會成佛。

地藏菩薩本願經卷中

唐于闐國三藏沙門實叉難陀譯

地獄名號品第五

全部地藏經，分上中下三品，上卷講完了，現在開始講卷中，地藏經一共十三品，上來講了四品，今當講第五品，全是說的地獄名號，所以叫做地獄名號品，接著解釋經文：

爾時普賢菩薩摩訶薩白地藏菩薩言：仁者！願為天龍四眾及未來現在一切眾生，說娑婆世界及閻浮提罪苦眾生，所受報處地獄名號及惡報等事，使未來世末法眾生知是果報。

「爾時普賢菩薩摩訶薩白地藏菩薩言：」普賢菩薩的字義以及他的行

門，都講過了，就是華嚴三聖之一。摩訶薩，是大菩薩，他跟地藏菩薩講話。「仁者！」稱呼地藏菩薩一聲，彼此都是大菩薩嘛！這大菩薩，都是行仁慈之道的人，所以稱為仁者，這是尊稱。「願為天龍四眾及未來現在一切眾生，說娑婆世界及閻浮提罪苦眾生，所受報處地獄名號及惡報等事。」我唯願地藏菩薩講一講，地獄名號及惡報等事。這是為誰講呢？不是為我普賢講，為這些天龍八部講，天龍八部前面講過了。前面也跟諸位提醒過，注意天字，你生到天上去，享天福享盡了，你前生前世、多生多劫，造地獄的業，要是成熟了，從天宮裡落下來，就落到地獄，或者落到餓鬼道，落到畜生道。佛法講六道輪迴，要把它記清爽，記清爽了怎麼樣呢？你看見學外道的，都是可憐憫者，外道不懂得眾生生死的邊際。眾生生死有多麼大的範圍？他不知道，竟想著比人高，認為生天就好，那個地方已經最究竟，就要生天。生到天是比人間好，佛經上也是這樣講的，但

是天福有享盡的時候，享盡了你到哪裡去呢？享盡了還在六道輪迴。

普賢菩薩請地藏菩薩發心為天龍八部，並及為未來現在一切眾生，昨天把這個義理講過了，佛菩薩都是先重於未來的眾生，所以未來在先在上邊。為這些眾生請地藏菩薩說一說：「說娑婆世界及閻浮提罪苦眾生」，娑婆世界，就是五濁惡世，五濁惡世，眾生濁。南閻浮提罪苦眾生，我們就是南洲的眾生啊！他不知道造惡業要得罪苦，所以等到造這些惡業，結果受了罪苦，這是罪苦眾生。罪苦眾生他到哪裡去受苦呢？得有一個受苦的地方，就是「所受報處」，所受報處就是在地獄裡，地獄不等，有各種名號，所受的惡報也不等，所以叫做「地獄名號及惡報等事」，請地藏菩薩詳細講一講。

「使未來世末法眾生知是果報」，我普賢請你地藏菩薩說地獄名號及惡報等事，有什麼利益呢？好使未來世的末法眾生，知道地獄的果報，他

生一個恐怖心，再也不敢造惡業，好改往而修來。前面講過的，「未來現在」，未來放在上邊，就是佛菩薩都慈悲未來的眾生，前面昨天講的經文，也是這樣說到未來現在。下面把現在二個字略掉，就講未來世。因為現在是指著與佛同時的那些眾生佛還在世，那些眾生還容易度。最苦惱的就是佛涅槃以後，佛涅槃以後就叫未來世。

佛涅槃以後，要注意這個常識，有正法時代、像法時代、末法時代。前面一再地講，過去的古佛，都有正法、像法。現在講我們釋迦牟尼佛，他涅槃了以後，正法一千年，像法一千年，末法一萬年，他的法運一共是一萬二千年。正法與佛在世的時候，無二無別，那是一千年。到了一千年過去以後，像法時代，像是相似，表面上佛教還是很興隆，但是斷煩惱，證果的弟子少了。相似者，相似正法，很興隆啊！好像是正法，實際不是正法，是像法時代。再過了一千年，像法過去，就是末法，末法的法垂末

了。就是不但證果的弟子沒有了，連開悟的弟子也很少了，所以到末法時代了。這個地方不但注重未來世，尤其注重末法的眾生，就是釋迦佛涅槃二千年以後的這些眾生，叫他們知是果報，改往修來。

地藏答言：仁者！我今承佛威神及大士之力，略說地獄名號及罪報惡報之事。

「地藏答言：」普賢菩薩問地藏菩薩，稱呼他「仁者！」地藏菩薩回過來稱普賢菩薩，也稱「仁者！」彼此一樣都是大菩薩，都是行仁慈之道的，所以稱普賢菩薩，也稱仁者。

「我今承佛威神及大士之力」，我，是地藏菩薩自稱。大士，是尊稱普賢菩薩。說我承蒙佛的威德神通加被，也承蒙你普賢菩薩加被我。「略說地獄名號及罪報惡報之事。」你請問，廣說說不完，我簡略地說說地獄

名號和罪報惡報之事。下面就先說地獄的名號。

仁者！閻浮提東方有山，號曰鐵圍，其山黑邃，無日月光。

「仁者！閻浮提」，閻浮提就是我們南洲。「東方有山，號曰鐵圍」，東方有一座山，號為鐵圍山。「其山黑邃，無日月光。」黑而且深，邃，就是深遠的意思。山，是個大山，漆黑銀錙還深遠，怎麼那麼黑呢？因為日月光照不到那裡。那座大鐵圍山裡面，就是地獄。

有大地獄，號極無間，又有地獄名大阿鼻，

梵語叫阿鼻，翻到中國話，就翻無間。其他經上，都是叫號無間，阿鼻地獄，就是無間地獄。在地藏經上，把它分開了，就是前面都是無間地獄，無間地獄是個大的地獄，大的地獄裡面，還有個最苦的一個地獄，叫做阿鼻地獄，這樣分法、分開。

復有地獄名曰四角，復有地獄名曰飛刀，復有地獄名曰火箭，復有地獄名曰夾山，復有地獄名曰通槍，復有地獄名曰鐵車，復有地獄名曰鐵床，復有地獄名曰鐵牛，復有地獄名曰鐵衣，復有地獄名曰千刃，復有地獄名曰鐵驢，復有地獄名曰洋銅，復有地獄名曰抱柱，復有地獄名曰流火，復有地獄名曰耕舌，復有地獄名曰剝首，復有地獄名曰燒腳，復有地獄名曰陷眼，復有地獄名曰鐵丸，復有地獄名曰諍論，復有地獄名曰鐵鉢，復有地獄名曰多瞋。（永樂南藏「鐵鉢」作「鐵鉢」）

「復有地獄名曰四角」，怎麼叫做四角地獄呢？這都是在人間歡喜算帳、刻薄人的罪行，墮到四角地獄，犯什麼刑罰呢？就像木匠拉墨線，要鋸板子那樣，把你的身體都用墨線，劃成四角四角的形，來給你分解這樣

的地獄。

「復有地獄名曰飛刀」，叫飛刀地獄。「復有地獄名曰火箭」，叫火箭地獄。「復有地獄名曰夾山」，這眾生的業力不可思議啊！趕到夾山地獄時，兩座山合攏來，把罪人夾得粉碎。這兩座山又分開，分開了業風一吹，夾碎的人又活下來，活下來兩座山又合攏來，叫夾山地獄。

「復有地獄名曰通槍」，叫做通槍地獄。「復有地獄名曰鐵車」，叫做鐵車地獄。「復有地獄名曰鐵床」，叫做鐵床地獄。「復有地獄名曰鐵牛」，叫做鐵牛地獄。「復有地獄名曰鐵衣」，你墮那個地獄裡，就覺得冷。冷的時候就把衣服給你穿上，穿上的是鐵衣服。「復有地獄名曰千刃」，這就是平常講的刀山地獄。「復有地獄名曰鐵驢」，有那個畜生驢子，是鐵的。「復有地獄名曰洋銅」，墮到那個地獄裡，飲銅汁。「復有地獄名曰抱柱」，火燒的銅柱、鐵柱，叫你去抱。「復有地獄名曰流火」，這滿

地獄裡流著火。「復有地獄名曰耕舌」，耕舌，把你的舌頭拉開，拉幾畝地那麼大，讓犁來耕。「復有地獄名曰剝首」，剝，就是斬截。這不是一下子把他的頭割下來，一截一截的斬，叫剝首。「復有地獄名曰燒腳」，叫做燒腳地獄。「復有地獄名曰啗眼」，叫做啗眼地獄。「復有地獄名曰鐵丸」，餓了就吃鐵丸。「復有地獄名曰諍論」，諍論，就是好吵架、好講理，平常講也叫做抬槓。怎麼會墮這個地獄呢？我過去講地藏經，就是這樣消文，這個地獄裡，就是罪人歡喜爭論的地方，實實在在沒有墮諍論地獄裡，人間就是個爭論的地方。

我在北平住的時候，熱天、夏天，到了太陽落了以後，就搬一張籐椅，坐後院乘涼，風吹吹，涼快嘛！這後院有一個圍牆，圍牆外面住有一家鄰居。白天沒有出現他們吵架的聲音，一到太陽落了以後，我們要乘涼的時候，就聽見那一家鄰居吵架。吵架聽得多了，就知道他們一家有三口人：

就是一個男的，一個女的，還有一個年輕的孩子。這一家人怎麼會天天晚上吵架呢？我那時候年紀輕，歡喜多事，就去看看怎麼回事？我就轉出去，到他們家庭裡一看，夫妻兩口，兒子十七、八歲，都是窮人，白天出去做工，晚上回來了，這三個人一說話就抬槓，誰也不服誰！丈夫說太太，太太不聽；太太說丈夫，丈夫也不聽；父母親說兒子，兒子也要頂嘴。這三個人就天天這樣子，等到回來了，工作了一天，不休息一下，回來就吵架。喔！我忽然間明白了，這個家裡邊，就是諍論地獄，我才真正瞭解，諍論地獄是怎麼個苦法。

「復有地獄名曰鐵鈇」，有大鐵鈇，是斬的。「復有地獄名曰多瞋」，這是地獄裡的眾生，瞋恨心很重。

地藏白言：仁者！鐵圍之內有如是等地獄，其數無限。（永樂

南藏「藏」下無「白」)

大鐵圍山以內，像前邊說的地獄，很多很多。這說了一段，下面說第二段，再說種種的地獄。地獄名號品，一共說地獄，說三段。

地獄，很粗淺的名相，講一遍就知道了，為什麼要講三遍呢？叫我們眾生生恐怖心的。我們眾生叫做「怖心難生，道心難發！」生個恐怖心，很難得生起來。為什麼難得生起來呢？粗心膽大！你說：「造惡業會墮地獄喔！」他說：「誰看見呢？」這句話就堵著你。不曉得等他看見了，悔之晚矣！所以不如相信好。相信了你不要造惡業，管它有地獄、沒地獄，與你不相干。一定要生恐怖心，粗心膽大，吃虧的是你自己。

像我們台灣現在法律，搶人家的東西，罪過最重，不是普通的法律，是特別的法律。你搶人家一塊錢，都是七年以上，十二年以下的徒刑，最

輕的也要關你幾年。膽大心粗的小伙子，認為哪有這種事？要搶還是要搶，搶吧！結果關了七年以上，這就是粗心膽大，你不如聽人家講：「在臺灣，特別法律喔！搶人家東西，搶人家的錢財，法律定的罪很重！你搶人家一塊錢，最少關你七年，多了關十二年啊！」「唉呀！那麼厲害啊！」生個恐怖心，這就是你相信地獄，對你只有利益，沒有害處。你不相信，對你有害，將來等你吃虧的時候，悔之晚矣！

我們在講堂裡，聽地藏經的都是佛弟子，哪有個不相信呢？講這個話，就是給諸位聽，你好去勸那些不相信的人。他要是不相信地獄，說他沒有看見，你得權巧方便，解釋給他聽。

**更有叫喚地獄、拔舌地獄、糞尿地獄、銅鎖地獄、火象地獄、
叫火狗地獄、火馬地獄、火牛地獄、火山地獄、火石地獄、**

火床地獄、火梁地獄、火鷹地獄、鋸牙地獄、剝皮地獄、飲血地獄、燒手地獄、燒腳地獄、倒刺地獄、火屋地獄、鐵屋地獄、火狼地獄，如是等地獄。其中各各復有諸小地獄，或一、或二、或三、或四，乃至百千，其中名號各各不同。

「更有」，前面說過一段了，所以加個更字。「叫喚地獄」，墮到這個地獄裡，盡聽見那些罪人叫喚。「拔舌地獄」，拔舌頭，跟前面耕舌地獄相彷彿，耕舌地獄，是把舌頭拉出來，拉成幾畝地那麼大，讓犁來耕。拔舌，是把舌頭給它拔掉。給它拔掉了以後生出來了，生出來再拔掉。這都是造口業的人，墮到這個拔舌地獄。「糞尿地獄」，墮到這個地獄裡，盡是大便小便。「銅鎖地獄」，用銅鎖鎖起來。「火象地獄、火狗地獄、火馬地獄、火牛地獄、火山地獄、火石地獄、火床地獄、火梁地獄、火鷹

地獄」，這些東西都是帶火的，種種不同的苦。

「鋸牙地獄」，剛才講眾生的業力不可思議啊！你墮到這個地獄裡，夜叉鬼把你的牙齒一拔，拔得好長好大，像一棵樹一樣，用大鋸子來鋸。為什麼鋸你的牙呢？因為你的牙時常造惡業，鋸你的牙，叫你痛得心碎。你要害了牙齒的病就知道，平常講：「牙痛不算病，痛起來要老命。」這是一句俗話，牙齒痛，痛起來，痛到你心裡頭難過。這個時候慢慢地鋸，叫鋸牙地獄。

「剝皮地獄」，把皮剝下來。「飲血地獄」，這就是平常講的血湖地獄。「燒手地獄、燒腳地獄」，這個地獄裡，燒手、燒腳。「倒刺地獄」，這個地獄裡全是刀刺。「火屋地獄、鐵屋地獄、火狼地獄，如是等地獄」，這是第二段，把它總結起來，「其中各各復有諸小地獄。或一、或二、或三、或四，乃至百千」，前面說的都是大的地獄，還有眷屬，小的地獄。

或者大的地獄帶一個小的，或者帶二個、帶三個、帶四個小的地獄。乃至於一個大的地獄裡，帶著有百千個小地獄。「其中名號各各不同」，其中小的地獄，各個有一個名號。

地藏菩薩告普賢菩薩言：仁者！此者皆是南閻浮提行惡眾生，業感如是，

行惡，造這惡業，他感得的地獄果報，是這個樣子。

業力甚大，能敵須彌，能深巨海，能障聖道。

這幾句話要注意「業力甚大」，地藏經有經眼，每一部經裡面都有經眼，經眼就是最要緊的一句話，像人的眼睛。也叫經心，像人的心一樣。

地藏經有二個經眼：一個經眼是表事實的，就是「業力甚大」，說明這個事實，最重要的一句話。下面經文就是「迴向法界」，講理性的，那

也是地藏經的一個經眼。

這個地方的經眼，再看參考資料，解釋「業力」。

業力

業有善業、惡業。力者，力用也。善業，有生樂果之力用。惡業，有生苦果之力用。佛言：「不思議業力，雖遠必相牽。果報成熟時，求避終難脫。」又言：「假使百千劫，所作業不亡。因緣聚會時，果報還自受。」古德言：「善惡到頭終有報，只爭來早與來遲。」

「業有善業、惡業。力者，力用也。」三界以內的業，本來有三種：叫善業、惡業、不動業。不動業，就是上二界的業，禪定的業。這個地方沒有說不動業，因為要說地獄，不說那麼多，只說善業、惡業。力，就是力用，它的功用。

「善業，有生樂果之力用。惡業，有生苦果之力用。」業有種力量，

就是它有個功用。你造了善業，耶！它總會給你生一個善果；你造了惡業，它給你生個惡果，所以業就是一種力量，叫做業力。

「佛言：」佛在其他的經上這樣講：「不思議業力，雖遠必相牽。」眾生的業力，不可思議。你造的業，雖然是距離得很遠，沒有消滅，早晚它還是把你牽著來受報。「果報成熟時，求避終難脫。」為什麼不當時受報呢？因為當時業力力量弱，果報還沒有成熟，所以現在不成熟，業力並沒有消啊！等到果報成熟的時候，你想避，避不開，還是要受報。

「又言：」佛經上又說：「假使百千劫，所作業不亡。」你造了這個業，經過百千劫的長久時間，你的業不會死亡啊！「因緣聚會時，果報還自受。」那麼你要受果報，還得因緣聚會，因緣不聚會，不受果報，因緣聚會時，果報還是要自己受。

怎麼樣因緣聚會時，才受果報呢？比如說，你殺了一個人，來生來世

他一定要殺你，這叫一命償一命，可是因緣得聚會。因為你是個凡夫眾生，你殺那個人，他也是凡夫眾生，各人造善業、惡業，很複雜。你把他殺了，被殺的那個人，造的有惡業，就墮地獄，他不能來生來世轉一個人，再來對你動刀。或者被你殺那個人，他造的有善業，你把他殺了，他生天了，還是遇不到，這就是因緣不聚會。可是，業還在，轉來轉去，轉來轉去，冤家對了頭，因緣聚會的時候，他就把你殺了，那就是果報還自受。

現在科學時代，愈來愈進步，發明了一種照像的機器，叫做紫外線照像，紫，是紫顏色，比紅顏色還要深，紫顏色的紫外線。有用紫外線照的像，要是早上的飛機起飛了，它來空中照像可以照，只要是在五個小時之內起飛的，它都能照出來。照出來飛機起飛，飛了幾架去了？

那麼五小時以外，它照不出來的像，是不是那個業亡了呢？不是，那個照像的機器，還沒有發明到極點，只能照五個小時以內的像，不像佛的

眼睛，不像佛的心。所以假使百千劫，所作業不亡，科學還要進步，可能在五天以外飛機的影子，還能照出來。再進步，可能百千劫來，它能照出來。這就是它一定能照五個小時以內的影子，那就證明佛說的所作業未亡的道理。

再看下去，「古德言：」「古大德說：」「善惡到頭終有報，只爭來早與來遲。」「你造的善業，一定得善報；你造的惡業，一定得惡報。不過得等因緣聚會，有人來得早，有人來得遲就是了。

再看「果報成熟的時間」，有三種不同：

果報成熟之時間有三

一、現生報。二、來生報。三、後生報。現見善人行善而受苦，惡人作惡而受樂者，皆果報未熟耳。

「一、現生報。二、來生報。三、後生報。」第一種現生報，就是你

造的善業，造的力量很強；你造的惡業，惡業的力量也很強，不能來生來世，現生就得報。第二種、來生報，就是第二生報。第三種、後生報，就是多生報，懂得這三種受報的時間不同。

「現見善人行善而受苦，惡人作惡而受樂者，皆果報未熟耳。」說我們現在是這樣：善有善報，惡有惡報，我都不相信。舉個事實證明：我們的鄰居，就是個善人，一天到晚做好事，他怎麼窮苦不堪？還有我們那一個鬼鄰居，作惡多端，他怎麼盡享受很快樂的福報，這是個什麼因果報應？這就是這三個時間受報，你不知道，他的果報還沒有成熟。

那個善人行善，他怎麼受苦呢？他前生前世造受苦的因，所以今生今世受苦。可是今生今世行善，那個善果還沒有成熟，所以他要受苦。

那個惡人怎麼受快樂呢？他前生前世培的善業，今生今世受快樂。勸他要行善啊，他不行善，要做惡，造的惡業還沒有成熟，所以他還沒有受

苦果。要懂得現生報、來生報、後生報，你就不會迷惑了。

再看著經文：「仁者！此者皆是南閻浮提行惡眾生，業感如是，業力甚大」，業力這個力用，甚大甚大！「能敵須彌，能深巨海，能障聖道。」能敵須彌山，這還是個譬喻，譬喻業力大，業力怎麼大呢？在我們小世界的中心是須彌山，八萬四千由旬高，最高的須彌山，它能以敵得過去，就是它比須彌山還要高。「能深巨海」，巨海，大海。大海很深，它能深巨海，它的業力比海還深。

這兩句是個譬喻，譬喻什麼呢？譬喻它「能障聖道。」聖道，就是佛道。眾生本來有佛性，本來可以成佛啊！好了，你造了惡業，給你障礙到了，想成佛成不了。不但說你想成佛成不了，佛來加被你，也加被不上，它能以給你障礙了，業力就這麼大。

聽經比看經好，就是在這個地方。你聽經的時候，我給你料揀出來，

給你強調解釋。看經呢？因為在地獄名號品裡夾著，很重要的「業力甚大」這一句，你把它忽略過去了。哪來的地獄苦果？是你造的業力招感來的啊！這個地獄、那個地獄，都是你業力給變出來的，所以業力就這麼強大。

是故眾生莫輕小惡，以為無罪，死後有報，纖毫受之。父子至親，岐路各別，縱然相逢，無肯代受。

「是故眾生莫輕小惡，以為無罪」，地藏菩薩講到二次地獄名號，就勸我們，你不要以為小小的惡業，沒有罪。

「死後有報，纖毫受之。」纖毫，就是一點點的罪，都要受報。沒有說是，你造了業，不受報的。你造的大惡，受大的苦果；你造小的惡業，受小的苦果，沒有不受報的。

「父子至親，岐路各別」，人間的父母子女，這是最親的人，但是到

了地獄裡，各人受各人的報，行的是叉路。各別，各人受各人的報，各人受各人的地獄。

「縱然相逢，無肯代受」，地藏經經文的字說很明，他怎麼無肯代受呢？岐路各別，怎麼代他受罪呢？沒有因緣，沒有因，又沒有緣，沒有因緣來代受，因為地獄的苦，超過了父子的感情。到那個時候，苦得自己自顧不暇，誰也不肯替你代受罪。所以無肯代受，肯字，是加重的口氣。

我今承佛威力，略說地獄罪報之事，唯願仁者暫聽是言。

「我今承佛威力，略說地獄罪報之事」，我現今承佛的威力加被，簡略地說說地獄受罪報的事。「唯願仁者暫聽是言。」唯願請普賢菩薩仁者，你暫時聽我的話。

普賢答言：吾已久知三惡道報，望仁者說，令後世未法一切

惡行眾生，聞仁者說，使令歸佛。（永樂北藏「吾已」作「吾以」）

我久已知道了，還要請你地藏菩薩說，為什麼呢？說了，好令後世末法時代的眾生，尤其這些惡行眾生。他聽你地藏菩薩說了，他改惡從善，就改往修來，叫他們能以歸向佛法。

今天就講到這裡，向下文長，付待來日，站起來迴向。

* * * * *

地藏白言：仁者！地獄罪報，其事如是：

地獄名號品這一品，說地獄的經文，一共有三段，上邊講了二段，現在講第三段。三段不同的地方，就是前面第一段、第二段，完全說地獄名號，這個地獄叫什麼名？那個地獄叫什麼名？這第三段，說的地獄裡的罪報之事。看那個文字，經文上，跟前面二段差不多，意思就是，不是說地

獄名了，而是說罪苦的眾生，在地獄裡受苦報的事情。

所以第三段一開始，「地藏自言：仁者！」稱呼仁者普賢菩薩一聲，「地獄罪報，其事如是：」講罪報，下面就解釋罪報。

或有地獄，取罪人舌，使牛耕之。或有地獄，取罪人心，夜叉食之。或有地獄，鑊湯盛沸，煮罪人身。或有地獄，赤燒銅柱，使罪人抱。或有地獄，使諸火燒，趁及罪人。或有地獄，一向寒冰。或有地獄，無限糞尿。或有地獄，純飛鏃鏢。或有地獄，多攢火槍。或有地獄，唯撞胸背。或有地獄，但燒手足。或有地獄，盤繳鐵蛇。或有地獄，驅逐鐵狗。或有地獄，盡駕鐵驃。

「或有地獄，取罪人舌，使牛耕之。」前面叫做耕舌地獄，那是說地

獄的名。這是說罪報的事，把罪人舌頭，拉長拉大，拉幾畝地那麼大，用鐵牛來耕。

「或有地獄，取罪人心，夜叉食之。」這個罪人，就是在做人的時候心太壞了，那麼到地獄裡來，叫夜叉來吃他的心。

「或有地獄，鑊湯盛沸，煮罪人身。」湯，就是開水、滾水。其他的經上，還有鑊湯地獄。用大鍋沸騰的開水，來燙罪人的身體。

「或有地獄，赤燒銅柱，使罪人抱。」這是抱柱地獄，赤燒，亦是紅顏色的，把銅柱燒得發赤、發紅，使罪人來抱。

「或有地獄，使諸火燒，趁及罪人。」趁字，就是追逐的意思。你逃，逃不了，你走到哪裡，火追到你那裡。

「或有地獄，一向寒冰。」這就是寒冰地獄，其他的經上講八寒地獄、八熱地獄。

「或有地獄，無限糞尿。」這就是糞尿地獄。

「或有地獄，純飛鏢鏢。」這就是鏢鏢的地獄。鏢鏢，即紅熱的鐵刺球。

「或有地獄，多攢火槍。」這就是前面講的火槍地獄。

「或有地獄，唯撞胸背。」這就是前面說的夾山地獄，兩座山夾著，把罪報的人，胸背都給它夾上，撞他。撞死了，兩座山分開。業風一吹，罪人又活了，那兩座山再撞他。

「或有地獄，但燒手足。」就是前面說的燒手地獄、燒腳地獄。你做人的時候，你的手造了罪，就燒你的手；你的腳造了罪，就燒你的腳。

「或有地獄，盤繳鐵蛇。」就是前面所說的鐵的蛇，把罪人的頸咬斷。

「或有地獄，驅逐鐵狗。或有地獄，盡駕鐵騾。」

講到這裡，就是罪苦之事，略說到這裡，也就是這一品經文，全段說

完了。

仁者！如是等報，各各獄中有百千種業道之器，無非是銅、是鐵、是石、是火，此四種物，眾業行感。

「仁者！」這是地藏菩薩再稱普賢菩薩一聲。「如是等報」，第二段，就是說罪報的事，叫如是等報。「各各獄中，有百千種業道之器。」業力不可思議，各各地獄，每一個地獄，都不是一種受苦的器具，百千種業道器具。

都是什麼受罪的器具呢？「無非是銅、是鐵、是石、是火」，這個四種都是，怎麼地獄裡受苦的器具，只有這四種呢？「此四種物，眾業行感。」這四種東西，就是銅啦、鐵啦、石啦、火啦，是眾生造的業，他的業行所感得的。

再看參考資料，解釋這四種業的器具：

地獄苦器

無非是銅、是鐵、是石、是火者，蓋以剛強之性，造熾然之罪所感得，非天與人授也。

地獄裡受罪的苦器，怎麼只有這四種原料呢？銅、鐵、石、火，都是堅硬的，因為造罪的眾生，剛強成性，就感得銅、鐵、石頭、火，堅硬的東西。他造罪的惡心，像猛火那樣強烈，他要墮到地獄，就墮地獄嘛！所以他有造罪的心，感得那個果報。「蓋以剛強之性，造熾然之罪所感得」，熾然，就是很猛烈的那個罪，像猛火一樣，所以他感得果的苦器。

「非天與人授也。」佛經上講的有一個原理，地獄，是你自己造的罪感招來的，不是上帝給你的，也不是哪一個人給你的，不是天，也不是人授的。地獄，是閻羅王給你的嗎？也不是閻羅王給你的，連閻羅王，還是

你的罪報感招的。

若廣說地獄罪報等事，一一獄中更有百千種苦楚，何況多獄！我今承佛威神及仁者問，略說如是，若廣解說，窮劫不盡。

我地藏現今承蒙佛的威德神通力加被，以及仁者普賢菩薩詢問，簡略地說明地獄受罪報的情事。若是詳細解說，每一個、每一個的地獄裡面，更有百千種的苦楚。何況大地獄裡面，還有或者一、二個小地獄，或者三、四個小地獄，乃至百千個那麼多的小地獄。罪報的眾生，在地獄裡受的種種苦楚，窮盡幾個大劫，也說不完。

第五品講到這裡，已經講完了。

乙三、明度脫緣

如來讚歎品第六

前面講到第五品，按正宗分分四大科，已經講了一科。第二品，就是正宗分的第一科，明能化主。從三、四、五品，這三品，是明所化機。現在正宗分，講到第三科，明度脫緣。前面這三品，知道地藏經教化了什麼樣的根機，都是一些罪惡眾生，應該墮地獄的眾生，怎麼樣能以度脫他，叫他不墮地獄？從第六品下面三品經文，都是說你要多親近地藏菩薩，一定可以把你的罪業消除，絕對保證你不會墮地獄，明度脫之緣，下面有三品經文，先講如來讚歎品第六，看著經文：

爾時世尊舉身放大光明，遍照百千萬億恆河沙等諸佛世界。出大音聲，普告諸佛世界一切諸菩薩摩訶薩，及天龍鬼神人非人等。聽吾今日稱揚讚歎地藏菩薩摩訶薩，於十方世界現

大不可思議威神慈悲之力，救護一切罪苦之事。

「爾時世尊舉身放大光明」，地藏經，釋迦如來放三次光，前面忉利天宮神通品第一次放光，含笑放光，召集最有緣的眾生，都到忉利天宮裡來。這是第二次放光，舉身放光，舉身，就是全身、通身，從頭頂到腳下，全身放光，為什麼舉身放光呢？這就是全部的責任都交給地藏菩薩，表示救度眾生的責任付託有人了，於是舉身放大光明。「遍照百千萬億恆河沙等諸佛世界」，虛空無邊，世界無量，佛的光明統統照到。

光明之中「出大音聲，普告諸佛世界一切諸菩薩摩訶薩，及天龍鬼神人非人等。」釋迦佛的光明，遍照諸佛世界，光明之中出大音聲，就等於佛開口講話一樣。告訴諸佛世界以及一切菩薩摩訶薩，就是諸大菩薩。並及一切天眾、龍眾，鬼神等眾人及非人等。非人，就是變化人。

「聽吾今日稱揚讚歎地藏菩薩摩訶薩」，叫他們聽到什麼呢？聽我今天要讚歎地藏菩薩的功德，所以這一品叫如來讚歎品，讚歎地藏菩薩摩訶薩，這位大菩薩。「於十方世界」，於字作「在」講，在十方世界。「現大不可思議威神慈悲之力」，所示現的威德神通慈悲之力，都不可思議。不是光在我們娑婆世界，十方世界凡有地獄之處，地藏菩薩都要到那裡去顯神通，顯慈悲之力。到那個地方顯神通，顯慈悲之力幹什麼呢？「救護一切罪苦之事。」各世界都有罪苦的眾生，地藏菩薩都要去救護他們。

吾滅度後，汝等諸菩薩大士及天龍鬼神等，廣作方便，衛護是經，令一切眾生證涅槃樂。

告訴十方世界一切諸菩薩，天龍鬼神人非人等。「吾滅度後，汝等諸菩薩大士」，大士，就是大菩薩摩訶薩翻譯過來，翻成大士。「及天龍鬼

神等，廣作方便，衛護是經」，我現在跟你們講什麼呢？叫你們要保護地藏經，讓地藏經流通在世間。「令一切眾生證涅槃樂。」地藏經流通在世間，有什麼利益呢？能令這一切罪苦眾生，離一切苦，不但能以離開地獄的苦，離開三惡道的苦，還能離開六道輪迴，結果都能以度眾生成佛，證得涅槃之樂。涅槃，叫做圓寂，圓滿寂滅，就是成了佛果了。

佛放光，出大音聲，遍告無量世界。我們講堂裡聽經的大眾，都信得及。要有不相信的，你跟他說個比喻，說個比方。現在家家都有電視機，廣播電視台。就那一個電視台，它播放出來的電視，你只要有一個電視機，都給你放光，放到你家庭裡邊，無量的家庭，都能以遍照得到。那一個家庭，等於一個世界，那一個電台放光，遍照無量世界。而電視有聲音，不是光放光明，光明之中出聲音。跟你說什麼，你都聽得清清爽爽，科學家有這個本事，何況成了佛呢？

拿電視做一個譬喻，譬喻佛放光，光中能以說話。我們現在要衛護地藏經，釋迦佛告訴諸菩薩，也告訴人非人，也告訴人。我們也得負責任，我們是人，要衛護這個經，保護這個經，不要叫這個經損失了。你光保護這個經，把經放到經櫃裡，那沒有用，你要講演地藏經。

前面我一再勸請諸位，你學其他的經，經文太深，義理太奧，講不好。地藏經盡講因果報應，很容易講，不是從頭講到尾，講一部地藏經，前面佛跟四方天王說的話，照那樣學！你遇見什麼眾生，就跟他說什麼法，那就只講地藏經啊！你去弘揚地藏經，這就是保衛地藏經，才能以利益眾生，叫眾生離苦得樂。

還是拿電視台譬喻一下，科學家發明了電視機，我們弘揚佛法的人，應該利用這個科學工具，在電視台上講經，聽的人多了，利益大了！那麼佛教徒為什麼在電視台上，沒有一個講經的節目呢？在過去是電視台不許

可。到後來電視台也許可了，為什麼呢？天主教、基督教都有節目，怎麼我們佛教徒講佛法不許可呢？它沒有理由就答應了。答應了，等我們真正要去訂節目，訂不起，你要是講經，講開示，不能只講幾秒鐘、幾分鐘，最少講半點鐘。唉呀！那個價錢貴得厲害！人家天主教、基督教有的是錢，可以買一個節目，我們佛教窮得叮叮噹噹，沒有財力。

我們佛教徒是不是統統是窮人呢？不見得。佛教徒不是光指著出家眾，出家人少數，在家的弟子多。在家弟子發財的有的是啊！他不知道，他有了錢不曉得用電視台來弘揚佛法。我們應該大家都負責任，先去講、先去說，要叫有錢的佛弟子發心，叫他能以利用電視台來講經說法。

再一種籌款的方法，就是要多數人來籌，有錢的佛弟子他不知道，不發心！我們發了心沒有錢，我們看到、見到、做到，做到了大家歡喜，把多數的佛弟子聯絡起來，錢財就多起來了，積少成多，可以去買一個電視

台的節目來講經說法。那麼為什麼沒有團結，沒有捐錢呢？也是募不到，所以需要講、需要說，要提倡這個事情。你看電視，天主教、基督教有節目，我們佛教怎麼沒有個節目呢？因為大家不知道做這個事情。把經頁翻過來，還講經。

說是語已，會中有一菩薩名曰普廣，合掌恭敬而白佛言：今見世尊讚歎地藏菩薩，有如是不可思議大威神德，唯願世尊為未來世末法眾生，宣說地藏菩薩利益人天因果等事，使諸天龍八部及未來世眾生，頂受佛語。

「說是語已，會中有一菩薩名曰普廣」，普遍廣大這麼一位菩薩，發心，發的普遍的心；行門，是廣大的行門，所以叫做普廣。也就是應和著釋迦佛普遍的放光，出廣大的音聲，告訴一切眾生衛護這地藏經，出來了

個菩薩。

普廣菩薩就「合掌恭敬而白佛言：今見世尊讚歎地藏菩薩，有如是不可思議大威神德」，我現在聽到佛一再讚歎地藏菩薩，有如是等不可思議大威神德。「唯願世尊為未來世末法眾生」，為未來世的眾生，就是為我們，尤其是末法時代的眾生。昨天講過了，釋迦佛涅槃二千年後，屬於末法，正是為我們請法。

要請什麼法呢？「宣說地藏菩薩利益人天因果等事」，是什麼因，什麼果，要多說呢？「使諸天龍八部及未來世眾生，頂受佛語。」由佛說出來，佛是金口宣揚，好令未來世的眾生生信仰，所以叫他頂戴受持佛的語言。普廣菩薩也能說啊！因為由佛金口說出來，這樣未來世的眾生一定會接受、會相信，頂戴受持。

爾時世尊告普廣菩薩及四眾等：諦聽！諦聽！吾當為汝略說地藏菩薩利益人天福德之事。

「爾時世尊告普廣菩薩及四眾等：」這個時候是普廣菩薩來請問，當然是告訴普廣菩薩，實際也都告訴四眾弟子，就是：比丘、比丘尼、優婆塞、優婆夷，這是佛的四眾弟子。「諦聽！諦聽！」你們要諦聽！諦者，是詳審為義，你詳詳細細地聽。審，就是實在，你實實在在地聽。

「吾當為汝略說地藏菩薩利益人天福德之事。」我應當給你說，廣說說不盡，簡略地說。說地藏菩薩怎麼樣利益人、怎麼樣利益天，修的什麼福德之事，說一說。

在前邊第一品裡面，如來放光，有福德，有功德，就解釋了，福德，是修福修出來的德。功德跟福德有什麼不同呢？功德，是你修功修出來的

德。那麼這個地方要注意，為什麼釋迦佛跟普廣菩薩講，盡講福德，不講功德呢？

這裡跟普廣菩薩說法，實際就是跟末法時代的眾生說法。末法時代的眾生，都是造罪苦的眾生。福跟罪正是對待的名詞，因為造罪的眾生，他決不修福，盡造罪，他哪裡會修福呢？所以為度這罪苦的眾生，應該說個應機的法門，就是叫他多修福，修福的人，他就不造罪業。

那麼你說，叫罪苦眾生，修福德帶著說修功德不可以嗎？因為跟罪苦眾生說法，不能說太高！他連普通的福都不肯修，還肯用功修行嗎？先叫他培福，叫他修福；他肯修福了，再進一步叫他不著相。不著相，就是功德。不是說修福是一回事，修功是一回事，你修福報，不著相，福德就變成功德。

前面跟諸位講過了，地藏經有兩個要緊的經眼，一個就是「業力甚

大」，業力，本來有善業、惡業、不動業。在地藏經上，還沒有講到不動業，不動業就是上二界禪定的業，地藏經上都不講，講的就是善業、惡業。現在釋迦如來要講福德，就是叫你修善業，業力甚大，你造了惡業，你看那造了小的惡業，也要受苦報。反過來你造善業，就是修福求德。業力甚大，這是一個經眼，講事相的。到了地藏經後面叫你「迴向法界」，法界就是法性，那就是叫你不著相，一不著相，你所修的福德，都變成功德。

普廣白言：唯然！世尊！願樂欲聞。

「普廣白言：」普廣就仰白於佛：「唯然！世尊！」翻成白話就是：「是的啊！世尊！」「願樂欲聞」，願樂，我很願意聽，我很好樂聽。欲聞，我很希望聽。

佛告普廣菩薩：未來世中，若有善男子善女人，聞是地藏菩

薩摩訶薩名者，或合掌者、讚歎者、作禮者、戀慕者，是人超越三十劫罪。

「佛告普廣菩薩：」佛就跟他說了，這就是第六品講度脫緣，你怎麼樣能度脫你的罪苦呢？你親近地藏菩薩，就能以給你度脫了。前面第一品跟文殊菩薩講這地藏菩薩，就把這一段經文說了，這個地方再重說。

「未來世中，若有善男子善女人」，這就是有善根的男子，有善根的女人。「聞是地藏菩薩摩訶薩名者」，怎麼知道這個善男子善女人有善根呢？聞字，就是他的善根。他沒有善根，聽不見地藏菩薩的名。我時常跟諸位說，我們在座的老早就聞到，而且聞得太多了，你就知道那是我們的善根。社會上這麼多人，有幾個能聽到地藏菩薩的名字呢？他怎麼沒有聽到呢？他沒有這個善根。他沒有聽到還好，他聽到了怎麼樣呢？聽到他毀

謗，反而造了罪業。為什麼？他沒有善根。所以這個地方就說：有善根的男子，有善根的女人，他能以聞到地藏菩薩這位大菩薩的名者，聞到名怎麼樣呢？不能空空的聞到。

「或合掌者」，合掌，表示恭敬。「讚歎者」，讚歎地藏菩薩的功德。「作禮者」，磕頭頂禮。「戀慕者」，心裡頭戀慕地藏菩薩。「是人超越三十劫罪。」這個人就超越了三十劫罪，三十個大劫的生死重罪就超越過去了。

普廣！若有善男子善女人，或彩畫形像，或土石膠漆，金銀銅鐵，作此菩薩，一瞻一禮者，是人百返生於三十三天，永不墮於惡道。假如天福盡故，下生人間，猶為國王，不失大利。

「普廣！」再叫一聲當機者。「若有善男子善女人，或彩畫形像，或土石膠漆，金銀銅鐵，作此菩薩，一瞻一禮者」，這再教我們加一點功夫，造地藏菩薩像。或者用彩畫，或者用土石，用石頭刻，或者用膠漆，就是平常講的脫砂，脫胎。或者用黃金、白銀、銅、鐵，造地藏菩薩的形像。造出來的個像，「一瞻一禮者」，就是抬起頭來瞻仰一下，俯下頭去禮拜佛一下，這個人就得大福。「是人百返生於三十三天」，三十三天，就是忉利天。「永不墮於惡道」，不但地獄道不墮，連三惡道，就是畜生道、餓鬼道，永遠不會再墮落三惡道。

「假如天福盡故，下生人間，猶為國王，不失大利。」他百返生於三十三天，也還有福盡的時候。天福享盡了，下生人間，還有多餘的福，在人間「猶為國王」，就是當國家的元首。「不失大利」，什麼大利呢？他不忘失菩提心，他不會忘記地藏王菩薩。前面經文上，就是他天福享盡，

當了國王，他帶有宿命通，因果本末他都記得，所以他不會再造惡業，一定要修善業，這叫不失大利。下面兩段經文，專對女眾說法。

若有女人，厭女人身，盡心供養地藏菩薩畫像，及土石膠漆銅鐵等像。如是日日不退，常以華香、飲食、衣服、繒綵、幢幡、錢、寶物等供養。

「若有女人，厭女人身」，那麼妳已經轉了女人的果報身，妳很討厭女身，討厭女身妳有什麼辦法呢？「盡心供養地藏菩薩畫像，及土石膠漆銅鐵等像」，就是只要是地藏像，彩畫的也好，土石的也好，膠漆的也好，銅鐵的也好，你就是要供養地藏像。

「如是日日不退」，每天每天這樣供養，不要退了心。怎麼樣供養法呢？「常以華香、飲食、衣服、繒綵、幢幡、錢、寶物等供養。」前面說

十種供養，或者用香供養，用花供養，用飲食供養，用衣服供養。繒綵，就是綢緞之類的綵球。繒字現在都念增，古音本來念清。幢幡：做成幢，做成幡的供養品。幢，是緞之綉花，是個圓筒形的，吊在佛殿，那就是幢。扁平形的，也是緞之綉花，那就是幡。或者用錢、寶物等供養。這個衣物供養，記著，這是個方便，你能以辦更多樣的供養，那更好。你不能，隨你的力量，隨你的財務，隨你的心，有一粒供養也可以。或者買幾朵花供養也可以，主要是誠心。那麼供養了，得什麼樣的感應呢？

是善女人，盡此一報女身，百千萬劫更不生有女人世界，何況復受！

「是善女人，盡此一報女身」，就供養地藏菩薩像這個功德感應，你把這一個報身報盡了，你的壽命完了。「百千萬劫更不生有女人世界」，

西方極樂世界沒有女人，生到那個沒有女人的世界，怎麼會受女身呢？」何況復受！」何況再來受女身呢？可是，另外有一個開緣。

除非慈願力故，要受女身度脫眾生，承斯供養地藏力故及功德力，百千萬劫不受女身。

有的要想度脫眾生，發願現女人身，那你自己發願，願受女身。為什麼呢？現女人身，度脫眾生，除了這個。

承著妳至誠供養地藏菩薩的力量，及蒙地藏菩薩的功德力量加被，所以妳能以百千萬劫不再受生女人之身。

復次普廣！若有女人厭是醜陋多疾病者，但於地藏像前志心瞻禮食頃之間，是人千萬劫中所受生身，相貌圓滿。

「復次普廣！若有女人厭是醜陋多疾病者」，這還是專為女眾說法，

前面那個女眾是厭女人身，再美貌也討厭，再健康也討厭。第二段這個女人她生了醜陋的相貌，令人家瞧不起，自己心裡很難過，還有多疾病，身體不健康。這一句，或者是一個人具這二條，又相貌醜陋，又多疾病。或者是二個女人，一個女人是醜陋，一個女人身體不健康，多疾病。總而言之，你有這兩種不順心的事。

「但於地藏像前志心瞻禮食頃之間」，不像前面那個日日來供養，這只要一頓飯的時間，你來瞻仰禮拜地藏菩薩像。

「是人千萬劫中所受生身，相貌圓滿。」就滿了你的願，你不但一生，千萬劫中，你所受生身，都是相貌非常圓滿。不轉醜陋的容貌了，無諸疾病，轉了無疾病的報。

是醜陋女人如不厭女身，即百千萬億生中常為王女，乃及王

妃、宰輔大姓、大長者女，端正受生，諸相圓滿。

「是醜陋女人如不厭女身」，她是討厭醜陋的相貌，她並沒有討厭女身，她還是想轉個女身。想轉個女身就是想轉個相貌圓滿的女身，那也滿你的願。

「即百千萬億生中常為王女，乃及王妃」，轉到國王家裡，當國王的女兒。或者是嫁給國王，當王妃。乃至於「宰輔大姓、大長者女」，宰輔，就是大臣；大姓，就是最高的種族。或者一個大長者，轉到他家裡，當女子。「端正受生」，受生的這個女子，相貌非常的端正。「諸相圓滿。」端正，相貌好，那是總相。諸相，是別相，就是眼睛也圓滿，耳朵也圓滿，鼻子、頭髮，統統長得美麗，長得圓滿。

由志心故，瞻禮地藏菩薩，獲福如是。（永樂南藏無「菩薩」）

這就是講的福德之力，因為你至心瞻仰禮拜地藏菩薩的像，獲得的福報是這個樣子。

復次普廣！若有善男子善女人，能對菩薩像前，作諸伎樂，及歌詠讚歎，香華供養，乃至勸於一人多人，如是等輩，現在世中及未來世，常得百千鬼神日夜衛護，不令惡事輒聞其耳，何況親受諸橫！

「復次普廣！」再叫一聲普廣菩薩。「若有善男子善女人，能對菩薩像前，作諸伎樂」，這再勸我們這些善男子善女人，供養地藏菩薩。前面十種供養，沒有伎樂供養。伎樂，就是音樂，法華經上有這個經文，就是現在我們打的槌槌，我們台灣叫法寶，鐺、鈴、魚、鼓，這都屬於音樂之類。佛教裡面還有笙、簫、笛、管其他的音樂。「及歌詠讚歎」，就是現

在我們唱的讚子，來讚歎地藏王菩薩。這就是用伎樂，就是音樂的供養，歌詠的供養，來讚歎地藏菩薩。「香華供養」，再用燒香、獻花來供養。

「乃至勸於一人多人」，自己一個人這樣供養，再勸一個人，連你算上二個人，還勸多人。「如是等輩」，大家都得這個好的感應。「現在世中」，不是一定要等到未來世，現在就得感應。「及未來世」，未來世還得這個感應，什麼感應呢？「常得百千鬼神日夜衛護」，護法神、護法鬼，常常保護你。「不令惡事輒聞其耳」，不好的事情，叫你的耳朵不聽見，這叫耳不聞惡聲，那個惡聲音你一絲絲也聽不見。「何況親受諸橫！」橫，就是災禍。連惡的音聲，都不叫你聽到，你怎麼會親身遭災禍、遭禍事呢？更不會。

前面都是勸有善根的男人，有善根的女人，都去供養地藏菩薩，一定得好的果報。下面再警告這些惡人、惡神、惡鬼，不要毀謗。

復次普廣！未來世中，若有惡人及惡神惡鬼，見有善男子善女人，歸敬供養，讚歎瞻禮地藏菩薩形像，或妄生譏毀，謗無功德及利益事。或露齒笑，或背面非，或勸人共非，或一人非，或多人非，乃至一念生譏毀者，（科注「背面非」作「面背非」）

「復次普廣！未來世中，若有惡人及惡神惡鬼」，都給它加個惡字，就對著前面善男子善女人那個善說的。「見有善男子善女人，歸敬供養，讚歎瞻禮地藏菩薩形像」，惡神、惡鬼來毀謗，我們沒有看見；惡人毀謗，我們可以看見。這些人就是前生沒有在佛法裡種過善根，他看見善男子善女人來歸敬地藏菩薩，供養地藏菩薩，讚歎地藏菩薩，瞻禮地藏菩薩的形像。「或妄生譏毀」，他就要來譏笑、來毀謗，毀謗什麼呢？「謗無功德及利益事。」比如像耶穌教，他說：「拜佛像有什麼功德，真神不拜，你

去拜偶像，沒有功德，那有什麼利益呢？」這就是妄生譏毀。

前面是嘴裡在說毀謗的話，「或露齒笑」，他嘴裡沒有講毀謗的話，他心裡毀謗，他露著牙齒笑一笑，表示你們都是迷信，拜泥塑木雕的偶像幹什麼？嘴裡沒有說，露著牙齒笑。「或背面非」，當面沒有說，背後講壞話。「或勸人共非」，他還去告訴別人，好像他有知識，是個合乎現在知識的人。信佛菩薩的，都是落伍份子，一定把他這些聰明表現出來，勸別人共非。「或一人非，或多人非」，或者他勸一個人，或者勸多個人來非。「乃至一念生譏毀者。」乃至只要自己生起一念譏毀，他這個罪過就很深，多麼重呢？

如是之人，賢劫千佛滅度，譏毀之報，尚在阿鼻地獄受極重罪。

因為到了末法時代，救度罪苦眾生，全靠地藏菩薩。就是滔滔大海裡邊，只有這一艘救人的船，他把這一條獨一無二的救生船給破壞了，所以他罪過重。賢劫千佛滅度之後，他譏毀的罪報，還在阿鼻地獄裡，受極重罪，即使是千佛出世，都不通懺悔。

過是劫已，方受餓鬼；又經千劫，復受畜生；又經千劫，方得人身；縱受人身，貧窮下賤，諸根不具，多被惡業來結其心，不久之間，復墮惡道。

「過是劫已，方受餓鬼」，他很長的劫數，在地獄中大苦受完了，地獄裡出來，到餓鬼道裡去了。「又經千劫，復受畜生」，在餓鬼道裡，受一千個大劫的苦，再轉到畜生道裡，三惡道的苦都受完了，「又經千劫，方得人身」，又經過一千個大劫，才能轉到人道裡做人。

「縱受人身，貧窮下賤，諸根不具」，他沒有培福，盡造些惡業，三惡道那是果報，還有餘報，所以轉到人間，是個貧窮下賤的人，還諸根不具足。不是眼睛瞎，就是耳朵聾，再不然，少一隻手，或者少一隻腳。

「多被惡業來結其心」，他帶著有惡習氣，惡業很結覆他的心。「不久之間，復墮惡道。」他轉人了，不會做善事，還造惡業，很快的時間，又墮落到惡道裡。

是故普廣！譏毀他人供養，尚獲此報，何況別生惡見毀滅！

善男子、善女人在供養地藏菩薩的時候，他只是毀謗、講壞話，果報就這麼重，何況他另外別生一個惡見，要把地藏菩薩形像給毀滅，那他罪過更重，受苦的時間更長了。

今天就講到這裡，向下文長，付待來日，站起來迴向。

* * * * *

請把參考資料打開，看「惡者謗善」，昨天講的經文，惡人、惡神、惡鬼，統統謗善男子善女人，他為什麼要謗善人呢？解釋這個道理。

惡者謗善

佛言：「清濁異流，明愚異趣，忠佞相讎，邪常嫉正。故著欲之人，不好我無欲之行。於是惡類，遂生嫉心。」所以嫉之者：惡人，恐以彼善，形我之惡也。惡神，恐其出界，失我之眷屬也。惡鬼，恐其齋戒，失我之血肉也。懷私雖異，為惡是同。曾子曰：「人之好善，福雖未至，禍其遠矣！人之不好善，禍雖未至，福其遠矣！」何不努力修善，而甘為惡人、惡神、惡鬼哉！

佛言：「清濁異流，明愚異趣，忠佞相讎，邪常嫉正。故著欲之人，不好我無欲之行。於是惡類，遂生嫉心。」為什麼惡人要生嫉妒心呢？這

裡就說這個道理，「清濁異流」，你看河的流水，清水跟渾濁的水，不同流的。這一條河水是清的，那一條水是渾濁的。要是渾濁的水，流到清水裡頭，你要注意啊！它不會混到一起。那一邊清水是清水，這一邊濁水是濁水，這叫清濁異流，從來不同流。

「明愚異趣」，明，是聰明的人，有智慧的人。愚，是愚癡的人。異趣，不走一個道路。這兩種人，決不走一個道路。「忠佞相讎」，忠，是忠臣；佞，是奸臣。自古以來，忠臣跟奸臣都是相冤仇的。「邪常嫉正」，那個邪見人，常常嫉妒正見的人。「故著欲之人，不好我無欲之行。」執著五欲的人，他看見我是不愛好五欲之行的人，就起嫉妒心。「於是惡類，遂生嫉心。」於是之故，惡人、惡鬼、惡神，常常生起嫉妒心。因為他有慾望心，不同於我們的心，他看見你要修行用功，要斷除五欲，就要嫉妒障礙你。

「所以嫉之者：」惡人為什麼他要嫉妒呢？「惡人，恐以彼善，形我之惡也。」因為恐怕你修善法，正顯露他的惡法。你要跟他一樣惡，才沒有人嫌棄他惡。因為你要修善，把他的惡法給顯露出來，所以他要嫉妒你。

「惡神，恐其出界，失我之眷屬也。」惡神恐怕你修善法，最大的惡神就是魔王，他以為欲界的眾生，都是他的眷屬，你超出了三界，他就失去眷屬了。

惡鬼為什麼要嫉妒呢？「惡鬼，恐其齋戒，失我之血肉也。」你們都去學佛，修善法，修善行，都在持齋持戒，誰拿血肉供養惡鬼呢？所以他恐怕吃不到肉，要來嫉妒你。

「懷私雖異，為惡是同。」惡人，有惡人的私心；惡神，有惡神的私心；惡鬼，有惡鬼的私心。各個私心雖然不同，但是其為惡是一樣，都是來嫉妒善人，來障礙善人。

引證儒家曾子的一段話，曾子是孔子的大門人，曾子曰：「人之好善，福雖未至，禍其遠矣！人之不好善，禍雖未至，福其遠矣！」他說：你儘管去修善法、行善事，行善事要求好的果報嘛！你那個福報雖然還沒有來，但是去禍遠矣！你修善法不會吃虧，因為什麼？你修善法，不會遭災禍。

「人之不好善，禍雖未至，福其遠矣！」切不要作惡，做惡事，你雖還沒有遭到惡報，你天天作惡，天天捨福。

「何不努力修善，而甘為惡人、惡神、惡鬼哉！」為什麼不去努力修善，要去做惡人、惡神、惡鬼，幹什麼？

再看「賢劫千佛」，昨天說，你要毀謗、嫉妒，將來墮到阿鼻地獄裡，千佛出世，不通懺悔，這叫賢劫千佛。劫字，這一段一共有五個字，統統是劫。

賢劫千佛

過去莊嚴劫千佛，現在賢劫千佛，未來星宿劫千佛。今我本師釋迦佛，乃賢劫第四佛也。

「過去莊嚴劫千佛」，過去叫莊嚴劫，有一千尊佛。「現在賢劫千佛」，現在叫賢劫，有一千尊佛。「未來星宿劫千佛。」未來叫星宿劫，也有一千尊佛。

我們現在各寺院裡都拜千佛懺，你記著，千佛懺，就是三千佛名。因為我們中國人說話愛簡單，本來叫做三千佛名懺，就簡稱千佛懺，就是拜莊嚴劫的千佛、賢劫的千佛、星宿劫的千佛。

「今我本師釋迦佛，乃賢劫第四佛也。」過去的莊嚴劫，一千尊佛已經過去了。賢劫，才過去了四尊佛，我們本師釋迦牟尼佛，就是賢劫第四位。

昨天經上講，你要是破壞了地藏菩薩，毀謗了地藏菩薩，你墮到阿鼻地獄裡，賢劫千佛出世，都不通懺悔。賢劫一千尊佛，才有四尊佛出世，還有九百九十六尊啊！一尊佛出世的時間都很長，賢劫一千佛都出世了，你墮在阿鼻地獄裡，還沒有出來。

接著看「譏毀大乘之報」：

譏毀大乘之報

堅意菩薩言：「誹謗大乘法，決定墮惡道。焚燒甚苦痛，業道罪信爾。若從地獄出，復受餘惡報。諸根常缺陋，永不聞法音。設使得聞者，復生於謗法。以謗法因緣，還墮於地獄。」噫！從冥入冥，隨苦至苦，可不誠歎！

這大乘經典，你不能以譏毀，譏毀了這個報很重。「堅意菩薩言：誹謗大乘法，決定墮惡道。」那就是沒有還價之理，你毀謗了大乘經典，決

定要墮惡道。「焚燒甚苦痛，業道罪信爾。」你到地獄裡受焚燒的痛苦，甚為痛苦。業道罪，就是地獄裡的罪報。信爾，你要相信是這個樣子。

「若從地獄出，復受餘惡報。」從地獄裡出來，還要受餓鬼報，還要受畜生報，轉到人道裡呢，「諸根常缺陋，永不聞法音。」諸根缺陋，貧窮下賤，聽佛法的因緣不足，永遠聞不到講法的法音。

「設使得聞者，復生於謗法。」他聞不到還少造罪呢，他一聞到，前生帶來的這種惡習氣，他又毀謗。這一毀謗呢？「以謗法因緣，還墮於地獄。」又墮下去了。

「噫！從冥入冥」，前面第四品解釋「如來憂念」，參考資料中，有一段從明入明，從光明入光明，依著善根增長善根。這個是從暗冥入於暗冥，剛從地獄裡出來，造了地獄的業，又墮落下去了。「隨苦至苦」，從這個苦，到了那個苦，離不開苦。「可不誠歟！」你怎麼能隨便說話，毀

謗大乘經法呢？

這是勸我們有善根聽經的人，他沒有善根聽經，勸也勸不過來。你一勸他，他就毀謗你，所以叫做從真入真，從黑暗到黑暗，那才真正叫可憐憫者。我們現在還有善根，怎麼證明有善根呢？能以聽經，聽了經我們沒有毀謗啊！但是要注意，因為造口業比造身業容易。身業，是殺盜淫啊！殺盜淫都不容易造，這個口業很容易。因為你上嘴唇跟下嘴唇一碰，就說一句話。你說一句好話，也是嘴唇一碰；你說一句壞話，也是嘴唇一碰，你為什麼不說好話，要說壞話呢？這個要特別注意。

民國十七年，我跟慈航法師到安慶迎江寺，慈航法師做住持，我當監院。慈航法師你們都聽說過，在汐止那個肉身菩薩。慈航法師到了迎江寺，提倡講經，提倡打念佛七。在打念佛七的時候，就仿造著南方叢林的規矩，吃點心，蒸包子。等到一枝香念佛念好了，休息的時候，就把包子蒸好，

一個人送一個包子吃點心，南方叢林大寺院裡都是這個樣子。

因為我是監院，是辦事的人，就得注意啊！包子蒸好，籠不要掀開，掀開就冷了。等著念佛的鐘點到了，人家坐下來休息，這個時候趕快找人把包子，一籠一籠的捧來送，都是熱的，大家好吃！因為那個時候打念佛七，都是十一月天，冷天嘛！

念佛堂門口，站的有一個女人，她不是進來打念佛七的，她大概也不懂打念佛七是怎麼回事！她看見人家拿包子，說了一句：「唉呀！像討飯的一樣。」

我那時候還年輕，就沈不住氣，我看看她，瞪著眼看著她，我說：「到哪裡討飯，討熱包子啊？」她一看我瞪著眼問她，她也沒話好講！

到現在算算，有五十年了，那個女人說那一句話，我沒有忘記。怎麼樣呢？她造了大罪，人家在打念佛七，那些包子是信徒、齋主花錢來供養

的。她說了壞話，我雖然用話把她堵住，她沒有理由再辯，但是她不肯求懺悔，她沒有忍辱啊！她嘴巴辯不過來就是了。那麼她不要墮地獄嗎？她墮了地獄為什麼呢？就為了嘴唇一碰，說了一句壞話。

你要是真正造大惡業，墮到阿鼻地獄就算了，只為說一句壞話，毀謗了三寶，而墮阿鼻地獄，實在太划不來了！所以要特別慎重，古人說：「話到唇邊留半句。」你說話，到了嘴唇邊，要留半句。你要思慮思慮，考慮考慮，不要隨便說。說出來這一句話，毀謗了三寶，那將來要墮到阿鼻地獄裡。

復次普廣！若未來世，有男子女人久處床枕，求生求死，了不可得，或夜夢惡鬼乃及家親，或遊險道，或多魘寐共鬼神遊。日月歲深，轉復尪瘵，眠中叫苦，慘悽不樂者。（永樂南

藏「慘悽」作「一向」)

「復次普廣！若未來世，有男子女人」，地藏經上說的，都是叫我們教化眾生，什麼樣的眾生都有。這些男子女人，都是業障深重的男子女人，沒有個善字。「久處床枕」，害長遠病，在床上爬不起來。「求生求死，了不可得」，了，就是究竟。要想著求生，趕快病好了，究竟不可得。那麼病不好死，求死也不可得。就拖著這麼個長遠的病，暍在眠床上，暍多少月？暍多少年？

「或夜夢惡鬼，乃及家親」，或字，是另外有幾種眾生。他夜裡作惡夢，夢見惡鬼，或者夢見他家親眷屬過去亡故的人。「或遊險道」，這是另外一種人，一作夢，夢見正走在危險的道路。「或多魘寐」，魘寐，一睡覺，就作魘寐的夢。就是有個東西壓到身上，透不過氣來，叫也叫不出

來，這是魔寐鬼給壓到了。「共鬼神遊。」或者一作夢，就跟鬼神到這兒去，到那兒去。

「日月歲深，轉復尪瘵」，尪瘵這一個字記著，念汪債，就是治不好的癆病。日月歲深了，常常做夢，作惡夢，那他這個人非得害病！久了就得一種治不好的癆病。「眠中叫苦，慘悽不樂者。」睡覺，就作惡夢，別人聽見他在眠中很大聲叫！叫喚的聲音，悽慘不樂，這都是什麼因緣呢？底下說出來。（按：慘悽，悲傷慘痛）

此皆是業道論對，未定輕重，或難捨壽，或不得癒，男女俗眼，不辨是事。

「此皆是業道論對，未定輕重」，這是在陰曹地府打官司的，業道，就指著地獄道，就是閻羅王那裡。論對，有人告他的狀，正在辯論，還沒

有辯論好，罪名沒有定案，沒有定他的輕罪、重罪。「或難捨壽」，所以求死，捨了壽就死了嘛！求不來死。「或不得愈」，痊癒，是求生嘛！求不來生。

「男女俗眼，不辨是事。」社會上世俗的眼睛，他怎麼能以辨明這個是什麼？他不知道，就說這個人害病，就說這個人歡喜作惡夢。為什麼他害病治不好？為什麼他歡喜作惡夢？得了癆疾病？

我還沒有出家，當小孩子的時候，我們前門有一個鄰居，男人，屁股上長兩個瘡，流血不止，不能坐，也不能睡。睡到床上痛得受不了，把兩條腿翹到牆壁上，就會好一點，不曉得是害的什麼病啊？

我們後面有一個老太婆，忽然間死了，死了怎麼樣呢？大家鄰居都幫忙給她買紙錢，死了人了，我們家鄉的風俗要燒紙錢，給她買紙錢正在燒著。死了半天，她又活過來了，這個老太太說：「叫鬼把她叫去，打官司

去了。「到哪裡打官司？」「到陰曹地府，閻羅王那裡打官司」，打官司怎麼樣呢？大家問這個、問那個，問得很清爽。

尤其說得最清爽，就是前面那個男人，到陰曹地府打官司，閻羅王問他，他不承認，打他的屁股，屁股上打兩個洞，流血。把他抱著吊起來，吊到閻王殿的走廊裡，她親眼看見了。這是她死了半天，又回來說的。

後來大家才相信，他為什麼睡到床上，要把兩隻腳翹到牆壁上，才能忍受，原來是陰曹地府把他倒吊到那個地方。屁股上怎麼長兩個瘡呢？是閻羅王給他打的。

這個死了又活過來的老太婆她講，我們大家聽見，這是特別的故事，就知道前門鄰居那個男人，他怎麼樣受這個苦呢？是陰曹地府給他整的，但是我們不知道怎麼樣救他。現在地藏經上有方法，我們那個時候沒有學地藏經，也不知道。地藏經上要救這種人，怎麼樣救呢？你念地藏經。

但當對諸佛菩薩像前，高聲轉讀此經一遍。

這個功效大了，諸佛菩薩，或者釋迦佛也好，阿彌陀佛也好，或者觀世音菩薩也好，地藏菩薩像也好。對著諸佛菩薩像前，只要以地藏經，你就給它高聲念一遍，從頭念到尾。

或取病人可愛之物，或衣服、寶貝、莊園、舍宅，對病人前，高聲唱言：我某甲等，為是病人，對經像前捨諸等物，或供養經像，或造佛菩薩形像，或造塔寺，或然油燈，或施常住。如是三白病人，遣令聞知。

「或取病人可愛之物」，害病，要侍候活著這個病人，他有心愛的東西，什麼東西呢？「或衣服、寶貝、莊園、舍宅」，或者他心愛的衣服，或者他心愛的寶貝，或者他的莊園、他的舍宅。

「對病人前，高聲唱言：」「這個病人要死不活了，對著病人講，高聲跟他說，唱言，就是大聲說：」「我某甲等」，我給他聽懂，辦這個事，我把我的名字說出來。「為是病人，對經像前」，這有諸佛菩薩的像，還有地藏菩薩的經。「捨諸等物」，把病人心愛的物品捨掉。「或供養經像」，你得買供養品，買香、買花，買種種供養品來供養經像。「或造佛菩薩形像」，他錢多，你就給他造一尊佛像，或是造一尊地藏菩薩像。

「或造塔寺」，地藏經告訴我們做功夫，是慢慢增加的。這一段經文，前面沒有的功夫，就是念地藏經。這個地方有了，你念一遍地藏經，功德無量。這個地方前面沒有的，造塔、造寺，前面有造像，造佛菩薩的像。這個地方，你得造佛的塔，造佛的寺。

「或然油燈」，前面說香華供養，我們參考資料上十種供養有燈，經上還沒有說點燈，這個地方有點油燈。「或施常住。」我們要把病人可愛

的東西捨掉，但是我們不曉得怎麼辦？你把它布施給常住，布施給常住三寶之地，就是大寺院。你布施給常住，就是供佛、供法、供僧都有了。

「如是三白病人，遣令聞知。」你給他做功德，一定要給病人聽到，要白三次高聲說，叫他耳朵聽到。他一歷耳根，即成識田，打他耳根裡一經歷，就入到八識田裡，種了好種子。

假令諸識分散，至氣盡者，乃至一日、二日、三日、四日，至七日已來，但高聲白，高聲讀經。是人命終之後，宿殃重罪，至于五無間罪，永得解脫，所受生處，常知宿命。（永樂南藏「分」作「盡」，科注「于」作「於」）

前面說的那幾種人，有一種人是常常害病，暈在眠床上，爬不起來，求生求死，了不可得。這個時候，你給他念一部地藏經，你把他可愛之物

捨掉，供養三寶，他這個罪業已經消了，他要是應該命終，就會死，這是說到他罪業消，可以死。

第二種講法，「假令諸識分散」，這是另外一個人，他已經病得該死了，諸識分散，就是前六識：眼、耳、鼻、舌、身、意。眼識、耳識、鼻識、舌識、身識、意識，這六識都分散了。「至氣盡者」，鼻息，出入氣息也斷了，那不要做了？不是的。你要記著，你還照樣給他做，每天給他念一部地藏經。「乃至一日、二日、三日、四日，至七日已來。」乃至者，是超略之詞。就是四日、五日、六日，至七日以來，「但高聲白，高聲讀經。」高聲白，就是我們把他可愛之物給它捨掉做功德，高聲對他說，高聲給他讀經。

「是人命終之後，宿殃重罪，至于五無間罪，永得解脫。」他要是造小小的罪業，很容易消。他造的應該墮到五無間地獄裡的罪業，都給它消

滅了，永遠得解脫。

這一段經文，你要知道，我們一個人有八個識，前六識我們都感覺得出來，眼睛怎麼會看見呢？有眼識。耳朵怎麼會聽見呢？有耳識。乃至鼻識、舌識、身識、意識，眼、耳、鼻、舌、身、意，有六個識。這六個識，我們凡夫都能以知道。但是這六識，內裡邊還有一個第七識，還有一個第八識，不但我們凡夫不知道，連二乘聖人都還不知道。

第八識，才是我們去後來先的主人翁。去，它最後去。要來投胎，它最先來。這就是平常社會人講那個靈魂，佛教裡不講靈魂，因為它沒有靈知靈覺，糊里糊塗的，不能叫它靈魂，就是佛經上講的第八識。執著第八識為我的，就是第七識。第七識只緣內，不緣外。緣外境，是前六識。第七識它只執著第八識是我，就是我執根本。第七識、第八識，只有大乘佛法才講，只有大乘菩薩才知道。凡夫不知，二乘聖人也不知。

那麼二乘聖人都不知道，我們凡夫怎麼知道呢？我們學了大乘法，大乘經法上有講這八個識，我們聽了大乘經法，得徹底相信啊！佛說的絕對沒有錯。要是還有一點懷疑，經上有舉幾個例子來證明。在什麼地方證明呢？在睡眠位，在失心位，證明有七識、八識。譬如我們人睡覺了作夢，還是第六識作的。沒有作夢，太太平平睡了一夜，第二天他怎麼醒了？睡了一夜，前六識都停止作用，他怎麼沒有死呢？你睡了一夜覺，沒有作夢，這前六識的境界，你都沒有緣到。前六識都停止功能、停止作用了，怎麼沒有死呢？就是有第七識執著八識為我，它支持著生命。在睡眠位證明還有個東西，除了六識以外，還有個七識、八識。

還有失心位，就是人死了醒了，在悶絕位。悶絕，就是暈死過去了。這個人一下子跌倒，跌死了，這叫做悶絕位。死了，過了一個時期，他又醒過來。他怎麼沒有真死呢？他悶絕的時候，前六識都不起功能。他怎麼

還醒過來呢？他還有一個第七識、第八識，支持他的生命。

他這個人要是真死了的時候，就是這個地方講的，「諸識分散，至氣盡者」，鼻息斷盡了，諸識都分散了，那這個人真死了，但是他沒有死透，沒有究竟死，因為八識還沒有離開。八識要離開身體，得多長的時間？共七天。所以你這個時候，要救這個罪苦的罪人，你只管給他念經，他斷了氣也不要緊，天天高聲給他白說：「我把你什麼可愛的東西，給你供養三寶了。」高聲給他念經，念七天，都有功效，因為他八識，七天以後才離開。

再看著經文，你給他做了功德，就是你給他做了布施的功德，做了念經的功德，他罪業統統消了。乃至於最重的，要墮無間地獄的罪業，也統統消了。

「所受生處，常知宿命。」那麼他來生來世轉人了，他帶了宿命通，

前生前世怎麼樣苦法，他都能以記得，都能知道。

何況善男子善女人自書此經，或教人書，或自塑畫菩薩形像，乃至教人塑畫，所受果報，必獲大利。

「何況善男子善女人自書此經」，前面是罪惡的男子女人遭果報，別個善男子善女人替他做功德，結果把他超度了。佛經上說，要修行你自己修啊！不要等到你要死的時候，等著人家給你修，那個事是靠不住的。你怎樣會遇到這麼一個人，把你可愛的物品，布施供養三寶，還給你高聲念經。那也是前生前世跟這個人結了大緣，你要是沒有跟這個人結過大緣，怎會遇到這樣一個好人呢？

所以你應該自己修行，經上勸我們：「何況善男子善女人自書此經，或教人書」，地藏經到這個地方，再加一個功夫，書寫地藏經。為什麼不

說印地藏經呢？因為當時在印度沒有發明印經的技術。經典傳到中國，在唐朝翻譯過來，還沒有發明印刷術。在古早流通經典全靠書寫，佛在世的時候，佛涅槃的時候，連紙還沒有發明呢！都是寫到樹葉上。印度有一種最細的樹葉，叫做貝多羅樹葉，寫到樹葉上。到了我們中國，在漢朝以前沒有紙，我們中國寫字，過去是寫在竹板上，就是竹子劈成一片一片，用刀子刻上去，或是用漆寫上去。後來才發明綢緞，寫到綢緞上叫卷，或者叫帛。以後到了唐朝才發明紙，但是還沒有發明印刷術，還得用抄寫，不寫經典不能流通。

現在印刷術不但發明了，還愈來愈進步，愈來愈精美。最好你發願印地藏經送人，不過你印地藏經要找沒有錯字的原本。要怎麼樣知道它沒有錯字呢？對地藏經科注正文，地藏經的科注要有錯字呢？它前面有一段正文，後面有一段註解，你註解跟正文對著看，看有沒有錯字？都看得出來。

沒有錯字才可以印。印出來，字不要太小，太小人家看不見，裝璜要莊嚴，令人家一看就起尊敬心。不然，你印得太潦草，就想省幾個錢，這樣人家看那個經，不起恭敬心。這就是你要發心印經，一定字要大，要莊嚴，這樣才可以引發人家種善根。

印經，現在印刷術已經很進步了，印經很好，但假若你自己會寫字，寫得特別好，也不廢書寫，因為在中國，字是一種藝術品。你要是個書寫的名家，你的字有價值，那你把這地藏經寫它一部。寫了以後，現在印刷術很進步，可以影印，完全跟你寫的一樣。你要是聽說哪一個人會寫字，你請名書家，寫了來影印也可以。

「或自塑畫菩薩形像」，前面有造像，但是沒有說自己造。這個地方加點功夫，你自己用泥來塑菩薩形像，或者你用筆來畫佛菩薩形像。要是自己不會塑、不會畫呢？「乃至叫人塑畫」，你請名書畫家，叫他塑得莊

嚴，畫得莊嚴。昨天已經講過了，造佛像一定要莊嚴，才能引發人的恭敬心。

假若你是個藝術人才，你本來會塑其他的人像，你最好塑菩薩像。假若你是個名畫家，會畫畫，你最好畫菩薩像。這不是光求功德，同時也是作觀想，一種修行的功夫。

我們中國有一位畫馬最有名的，叫趙子昂。趙子昂畫馬畫得最好，但都是四十歲以前畫的，四十歲以後他不畫馬，學畫佛像。

他怎麼改畫佛像呢？他四十歲這一年，他畫馬有名了，要愈畫愈精才好嘛！他這一次想畫八匹馬，叫做八駿馬之圖，一匹馬一個樣子，這八匹馬的樣子都設計好了，要先畫一匹打滾的馬，那匹馬會在地下打滾。

但是畫出來，自己看得不滿意，於是他躺在床上想著：這匹馬要打滾的時候，四隻蹄子要朝上，怎麼用筆？就在那揣摩，這個時候該吃午飯了，

太太把飯做好，叫他吃飯。他沒有聽見，他在床上，床上有個蚊帳吊著，以為他睡著了。太太把蚊帳一掀開，忽然間失聲大叫一聲，把他叫醒了，實際他沒有睡著。

趙子昂驚醒過來，問太太說：「你大叫什麼呢？」他太太說：「我怎麼看到一匹馬呢？」趙子昂更覺得驚奇，就問太太：「你看見馬是個什麼樣子呢？」「我看見一匹馬，好像在打滾呢！四隻蹄朝天。」

所以趙子昂打這個地方就開了悟：我一心一念揣摩，在那打滾的馬，自己就變成馬。從此以後絕筆，再不畫馬，改畫佛像。我天天畫佛像，我不是要變個佛嗎？

再看著經文：「所受果報，必獲大利。」或者你自己書寫地藏經，或者叫人書寫地藏經，現在你就印地藏經。或者你自己塑畫地藏菩薩形像，或者請人家塑畫地藏菩薩形像，你所得的果報，必定獲得最大的利益。

是故普廣！若見有人讀誦是經，乃至一念讚歎是經，或恭敬者，汝須百千方便，勸是等人，勤心莫退，能得未來現在千萬億不可思議功德。

「是故普廣！若見有人讀誦是經，乃至一念讚歎是經，或恭敬者」，所以普廣！你要護這個經，護地藏經，你要護這個修行人。你要看見一個人在讀地藏經，誦地藏經，對本曰讀，背本曰誦。乃至有一個人，他一念之間讚歎地藏經，或者他對於地藏經起個恭敬心，你應該護持這個人。「汝須百千方便，勸是等人，勤心莫退」，要加被他，叫他勤心精進，不要退了道心。那麼將來這個人得什麼果報呢？「能得未來現在千萬億不可思議功德」，那就能獲大利益。

復次普廣！若未來世諸眾生等，或夢或寐，見諸鬼神乃及諸

形，或悲或啼，或愁或歎，或恐或怖。

「復次普廣！」再跟普廣講一段。「若未來世諸眾生等，或夢或寐，見諸鬼神乃及諸形」，作夢，夢見鬼，夢見神，還是其他的形狀。或者夢見形相，「或悲或啼，或愁或歎，或恐或怖。」或者悲、或者哭、或者愁、或者歎、或者恐、或者怖。這個恐怖，不是他來恐怖這個睡覺的人。是他看見鬼很恐怖的樣子，怎麼會作這個夢呢？

此皆是一生十生百生千生，過去父母、男女弟妹、夫妻眷屬，在於惡趣，未得出離，無處希望福力救拔，當告宿世骨肉，使作方便，願離惡道。

你常常作這個夢，他不是來恐怖你，是他自己現的很害怕的樣子，或者是憂愁悲慘的樣子，痛哭流涕的樣子，就是他很苦惱啦！這是怎麼回事

呢？都是你前生的父母，或者男女弟妹、夫妻眷屬，墮到惡趣裡，墮到地獄裡，墮到鬼道裡出不來。有來給你作夢的鬼神，想出離惡趣，出離不了。希望福力救拔，他想到有人給他念經，給他作功德，作了福力，來救拔他的苦惱。但是他沒有眷屬了，他墮到地獄裡，地獄裡出來，再墮到鬼道裡。現世的眷屬，不曉得轉到哪裡去了？他找著你這個宿世的骨肉，就是你前生前世，或者十生、百生、千生，給他作過父母家親眷屬。「使作方便」，叫你給他作方便，或者念經，或者以福力做功德，能叫他離開惡道。

有這樣的惡夢，夢見這些鬼神，怎麼辦呢？釋迦世尊叫普廣負責任。

普廣！汝以神力遣是眷屬，令對諸佛菩薩像前，志心自讀此經，或請人讀，其數三遍或七遍。

「普廣！」再叫一聲普廣菩薩。「汝以神力遣是眷屬」，在冥冥之中

感動了陽世間的眷屬，就是作夢的眷屬，叫你自己會想到：我怎麼作這樣的夢呢？一定是我的前世父母、前世的眷屬，託我替他做功德的。你怎麼會想到這裡呢？一定普廣菩薩在加被你的。那麼你想到這裡，照著你想的，就這樣去做。

「令對諸菩薩像前，志心自讀此經，或請人讀，其數三遍或七遍。」志心，就是至誠之心。這又加點功夫，前面念地藏經念一遍就好，這個地方或者念三遍，或者念七遍。前面說，你自己念經，這個地方你自己不會念，請人念也可以。

如是惡道眷屬，經聲畢是遍數，當得解脫，乃至夢寐之中永不復見。

「如是惡道眷屬，經聲畢是遍數，當得解脫」，你發願給他念三遍地

藏經，念完了；你發願給他念七遍，念完了，你惡道的那些眷屬，他就得了解脫。怎麼證明呢？怎麼知道他得了解脫呢？「乃至夢寐之中永不復見。」你把地藏經念完了，再不作這個夢了。其他的經上說，作夢的那些家親眷屬，會來當面給你致謝。

今天就講到這裡，向下文長，付待來日，站起來迴向。

* * * * *

復次普廣！若未來世有諸下賤等人，或奴或婢，乃至諸不自由之人，覺知宿業要懺悔者，

這個普廣菩薩問，釋迦世尊答覆的，全是對各類的眾生應機說法，這一類的眾生，他已經得了這些果報，應該怎樣拯救？前面一段一段的說，今天說到，要救度下賤等人，所以「復次普廣！」重覆次第，又叫一聲當

機者，叫一聲普廣的名字。

假「若」到了「未來世有諸下賤等人」，什麼樣的人叫下賤等人呢？「或奴或婢」，男的叫奴，女的叫婢。「乃至諸不自由之人」，在世間，為生活而不得自由，這一個奴，或者是個婢，或者是不自由的人。「覺知宿業要懺悔者」，他自己覺知，我怎麼跟別人不一樣呢？為什麼我做下賤人？為什麼我給人家做奴婢？為什麼這樣不得自由自在呢？一定是宿世的惡業所感招的。宿業者，就是前生前世的惡業。那麼覺知了怎麼樣呢？就要懺悔，就要把前世做的惡業，把它懺悔清淨。怎麼樣懺悔呢？下邊告訴你一個方法。

志心瞻禮地藏菩薩形像，乃至一七日中念菩薩名，可滿萬遍。

「志心瞻禮地藏菩薩形像」，這個功夫，前面一段一段已說過，不過

要注意志心二個字。志心者，就是至誠之心；志心者，就是立志發願之心。我要以至誠之心，立志發願來求懺悔，這樣叫志心。不然，你隨隨便便的，那你還是沒有感應。所以一定要用至誠心，要有個立志發願的心，這樣來瞻禮地藏菩薩形像，才有感應。

底下再加點功夫，「乃至一七日中念菩薩名」，這就教給我們加點功夫，打地藏七。你定個日期，在七天之內，專念地藏王菩薩的名號，念多少呢？「可滿萬遍」，這個可滿萬遍，因為上面是乃至一七日中，有乃至二個字。那就是從一日、二日，乃至到七日。那麼一天，你念一萬聲，萬遍，就是一萬聲，就是剛才我們上座念的那個方法，「南無大願地藏王菩薩」，這就叫一聲，這就叫一遍。那麼你一天念它萬遍，如是念到七天。念地藏王菩薩聖號，是重在虔誠，不重在數目之多，或者是七天共念一萬聲，那麼一天只念一千五百多聲就可以。這就是要你慢慢地念，一邊念，

一邊心裡觀想著南無地藏王菩薩，總而言之，你把至心二個字記著就對了。

如是等人盡此報後，千萬生中常生尊貴，更不經三惡道苦。

「如是等人盡此報後」，就是你這個果報，是前生造的業感招的，現在你求懺悔，你這個果報要是命終之後，「千萬生中常生尊貴」，你起第二生起，千生萬生，永遠不會再生下賤的人身，而且還不生平常的人身，出世為人，都是生在尊貴之家。「更不經三惡道苦」，在千萬生中，生生世世，為富貴人，在這個中間，再不經歷三惡道的罪苦，再不受三惡道苦。

經文把它消通了，消文要釋這個義啊！消，就是消釋、解釋。釋義，還是解釋，把文消通了，還要解釋這個地方所含的義理。這不是告訴下賤人聽的，是告訴那些自由人聽的。男奴女婢之人，他根本沒有因緣來聽地藏經，他怎麼知道求懺悔呢？這個道理大家都要研究透徹，把它注意到。

這就是告訴我們這些自由的人，你要觀眾生苦，發菩提心。你看到你們家裡，要是用的有男奴女婢，或者是你的親戚朋友，你有力量去照應他的，這個不自由的人，你應該去救拔他，要講地藏經給他聽，講地藏菩薩的功德給他聽，叫他知道前世的宿業，叫他發心求懺悔。不然，他永遠翻不過身來。他當男奴女婢，諸多不自由，下賤的人，他的生活非常的困苦，他就怨天尤人，恨老天爺沒有睜眼，為什麼別人富貴，叫我貧窮？怨人，第一、怨他父母，別人父母把他兒女照顧得那麼好，為什麼我的父母沒有把我照顧好？再恨親戚朋友，怎麼不幫我的忙？這樣怨天尤人下來，盡跟人家結冤仇，那麼罪過上加罪過。今生為一個下賤人，還是個人啊！這樣怨天尤人，罪上加罪，失了人身，就墮落到三惡道裡。你要觀諸眾生苦啊！不是單觀照到他貧窮下賤不自由的苦，而且還觀照到他要造惡業，造了惡業的時候，要墮落到三惡道，那個苦更厲害，而且時間更長久，所以你一

定發心要去救脫這個苦惱眾生。

我們有善根，常常聽經，知道求懺悔，我們知道求三寶加被。貧窮下賤的人，他不知道啊！他沒有聽經的因緣嘛！你知道求三寶加被了，你要發心加被不自由的人。現在社會，奴婢的制度已經廢除了，不許你拿錢買男奴女婢，但是家庭裡邊，你僱用下人還是有的。他雖然不是奴婢那麼不自由，然而還是不自由。比如說，你要來聽經，你的太太也要來聽經，家裡沒有人看門，小賊要來，你用一個佣人，或者女佣人、男佣人。你就跟他打商量：你在家裡看家，我們要出去聽經，他沒有機會來聽經。這個時候，你聽到這一段地藏經，就要觀眾生苦，發菩提心加被他。

地藏經，不是其他的經，其他的經你少聽一天接不上頭，地藏經沒有關係，你少聽一天，明天聽的還是差不多，你少聽一天。怎麼樣呢？你在家看家：「耶！志蓮精舍有一個老法師，講地藏經講得很好，我們天天去

聽，愈聽愈有滋味，你去聽一回。「當然他沒有聽過地藏經，你要是個丈夫，你勸她：「妳跟我太太一路，我給你叫計程車。」，把她拖著來，她聽一回，一歷耳根，即入識田。昨天講的，那個人要死了，還要給他念佛菩薩名號，還要給他念經呢！何況下賤不自由的人，他還活著，你不加被他嗎？你得這樣救苦惱眾生。

這就是說，你是男老闆，這樣發心；你要是女太太，也是這樣發心。大家發菩提心，救度這些苦惱眾生，這就合到釋迦佛的心願，合到地藏菩薩的心願。

復次普廣！若未來世中，閻浮提內，刹利、婆羅門、長者、居士、一切人等，及異姓種族，有新產者，或男或女，七日之中，早與讀誦此不思議經典，更為念菩薩名，可滿萬遍。

（永樂南藏「讀誦」作「開讀」）

「復次普廣」，再說一段，「若未來世中，閻浮提內刹利、婆羅門、長者、居士」，印度分四大種性，前面講過，刹利，就是貴族，做國王的，做大臣的，都是刹利種姓。婆羅門，是印度最高的種姓，他沒有做國王，也沒有做大官，但是他的身份比刹利族還高。長者、居士，前面也講過，長者，具足十德。居士，不指著受五戒的居士，印度的居士，是居家修道之士，跟我們中國的優婆塞、優婆夷那個居士一樣的意思。但是佛經上講，優婆塞、優婆夷，屬於四眾弟子，居士不見得受五戒，這樣分別。

「一切人等」，前邊說出來四種，都是上等社會的人，或是做國王的，做大臣的，刹帝利。或者最高的人是婆羅門，乃至於長者、居士。這一切人等。「及異姓種族」，印度分四大種族，還有做買賣的商人，也算一個

種族；還有農奴，也算是一個種族。總而言之，包括一切人種就對了。

「有新產者」，包括一切人，幹什麼呢？他家裡要生小孩子了。「或男或女」，或者生小男孩，或者生小女孩。「七日之中，早與讀誦此不思議經典，更為念菩薩名，可滿萬遍。」你為新生產的這一家，或者小生男孩，或者生小女孩，你就趕快在七日之中，給他念地藏經，給他念地薩王菩薩的名號，能以念滿一萬遍。

是新生子或男或女，宿有殃報，便得解脫，安樂易養，壽命增長。若是承福生者，轉增安樂，及與壽命。

那麼你為新生產的小孩子，給他念七天的地藏經，念了一萬遍的地藏菩薩聖號，「是新生子，或男或女，宿有殃報，便得解脫」，那麼新生的小孩子，或者小孩男，或者小女孩，前生帶來有禍殃、有罪報。小孩子長

大了就不會好過，或者是多疾病，或者生來命運不好，貧窮下賤，這都是宿有殃報。宿有殃報給他消了，消滅了。這個小孩子，「安樂易養，壽命增長。」小孩子很健康，很安樂，很容易養大，壽命就增長。這是說宿有殃報的小孩子，給他消了災，延了壽。

前面說的小孩子都是帶罪殃來的。「若是承福生者」，要是由承福生的小孩子，他前生培一個福報，你儘管給他念地藏經，念地藏菩薩聖號。「轉增安樂，及與壽命。」只有利益，沒有害處，他要是承福生的，更增加他的安樂，更增加他的壽命。

經文消到這裡，現在到了末法時代，講經的因緣太少，聽經的因緣更少，遇不到講經的因緣嘛！不要說不是佛弟子，他不懂佛經，佛弟子也不懂佛經，為什麼？沒有聽到。沒有聽到，不懂得佛經的道理，開口他還要講個道理，講的道理怎麼樣呢？跟佛經正相反。譬如說，家裡要生小孩子，

她說：「佛像，要趕快搬出去。菩薩像，統統要把它搬出去。」這樣你簡直把佛像、菩薩像，給糟蹋了，那妳罪過無邊！佛像、菩薩像都得搬家，她還能給小孩念地藏經，念地藏菩薩的聖號嗎？更不念了。那麼這樣的作法怎麼樣呢？就是不念佛經，盡念些外道經，念些老太婆經。這些道理誰講的呢？外道講的。外道說：「生小孩子是最髒了！」老太婆歡喜講這些歪七八糟的道理，說是生小孩子髒啊！天地間再沒有生小孩子髒了，所以要是吃長素吃齋的老太婆，她家裡兒媳婦生小孩子，她得躲避，怕被染污了。這都是不懂佛經的佛弟子，這叫做真正顛倒愚癡可憐憫者。

諸位都不會起這種邪知邪見，要是遇見這樣邪知邪見的人，你得開導她，拿地藏經作證明，這個文好懂！地藏經上有證明，再跟她講道理。你說：「佛菩薩，他們都是不垢不淨，證得佛果位，證得菩薩位的人啊！生小孩子染污不了佛菩薩，這個道理妳都不懂嗎？」給她講，講這個道理給

她聽。

再拿事實給她打比方，過去生小孩子請接生婆，後來進步叫助產士。現在再進步，醫院裡有婦產科，婦女要生小孩子都到醫院，醫院的醫生，怎麼不嫌髒呢？他不是講慈悲啊！他有他的責任，他是婦產科的醫生，不能嫌髒。那麼佛菩薩的責任，趕不上醫生的責任嗎？就這樣跟她講，醫生他都不嫌髒，他要給她照應生小孩子，佛菩薩就不來照應？佛菩薩的責任感，還沒有醫生來得大、來得重嗎？這樣子講。

還要跟她講，你說地藏經上講，有糞尿地獄，有飲血地獄，糞尿地獄那個眾生，地藏菩薩要去救。在大便小便的地獄，地藏菩薩沒有嫌骯髒。飲血地獄，在其他經上叫血湖地獄，儘是血，那地藏菩薩要去救度他，沒有嫌骯髒。生小孩怎麼會骯髒？生小孩就是母親流血水出來，總沒有糞尿地獄骯髒，總沒有血湖地獄血水多啊！怎麼地藏菩薩就不來呢？

還有剛才講的老太婆，他兒媳婦生小孩她要躲開，她怕兒媳婦把她染污了，以為她自己是吃長齋的，是念佛的，見不得生小孩，一生小孩把她弄骯髒了。你就問她：「生小孩怎麼骯髒呢？生小孩就是流血出來，妳肚子裡面不是血嗎？妳沒有流出來就是乾淨嗎？妳不是滿肚子都是骯髒鬼啊！」

還有講外道講老太婆的道理，說是婦女月經來的時候，不能進佛寺，不能進佛殿。這一進去，就把佛菩薩弄骯髒了，罪過無邊，這都是念外道經，念老太婆的經。

我們講，年輕的婦女有月經，是個人的果報，她不是故意拿些血水，弄到佛寺裡，弄到佛殿裡去。是她個人的果報不得已，佛菩薩一定會慈悲她的，會原諒她的。現在我們講地藏經，經文太長，我們不舉很多的例證，也沒有時間，有一個例證跟她講，你說佛教裡出家弟子有二眾，男的比丘，

女的比丘尼。女的年輕的比丘尼，也有月經啊！她每天早起晚上，都要做早晚課，哪一天不到佛殿裡去呢？妳在家的婦女，怎麼就不能到佛殿裡去呢？這不是信了外道的道理，信了愚癡顛倒的老太婆的道理嗎？

這是講地藏經，地藏經上叫我們念地藏經，念地藏王菩薩聖號。觀音經上，念觀音經，念觀音菩薩聖號，一樣的。印光老法師，大家都知道的，到他老的時候，有一函遍覆，裡頭還單寫這麼一段，就是開示這些無知識的外道知見，老太婆的知見，生小孩子時，念觀音菩薩不肯念，念普門品不敢念，印光菩薩重重的呵斥！

復次普廣！若未來世眾生，於月一日、八日、十四日、十五日、十八日、二十三、二十四、二十八、二十九日，乃至三十日，是諸日等，諸罪結集，定其輕重。

再看著經文：「復次普廣！」再說一段，「若未來世中眾生，於一日、八日、十四日、十五日、十八日、二十三、二十四、二十八、二十九日，乃至三十日」，這是再加的功夫，叫我們持十齋，一共有十天。

「是諸日等，諸罪結集，定其輕重」，一個月十天，正是南瞻部洲結罪的日子，多少輕重，都在這一天，給你定起來。

南閻浮提眾生，舉止動念，無不是業，無不是罪。何況恣情殺害、竊盜、邪淫、妄語、百千罪狀。

「南閻浮提眾生，舉止動念，無不是業」，舉止動念，舉，是動。止，是靜。因為南閻浮提的眾生，他一動念，就是動貪瞋癡，無不是業，無不是罪。你在止，在靜下來的時候，心裡妄念紛飛，還是貪瞋癡，那是深義。

「何況恣情殺害、竊盜、邪淫、妄語，百千罪狀。」前面舉止動念，

無不是罪，無不是業，還是心裡動貪瞋癡的煩惱，還沒有發動身口啊！下面說「何況」，何況其重罪。恣情，就是任意。任意的殺害、竊盜、邪淫，這是身業。妄語，包括四種口業。再廣開呢？百千種的罪狀。

能於是十齋日，對佛菩薩諸賢聖像前，讀是經一遍，東西南北百由旬內無諸災難。當此居家，若長若幼，現在未來百千歲中永離惡趣。

「能於是十齋日，對佛菩薩諸賢聖像前，讀是經一遍，東西南北百由旬內無諸災難。」這就是說，叫你十齋日要吃齋，還要在十齋日念一遍地藏經。你家庭裡邊有佛堂，哪一尊佛像都可以，哪一尊菩薩像都可以，就是其他的羅漢也好，辟支佛也好，只要是佛菩薩的聖像，你就在那裡念一部地藏經。不但你自己消罪消災，東西南北百由旬內，都沾了你的光，把

災難都給消了。就在十齋日，你自己吃齋，再念一部地藏經，功力這麼大。

再把十齋的齋字講一下，我們現在大家都不懂得齋字怎麼講？齋者，是過午不食。我們現在都把它解成吃素，這就是方便解，你這個人還沒有吃長素，你一個月能吃十天素，也是功德無量，解成吃長素也可以。但是經上這個字，不是講的吃素，是講的過午不食。這個午，還要記到，順著中國的午時還錯，是過日中不食，太陽到了正中間，不能再偏西一點點。過了日中，就不能吃東西，只能以喝水，這個樣子叫做持齋。

再看著經文：「當此居家，若長若幼，現在未來百千歲中永離惡趣。」這就是說，現在我們的佛弟子，都是上寺院裡拜拜，求平安的。最好你吃十齋，每一個齋日，念一遍地藏經，那才真正能求到平安，一百由旬以內，無災無難，何況你家庭裡面不平安嗎？再說到你家庭裡面，若長若幼，不但現在平安，未來也平安。百千歲中永離惡趣，不墮三惡道。

能於十齋日每轉一遍，現世令此居家無諸橫病，衣食豐溢。

「能於十齋日，每轉一遍」，就是念一遍地藏經。「現世令此居家無諸橫病」，現在世令你全家人，若長若幼都算上，絕不得橫的病，橫的病就是很不可思議那種兇惡的病。不把它分開講，不遭橫禍，不害疾病，而且「衣食豐溢」，吃，吃不完；穿，穿不完。

是故普廣！當知地藏菩薩有如是等，不可說百千萬億大威神力利益之事。

「是故普廣」，這裡把它結束一下。「當知地藏菩薩有如是等，不可說百千萬億大威神力，利益之事。」地藏菩薩有如是大威德大神通的力量，才有這種利益眾生的事情。

闍浮眾生，於此大士有大因緣，

這一句話要記清爽，釋迦佛讚歎菩薩有大因緣，只讚歎兩個人，一個地藏菩薩，下面讚歎觀世音菩薩，這是釋迦佛讚歎的。我們拿現在事實證明，就現在諸位天天來聽地藏經，地藏經有好多位菩薩，你聽了都忘了，可是地藏菩薩這個名不會忘。你是久聽經的，你當然記得，初聽經的也是一聽地藏菩薩這個名字很熟。這什麼道理呢？就是跟我們有大因緣。怎麼有大因緣呢？生生世世不捨棄我們，生生世世救度我們，是我們的大恩人。

觀世音菩薩也是，講到第十二品，再講觀世音菩薩，釋迦佛也有這一句讚歎。所以地藏菩薩跟我們有大因緣，我們與地藏大士也有大因緣，我們要感念地藏菩薩的大恩，要歸依地藏菩薩。要恭敬供養，持地藏王菩薩名號，念地藏經，要求自己得個真實的利益。不然，辜負了這個大因緣。

是諸眾生聞菩薩名，見菩薩像，乃至聞是經三字五字，或一

偈一句者。現在殊妙安樂，未來之世，百千萬生常得端正，生尊貴家。

「是諸眾生」，就是與地藏大士有大因緣的這些眾生。「聞菩薩名，見菩薩像」，聞到地藏菩薩的名，見到地藏菩薩的像。「乃至聞是經」，乃至聽到地藏經，聽多少呢？「三字五字或一偈一句者」，聽三個字、五個字，乃至聽一偈一句，一偈，是四句。或者只聽了一句，得多大的利益呢？「現在殊妙安樂」，現在你就得不可思議的安樂，妙安樂。「未來之世，百千萬生常得端正，生尊貴家」，相貌端正，而且生在尊貴之家。

爾時普廣菩薩聞佛如來稱揚讚歎地藏菩薩已，胡跪合掌復白佛言：世尊！我久知是大士有如此不可思議神力及大誓願力，為未來眾生遺知利益，故問如來，唯然頂受。

「爾時普廣菩薩聞佛如來稱揚讚歎地藏菩薩已」，普廣菩薩來請問，聽釋迦如來稱揚讚歎地藏菩薩結束後。於是就「胡跪合掌」，胡跪，就是右膝著地。在其他的經上，翻成右膝著地，在中國沒有看見這樣的跪法，外國才有這樣跪法，叫做胡跪，就是右膝著地，把這膝蓋跪下來，合起掌來。

「復白佛言：世尊，我久知是大士有如此不可思議神力及大誓願力。」我普廣久已知道，我為什麼要請問呢？「為未來眾生遣知利益，故問如來，唯然頂受。」世尊說的話我一定聽，我是為眾生請問，令眾生知道地藏菩薩的利益才請問的。

世尊！當何名此經？使我云何流布？

「世尊！」下面再請問這個經名。「當何名此經？使我云何流布？」

這部經取個什麼名字？我們怎麼樣流通這部經呢？

佛告普廣：此經有三名：一名地藏本願，亦名地藏本行，亦名地藏本誓力經。

誓，比願再加重一點，宏誓大願的誓，誓者是期其必成，叫誓。

緣此菩薩久遠劫來，發大重願，利益眾生，是故汝等依願流布。

「緣此菩薩久遠劫來，發大重願，利益眾生」，為什麼取這三個名呢？因為這一位地藏菩薩久遠劫來，發大重願，就是發了再發，都是發的弘誓大願，要利益眾生。「是故汝等依願流布」，你問取經的名，有三個名，你問怎麼流布？你們依著地藏菩薩的本願，也發這個願來流布就對了。

釋迦如來說，地藏經有三個名，唐朝翻譯經典的法師，為什麼翻成本

願這一個名字呢？因為經文上，也是注重在本願。一種，這三個名字，地藏本願在第一。下面經文說：「緣此菩薩，乃遠劫來，發大重願」，還是注重願。再說你們怎樣流布呢？「是故汝等，依願流布。」還是注重願。所以翻譯經的法師，就用第一個名，叫做地藏菩薩本願經。

普廣聞已，合掌恭敬，作禮而退。

利益存亡品第七

十三品，講了六品，這是第七品，利益存在陽世間的人，還利益別世的亡人，叫利益存亡品第七。

爾時地藏菩薩摩訶薩白佛言：世尊！我觀是閻浮眾生，舉心動念，無非是罪；脫獲善利，多退初心；若遇惡緣，念念增益。（永樂南藏「舉心」作「舉足」）

「爾時地藏菩薩摩訶薩白佛言：」「地藏菩薩來跟世尊講，「世尊！我觀是閻浮眾生，舉心動念，無非是罪」，與前面第六品「舉止動念，無不是罪」一樣的，心，就指著第六識。念，就指著心所法的思心所，前面在參考資料詳細解釋，就是思想的思，叫念。

「脫獲善利，多退初心」，也都是不知道做善事，可是他要是遇見善事，發了一個心，很容易退。這個不是講給別人聽，我們在座四眾弟子，連我道源都算上，為什麼不能以成佛呢？就是發了願退了，所以這樣子成佛就很難了。

「若遇惡緣，念念增益」，可是他要是遇見惡緣，順著他的煩惱性，念念增長。前面講過，一打妄想，就是一連串的妄想。

再看參考資料，解釋：「若遇惡緣，念念增益」，經文念念增益不錯，順著經文應該是念念增長。

若遇惡緣，念念增益。

夫眾生者四大毒器，有穢斯充。六賊狂主，是境皆著，無復逆流之期。唯有循環之勢，淪滯生死，封執有為。諸佛為其斂眉，菩薩於茲涕泣，良堪浩嘆！

他為什麼遇著惡緣，念念增長呢？因為身體是四大種地、水、火、風假合的，這四大種合起來身體就是一個毒器。「有穢斯充」，內充滿不淨，這個身體裡邊，經上說，分開三十六樣東西，沒有一樣清淨的，統統是最骯髒的東西，這是身體。那個心呢？「六賊狂主」，心是作主的，六個識是六個賊，都發狂，就像得神經病那個樣子，叫狂賊。「是境皆著」，他為什麼發狂呢？無境不著，眼睛著色境，耳朵著聲境，如是六個識，著色、聲、香、味、觸、法，六個塵境。是境他都著，著了就在造業嘛！「無復逆流之期」，說我要不執著外面的境界，要回頭來持戒、定、慧修行，我

要逆生死流，沒有這個事情。

只有什麼呢？「唯有循環之勢」，只有循環生死，現在就是個生死的苦果啦！外邊得一個身體，是骯髒的身體，內裡面一個妄想心，是境皆著的六賊狂主，這個樣子呢？還是從冥入冥，從黑暗到黑暗，只有循環之勢，所以就「淪滯」於「生死」了，輪迴於生死，停滯於生死。「封執有為」，封，是封閉，把你關起來。執，是執著，想走也走不了。在有為法中，封閉執著。

「諸佛為其斂眉」，諸佛看見我們就要把眉皺起來。「菩薩於茲涕泣」，菩薩看見我們就要流眼淚，痛哭流涕，實在「良堪浩嘆！」

再看著經文：「脫獲善利，多退初心；若遇惡緣，念念增益」，這下面說一個譬喻：

是等輩人，如履泥塗，負於重石，漸困漸重，足步深邃。（永樂南藏「塗」作「河」）

「是等輩人」，這閻浮提眾生，「如履泥塗，負於重石」，走這個道，是生死道，等於一個人履於泥塗。履，就是走，走到泥巴路上，身上還負了個很重的石頭，這就是背了一身的業障，在生死道中，帶著很重的業障。「漸困漸重」，身體困乏，石頭是愈背愈感覺重。「足步深邃」，叫做深陷，他因為走的是泥巴路，身上石頭背得重，足步愈走愈深，陷入那個泥塗裡頭了。

若得遇知識，替與減負，或全與負。是知識有大力故，復相扶助，勸令牢腳。若達平地，須省惡路，無再經歷。

「若得遇知識，替與減負，或全與負。」假若遇到善知識，第一、先

把你身上大石頭，給你減輕了。第二、或者把大石頭完全給你拿掉，這個譬喻什麼呢？第一、叫你求懺悔，這就是減負。第二、叫你斷煩惱，這就是全與負，把重石頭全給你拿掉。

「是知識有大力故」，這個善知識有大力量，「復相扶助」，因為石頭拿掉了。就是你業障煩惱減輕了，斷掉了，還沒有出離生死道，幫你再輔佐著。「勸令牢腳」，勸你要走涅槃的大道，著步要牢腳，就是要走穩當，走路要堅牢，不要跌倒啊！「若達平地，須省惡路」，你走到正道上了，要審慎言行，你要省察，要修改你以前走的惡路。「無再經歷」，可不要再走到惡道上去啊！

世尊！習惡眾生，從纖毫間，便至無量。

「世尊！習惡眾生，從纖毫間」，纖毫間，就是一點點，像毫毛那麼

樣一點點，「便至無量」，耶！發展開變成無量。前邊講像那蔓草一樣，一點點蔓草，不久之間就串了一大片。我們凡夫眾生就是這樣，你動一個惡念，做一點點惡事，馬上做得無量無邊。

是諸眾生有如此習，臨命終時，父母眷屬宜為設福，以資前路。

「是諸眾生有如此習」，眾生有這個惡習，再看參考資料，把「習惡、惡習」，解釋一下：

習惡眾生

惡習，指種子；習惡，指現行。由有惡習種子，故使習惡現行，是以從纖毫而至無量也。

「惡習，指種子；習惡，指現行」，佛教的名詞要把它解釋得很清爽，

惡習、習惡，我們以為一樣，為什麼有的地方講惡習，有的地方講習惡呢？惡習，就是前生前世帶來的惡習氣，就是壞習氣，那就是指著帶有惡習的種子。我們八識裡邊帶有壞種子，這叫惡習。今生今世他就習於惡，習於惡就現行，現行就是顯現行動，他要做惡事，做惡法，就是種子起了現行。

「由有惡習種子，故使習惡現行」，我們一個凡夫為什麼做惡呢？因為前生前世就做了惡，由那個惡習氣，種到、藏到我們八識田裡邊，這個惡種子。把惡習種子帶來了，今生一遇著緣它就起現行。一起現行，於是從纖毫間，變成無量。一個惡種子，它起一種惡現行，怎樣變成無量呢？這有兩種解釋：

第一種，前生做惡，你決不是做一種，你做的惡，前生前世，多生多劫，做了無量無邊的惡，就積聚了無量無邊的惡種子。惡種子今生發現行，遇著緣就發，愈發愈多，所以發的現行無量，這是一種解釋。

第二種，要懂得種子起現行，現行熏種子的道理。不是光前生帶來的舊種子起現行，那個舊種子起了現行就顯現行動，它又反過來熏到八識田裡，熏了新種子。這新種子再起新的現行，再熏新的種子，所以你只要做了惡，不停止下來，愈來愈多，到了無量無邊。

再看著經文：「是諸眾生有如此習」，眾生有如此習，怎麼辦呢？「臨命終時，父母眷屬宜為設福」，這就是勸導沒有命終的人，你是他的眷屬，或男或女，宜為這臨命終的人設福。「以資前路」，資助他的前路。怎麼樣資助法？怎麼資福呢？

或懸幡蓋及然油燈，或轉讀尊經，或供養佛像及諸聖像，乃至念佛菩薩及辟支佛名字，一名一號，歷臨終人耳根，或聞在本識。

「或懸幡蓋」，或者給他上佛寺裡懸幢幡、懸寶蓋，蓋是寶蓋。「及然油燈」，或者燃燈油。「或轉讀尊經」，或者轉讀地藏尊經。「或供養佛像及諸聖像」，諸聖像，包括菩薩、緣覺、聲聞。「乃至念佛菩薩及辟支佛名字，一名一號」，或者念佛名，念菩薩名，念辟支佛的名，都可以。「歷臨終人耳根，或聞在本識。」只要經過耳朵，就伏到他本識，本識就是第八識。

是諸眾生所造惡業，計其感果，必墮惡趣，緣是眷屬為臨終人修此聖因，如是眾罪悉皆消滅。

「是諸眾生所造惡業，計其感果，必墮惡趣。」他造的惡業很多，計算他感得的惡果，一定會墮到惡道裡。「緣是眷屬為臨終人修此聖因，如是眾罪悉皆消滅。」這就是勸我們活著的人，為要死的人，給他做的功德。

今天就講到這裡，向下文長，付待來日，站起來迴向。

* * * * *

今天是十月最後的一個星期六，就是本志蓮精舍念佛的一個日子，昨天已經跟諸位發表過，因為地藏經文太長，不願意停止，好在念佛的時候，還是要講開示。今天講地藏經，就等於講開示，把這個經講好了以後，我們再念阿彌陀佛。

再看著經文，「是諸眾生所造惡業」，是諸眾生，是指著昨天講的臨命終的眾生，他在世的時候，盡造惡業，「計其感果」，計算他所造的惡業，應該感得的惡果。「必墮惡趣」，一定會墮到惡道裡。「緣是眷屬」，這緣字也作「因」字講，因為臨終命這個人的眷屬，為臨命終的人，「修此聖因」，聖因，就是佛教的聖因。前面講過了，你為臨命終的人，或懸幡蓋，或燃油燈，或者轉讀地藏尊經，或者供養聖像，或者念佛菩薩的名

號，這都是聖因。那麼你給他做這個功德，「如是眾罪悉皆消滅」，這個臨命終的人，他本來應該墮惡道的，因為他造的有罪，這個罪統統消滅了。

這一段就是在世的眷屬，為死去的人給他消罪，再接著講，還要給他培福。

若能更為身死之後，七七日內廣造眾善，能使是諸眾生永離惡趣，得生人天受勝妙樂，現在眷屬利益無量。

「若能更為身死之後，七七日內」，更為，就是你前邊已經做了功德再做。再做就是在七七四十九天以內做，前邊經文已經講過，因為人死了以後，中陰身的生命，是七七四十九日那麼長，在這個時候給他做功德，最能以得到利益。「廣造眾善」，就是愈多愈好，像前邊婆羅門女那個做法，像光目女那個做法。

「能使是諸眾生永離惡趣」，不但現在不會墮惡趣，永遠不會墮惡趣，不墮惡趣，就是不會墮落三惡道。那麼生到那裡去呢？「得生人天受勝妙樂」，或者轉人道，或者轉天道，受殊勝最微妙的快樂。同時「現在眷屬利益無量」，這一句就要記著這一品，利益存亡品，你陽世間的眷屬，為死去的眷屬，給他做功德。死去的眷屬，他沾了你的光，消了罪，增了福。你現在的眷屬，也利益無量。

是故我今對佛世尊及天龍八部人非人等，勸於閻浮提眾生臨終之日，慎勿殺害，及造惡緣，拜祭鬼神，求諸魍魎。

「是故我」，我，是地藏菩薩自稱。第七品一開頭，就是地藏菩薩講的話，求佛證明，對著佛說的，實際是叫我們聽的。所以是故我地藏，「今對佛世尊，以及天龍八部人非人等，勸於閻浮提眾生」，勸你們怎麼樣勸

法？勸你們做什麼呢？

「臨終之日，慎勿殺害」，前面叫你做善事，是佛門裡的善事。現在社會上的人有了錢，自己的父親母親別逝，不曉得學婆羅門女、光目女，要超度自己父母。他做些俗人的樣子叫人看，要大請客，為他父親母親死了，請了好多的人客，殺害了好多的生命，這個要不得！臨終之日要謹慎小心，切不可殺害眾生。

「及造惡緣」，要造善事啊！切不可為亡人造些惡緣，造些什麼惡緣呢？下邊就說，「拜祭鬼神」，前面說的是，叫你拜佛、拜菩薩，念經，念佛教的經。你不要去信神、信鬼，拜祭鬼、拜祭鬼神。「求諸魍魎」，魍魎，就是精靈鬼怪之類。你那個地方，或者敬的有什麼狐狸仙，或者敬的有什麼大仙，也不曉得打哪兒來的，都說有靈感，那都是魍魎，就是些精靈鬼怪之類，你不要求他們。

何以故？爾所殺害乃至拜祭，無纖毫之力利益亡人，但結罪緣，轉增深重。

「何以故？」為什麼不叫你們殺害，不叫你們拜鬼神呢？「爾所殺害乃至拜祭，無纖毫之力，利益亡人」，你殺害生命，去拜祭鬼神，求諸魍魎，想利益亡人，結果一點點利益都沒有利益到亡人。那顛倒過來呢？「但結罪緣，轉增深重。」你殺害生命，就造些新的罪業給死去的人。死去的人沒有沾到你的光，沒有得到利益，反而結些罪緣。「轉增深重」，死的人本來就是罪業，是你更加深、加重他的罪業。

請把參考資料打開，看不要拜鬼神這一段：

勿拜鬼神

迦葉尊者言：自念祠祀來，已歷八十年。奉風火水神，日月諸山川。

夙夜不懈廢，心中無他念。至竟無所獲，值佛乃安寧。

「勿拜鬼神」，引迦葉尊者的偈頌，迦葉尊者就是釋迦如來第一位大弟子。釋迦如來涅槃以後，禪宗尊他為第一代的祖師，就是迦葉尊者，他說的偈頌：

「自念祠祀來，已歷八十年」，迦葉尊者八十歲才出家，所以你看釋迦如來兩邊站兩個侍者，右邊年輕的，就是阿難尊者；左邊老的，就是迦葉尊者，因為他出家很老了。他自己念到，念，就是回憶，回頭想念。祠，就是神廟。祀，就是祭祀。祠祀，就是我在各種神廟祭祀以來，已經歷過八十年。「奉風火水神」，他是無神不拜，風，是風神；火，是火神；水，是水神，我統統祠祀。「日月諸山川」，日，現在叫太陽神。月，是月亮神。諸山川，或者山神、川神。「夙夜不懈廢」，夙，就是早起；夜，就是晚上。我每天一早一晚，從沒有懈怠過，就是天天拜。「心中無他念」，

我還很虔誠地拜，結果怎麼樣呢？「至竟無所獲」，拜了一輩子神，沒有得到什麼。我現在出了家，「值佛乃安寧」，遇著佛了，才得到平安，才得到安寧。

地藏經這一段文，是地藏菩薩替佛宣揚的，特別重要。不是這一段文，大家對於地藏經更要起誤會。因為地藏經一開頭，到了忉利天宮，除了佛菩薩以外，還來了好多的神，好多的鬼。以後一品一品，都離不開神，離不開鬼，向下還是。佛菩薩，我們不大注意，因為我們的善根淺薄，最注意的就是什麼神，什麼鬼。「唉！這地藏經現在不合時代，完全是宣傳迷信嘛！一部地藏經上，盡講神，盡講鬼！」好像是你懂了地藏經，其實是大大的錯誤。

地藏經真正的要義，在哪裡呢？是方便權巧，以佛法攝化這些鬼神。這些鬼神怎麼會到忉利天宮呢？都是地藏菩薩教化的，他沾了地藏菩薩的

光，才能到忉利天宮，這個要把它記清爽，是拿佛法教化鬼神的，不是叫你相信鬼神，叫你拜祭鬼神的。

不但不叫拜鬼、拜神，連天公，連龍主，都不叫你拜。天龍八部，都在被度之列，都是佛菩薩度他們的。他不是度人的主人，他是被度的眾生，這個一定要記清爽。

六道的眾生，最大的天眾。有一位居士，做了一篇文章名為：「上帝也是佛弟子」，外道最了不得的教主，就是上帝。上帝在佛經上，他是佛的一個弟子。佛經上也說上帝，沒有說上帝二個字。釋提桓因，忉利天宮的天主，就是他們崇拜的上帝，還是佛弟子啊！

是釋迦佛所講的，叫我們怎樣消災？怎樣求福？你念地藏經，念地藏菩薩的名號，供養地藏菩薩，釋迦佛都這樣講的。因為他要涅槃，涅槃以後，唯一的救主就是地藏菩薩。這利益存亡品，是地藏菩薩開口講話的，

他不能說：你拜我，供養我。他說，你拜諸佛菩薩，一切聖眾。釋迦佛也沒有叫你拜天，也沒有叫你拜鬼、拜神，地藏菩薩更嚴厲的勸導，你可不要拜祭鬼神。

假使來世或現在生，得獲聖分，生人天中。緣是臨終被諸眷屬造是惡因，亦令是命終人殃累對辯，晚生善處。

說明為什麼不叫你為臨命終人殺害生命？為什麼不叫你拜祭鬼神？「假使來世或現在生」，這就是說：這一個臨命終的人，他在生的時候本來修了善業，他是個善人死了。或是來世，或是現在生，他能以「得獲聖分」，就是能以得到佛法聖人之分。「生人天中」，他死了以後，一定來生來世轉人，或者生天，因為他做的有善因啊！得獲了佛教聖人之分了。

「緣是臨終被諸眷屬造是惡因」，他死了，你陽世間的眷屬，為他殺

害生命，為他拜祭鬼神，求諸魍魎，造了惡因。「亦令是命終人」，也使這個臨命終的人，「殃累對辯，晚生善處」，那麼他到陰曹地府裡打官司了，你殺了好多的雞，好多的鴨，乃至於你殺的豬，你殺的羊。這些死了的眾生，死得太冤枉，都到陰曹地府裡告狀。告狀為誰死的呢？為這個死的人殺的，就到陰曹地府裡打官司了。受了你這個禍殃的連累，去問官司對辯。本來他自己馬上就生善處，結果晚生善處。官司打完了，問清楚了，才生善處，這是吃了你的大虧。本來他是個善人，可以生人天道的，結果晚生人天道，就是受了你的連累。

何況臨命終人，在生未曾有少善根，各據本業，自受惡趣，何忍眷屬更為增業！

「何況臨命終人，在生未曾有少善根」，這個曾字念層，何況這個終

命的人，根本就是造惡業的人，他在生的時候，沒有曾經種一點點善根。「各據本業，自受惡趣」，他根據著本來造的惡業，自然就受了惡趣之報。「何忍眷屬更為增業！」他自己的罪業，已經受不了，哪能忍受叫你眷屬，再給他增加些惡業呢！

譬如有人從遠地來，絕糧三日，所負擔物，強過百斤，忽遇鄰人更附少物，以是之故，轉復困重。

「譬如有人」，說個譬喻，說個比方。「從遠地來，絕糧三日」，這譬喻那個臨終人，他從生死道中來，沒有一點善根。「所負擔物，強過百斤」，他造的惡業很多，等於他擔的擔子，強過百斤之多。「忽遇鄰人更附少物」，耶！碰見這麼個鄰居，把他重的擔子更加附一點東西。這就是他眷屬殺生害命，於是給他加上惡業。「以是之故，轉復困重」，那個遠

地來的路人，肚子裡沒有糧飯，擔子很重，你再給他加上一點。以是之故，他本來造了惡業，你再給他增加惡業，他的惡業不是愈來愈重嗎？

那麼應該怎樣做法呢？地藏菩薩告訴我們一個方法。地藏菩薩是久經多少大劫，救度這些閻浮提眾生，他觀眾生的罪行，最有經驗。

世尊！我觀閻浮眾生，但能於諸佛教中，乃至善事，一毛一漚，一沙一塵，如是利益，悉皆自得。

「我觀閻浮眾生，但能於諸佛教中」，佛教，就是佛的言教，佛的教法，佛叫我們怎麼樣斷煩惱？怎麼樣了生死？我們就去做。「乃至善事」，就是你不能斷煩惱，不能了生死，也要依著佛的教導來做善事。經文前邊有，後邊還有，要把它記清爽，是佛門中的善事，不怕少。「一毛一漚，一沙一塵，如是利益，悉皆自得。」決定得到利益，就是你要是不在佛教

裡邊做善事，你聽外道的話，聽老太婆的話，你不聽世尊的話，不聽地藏菩薩的話。你做多少善事，結果顛倒，都是罪惡，殺生拜拜，都是外道叫你拜。那麼拜成習慣了，老太婆學會了，說：「你不殺生，不拜拜，不得了呢！」你就是聽外道的話，聽老太婆的話，你不聽佛菩薩的話。要在佛門裡做善事，第一個戒殺，剩下才是善事。你先不要殺生害命，什麼叫做善？什麼叫做惡呢？殺生害命，是最大的惡業，你把它當成善事，去拜神拜鬼，這不是顛倒嗎？

這還要注意「悉皆自得」，地藏菩薩勸導我們，你不要等著死了以後，你的家親眷屬給你做功德。你現在活著，自己做功德，你做多少，自己都

說真是話時，會中有一長者，名曰大辯，是長者久證無生，化

度十方，現長者身，合掌恭敬，問地藏菩薩言：大士！是南閻浮提眾生，命終之後，小大眷屬為修功德，乃至設齋，造眾善因，是命終人得大利益及解脫不？

「說是語時，會中有一長者，名曰大辯」，地藏菩薩講話講到這裡，法會之中，有一位長者出來要講話，這個長者名字叫大辯。大辯，就是具足最大的辯才。

「是長者久證無生，化度十方，現長者身」，說明這個長者的本位，在他示現的迹相，是一個在家的老長者。可是他的本位，是個久證無生的大菩薩，久證無生，就是久已證到無生法忍。證到無生法忍，在佛經上講，是菩薩位，最淺是十住位，再高一點是初地菩薩，再高一點是八地菩薩。總而言之，他證到無生法忍，了生脫死，生死道中，可以自由自在，所以

他可以任運化現。他現在就是化現一個長者身，來教化救度一切眾生，也是一位大菩薩。

「合掌恭敬，問地藏菩薩言：」這位長者問地藏菩薩，「大士！」尊稱地藏菩薩一聲。因為前面地藏菩薩告訴這個人，要是命終了之後，你陽世的眷屬，怎麼個作法？不要給他造惡業，要造善業。這個長者聽到了，就趁著這個機會再來請問，說：「是閻浮提」的「眾生」，要是他「命終之後，大小眷屬」，大，就是比他長輩，這個人死了，他的父親母親還在，大一輩。小的眷屬，是這個人死了，他的兒，他的女，比他小的眷屬。「為修功德」，為這個命終的人修功德。「乃至設齋」，注意啊！下面有詳細的解釋，這個地方添一點功夫，就是設齋。「造眾善因」，除了設齋以外，還有其他的善，叫做眾善因。就像前邊講的，你種種的供養，就是獻香、獻花、獻幢幡、點油燈，種種的善因。「是命終人得大利益及解脫不？」

這個命終的人能得到大的利益及解脫嗎？

地藏答言：長者！我今為未來現在一切眾生，承佛威力，略說是事。

長者問，地藏菩薩答應跟他說，我承著佛的威神之力，簡略地給你說說這個事情。

長者！未來現在諸眾生等，臨命終日，得聞一佛名、一菩薩名、一辟支佛名，不問有罪無罪，悉得解脫。

「長者！」地藏菩薩就回稱長者一聲，「未來現在諸眾生等，臨命終日，得聞一佛名、一菩薩名、一辟支佛名」，這個注意，要為這個臨命終的人念，我前面跟諸位講過了，這都是講給我們沒有命終的人聽的，我們要是家親眷屬臨命終時怎麼辦呢？一定趕快給他念佛，趕快念菩薩，得聞

一個佛名字，一個菩薩名字，乃至一位辟支佛的名字，辟支佛就是緣覺的名。「不問有罪無罪，悉得解脫。」這個臨命終的人，不管他有罪無罪，統統得到解脫。

要是有罪，我們給他念佛菩薩的名，他可以得解脫。他本來無罪，怎麼也說他得解脫呢？這就是說，這個人有罪，他應該墮惡道，我們給他念佛菩薩的聖號，就解脫了他的惡道之報。他本來無罪，就是他沒有造惡業，但他還是個凡夫，我們給他念佛，念菩薩，能以消除他的煩惱，能叫他解脫生死。

若有男子女人，在生不修善因，多造眾罪。命終之後，眷屬小大，為造福利一切聖事，七分之中而乃獲一，六分功德，生者自利。

「若有男子女人，在生不修善因」，假若這個男人女人，在生的時候，一點好事都不做。「多造眾罪」，那麼他不造善因，他造什麼？盡造些惡業，造些眾罪。「命終之後，眷屬小大，為造福利」，死的這個人，他在陽世，不做善事，盡做惡事，那麼他命終之後，在陽世間的眷屬大小，就是大眷屬、小眷屬，為這個死的人，給他造福德利益。「一切聖事」，就是佛門中的佛事。「七分之中而乃獲一」，死的人，七分功德，他得一分。「六分功德，生者自利。」陽世的眷屬，得到六分功德。

以是之故，未來現在善男女等，聞健自修，分分已獲。

因為亡者得到的功德，七分之中僅有一分，因此，勸我們未來現在的善男女等，趁現在身體健康，還是自己修行，十分功德，你全得到。

無常大鬼，不期而到，冥冥遊神，未知罪福，七七日內，如

癡如聾。或在諸司，辯論業果，審定之後，據業受生。未測之間，千萬愁苦，何況墮於諸惡趣等。

「無常大鬼，不期而到」，這是勸我們要修行用功，現在就修，你不要說：等我晚幾年再修。你不曉得你哪一天死，無常大鬼，它沒有約會。期，就是跟你定個日期，跟你約會說哪一天來，說：「我二十年以後再來，三十年以後再來。」沒有這個約會嘛！忽然間它就來了，所以四十二章經上，佛問：人的生命，在幾何之間？生命在呼吸之間。你這一口氣呼出去，吸不回來，生命就完了，你怎麼好等待呢？這兩句警策我們，你不要等著死了以後，眷屬給你做功德，你要現在活著自己修行。自己修行你不要像推債一樣，晚幾年再修，無常大鬼，不期而到，你要修，就趕快修啊！

「冥冥遊神，未知罪福，七七日内，如癡如聾」，這四句話就是說中

陰身的境界。未知罪福，他的心裡糊裡糊塗，什麼罪？什麼福？他都不知道。在七七四十九天以內，如癡，像個傻子一樣；如聾，又像個聾子。

「或在諸司，辯論業果」，有人上陰曹地府告他狀，諸司，就是陰曹地府裡，管罪人的一個機關，平常講的十殿閻羅，一殿一殿的諸司，到那裡，辯論業因果報。

「審定之後，據業受生」，把官司問好，打定了，據你所造的惡業，所造的善業，你再受生。「未測之間，千萬愁苦」，因為你到陰曹地府打官司，決定不是善業，一定是惡業，所以在沒有測定之間，他心裡千愁萬苦。「何況墮於諸惡趣等」，何況審定之後，要墮到地獄，那苦更多了！

是命終人，未得受生，在七七日內，念念之間，望諸骨肉眷屬與造福力救拔。過是日後，隨業受報。

「是命終人，未得受生，在七七日內」，在七七四十九天，還沒有轉生這個時間。「念念之間，望諸骨肉眷屬與造福力救拔」，他的念念之間，只希望陽世的骨肉眷屬，就是最親的眷屬，父母子女，給他趕快修造福力，救拔他的罪難。「過是日後，隨業受報」，過了四十九天後，隨業就受果報了。

若是罪人，動經千百歲中無解脫日。若是五無間罪，墮大地獄，千劫萬劫永受眾苦。

「若是罪人，動經千百歲中無解脫日」，假若他是個造罪的人，動不動要經過千百歲中，沒有個解脫的日子。「若是五無間罪，墮大地獄」，那不是論歲，要論劫，「千劫萬劫永受眾苦」啊！

復次長者！如是罪業眾生，命終之後，眷屬骨肉為修營齋，

資助業道。未齋食竟及營齋之次，米泔菜葉不棄於地，乃至諸食未獻佛僧，勿得先食。

「復次長者！如是罪業眾生，命終之後，眷屬骨肉為修營齋，資助業道。」這就是答覆長者問設齋的問題，在地藏經上，除了前邊所講種種的功德，這再加了一種功德，就是叫你打齋。這個罪業的眾生，命終之後，最親近的眷屬為這個命終人，給他修打齋的福報，資助他的業道，幫助他超度罪業的業障。

下邊告訴我們一個打齋的方法，「未齋食竟及營齋之次，米泔菜葉不棄於地」，前邊說種種的功德，第一要緊的，就是存一個恭敬心，打齋，尤其要恭敬。「未齋食竟」，就是你供了佛以後要齋僧，大眾僧沒有吃完飯。「及營齋之次」，在你經營齋飯、齋菜這個次第，就是在營齋之中，

所有的「米泔菜葉不棄於地」，你做飯要淘米，淘米的水叫米泔，不要先把它倒掉。你做菜，撿掉不要的菜葉，也不要先把它倒掉，不要棄於地怎麼辦呢？淘米的水，另外用一個桶子存下來。所有的菜葉，另外弄一個筐，弄一個籃子，先把它存起來。

那麼等到什麼時候呢？等到大眾僧，都吃完了飯，淘米的水，再把它倒掉；撿菜，不要的菜葉，再把它倒掉，那個名字叫護淨，下邊會講到。

「乃至諸食未獻佛僧，勿得先食。」你打齋，是供佛及僧，先供佛，再供大眾僧，你還沒有獻供，切不要先吃啊！

如有違食及不精勤，是命終人了不得力。如精勤護淨，奉獻佛僧，是命終人，七分獲一。

「如有違食」，假如你違背了規定，沒有獻佛、獻僧，你先吃。「及

不精勤」，你不精勤護淨，把那米泔菜葉先丟掉。「是命終人了不得力。」這個命終的人，究竟得不到打齋的功德。

「如精勤護淨」，記住這個名詞，米泔菜葉，不棄於地，叫做護淨。如能精勤的護淨，「奉獻佛僧，是命終人，七分獲一」，七分功德，就獲到一分。六分功德，打齋的人，你自己得到。

是故長者，閻浮眾生若能為其父母乃至眷屬，命終之後，設齋供養，志心勤懇，如是之人，存亡獲利。

這裡把經文結束起來，就是勸我們要打齋供佛供僧。要是閻浮的眾生，若能為他的父母，以及其他的眷屬。他命終之後，你就設齋供養，就是供佛及僧。還要志心勤懇，精勤護淨，這樣存者七分之中得六分，亡者七分之中得一分，兩者都能得到利益。

說是語時，忉利天宮有千萬億那由他閻浮鬼神，悉發無量菩提之心，大辯長者作禮而退。

地藏菩薩講打齋供眾，超度父母眷屬那個時候，在忉利天宮來的有閻浮提的鬼神等眾，有千萬億億之多，到這個時候，統統發了無上大菩提心。「大辯長者作禮而退。」大辯長者歡喜奉教，作禮而退。

這個地方有個疑問：大辯長者問，地藏菩薩答覆他，設齋的方法，設齋的功德，供僧的功德。怎麼一切在忉利天宮來的鬼神，忽然發了無上菩提之心呢？有這麼個疑問。

到忉利天宮來的這些鬼神，都是受了地藏菩薩教化才能來的。地藏菩薩教化他們，統統是勸他們要發無上菩提心，他們也聽懂，也知道發無上菩提之心這個道理，但是沒有真實發。

到了這個地方，聽地藏菩薩講，切不可拜祭鬼神，他們自己不大生慚愧嗎？這受了一種刺激，同時看到地藏菩薩，為什麼要來為眾生受勤苦？又看到大辯長者，為什麼要為眾生請法？都是發了無上菩提心的人。我們為什麼不學到呢？過去老早聽見說發無上菩提之心，但是沒有真發。這一次受了刺激！所以才真正要發菩提心了。

今天就講到這裡，向下文長，付待來日，站起來迴向。

* * * * *

閻羅王眾讚歎品第八

閻羅王眾，閻羅王帶領他的大眾，就是很多的鬼王跟他一起。閻羅王，以及這些鬼王，統統讚歎地藏菩薩的功德，叫閻羅王眾讚歎品，這一品屬於第八品。

爾時鐵圍山內有無量鬼王與閻羅天子，俱詣忉利，來到佛所。

「爾時」，就是在這個時候。「鐵圍山內」，那個地獄的所在處。「有無量鬼王」，鬼王很多。「與閻羅天子」，就是主管地獄的一個地王。在古早專制時代，國家的國王，都尊稱他為天子。天子是個尊稱，並不是天地的兒子。是尊稱他，就是一個最高的首領。「俱詣忉利」，俱，是閻羅天子與無量鬼王統統來。詣者，到也，來到忉利天。「來到佛所」，來到佛說法的所在。

先說這些鬼王，說幾個最大的鬼王。

所謂惡毒鬼王、多惡鬼王、大諍鬼王、白虎鬼王、血虎鬼王、赤虎鬼王、散殃鬼王、飛身鬼王、電光鬼王、狼牙鬼王、千眼鬼王、噉獸鬼王、負石鬼王、主耗鬼王、主禍鬼王、主食

鬼王、主財鬼王、主畜鬼王、主禽鬼王、主獸鬼王、主魅鬼
王、主產鬼王、主命鬼王、主疾鬼王、主險鬼王、三目鬼王、
四目鬼王、五目鬼王、祁利失王、大祁利失王、祁利叉王、
大祁利叉王、阿那吒王、大阿那吒王，

「所謂惡毒鬼王」，非常的毒。「多惡鬼王」，做的惡事很多。「大
諍鬼王」，歡喜諍論的大鬼王。「白虎鬼王、血虎鬼王、赤虎鬼王」，這
都是長得像老虎的鬼王，顏色不一樣，有白色的，有血色的，或赤色的。
「散殃鬼王」，散禍殃的鬼王。「飛身鬼王」，飛得很快。「電光鬼王」，
一種是形容他飛得快，像電光一樣。一種是他身上會放電光。「狼牙鬼王」，
長的牙齒像狼牙。「千眼鬼王」，長一千個眼睛。「噉獸鬼王」，專吃走
獸的鬼王。「負石鬼王」，身上老背個大石頭的鬼王。「主耗鬼王」，專

做消耗，誰遇見這個鬼王，家裡一定要耗災。

「主禍鬼王」，專召禍事的鬼王。「主食鬼王」，管飲食的鬼王。「主財鬼王」，管錢財的鬼王。「主畜鬼王」，這個畜，就是家畜。管家裡邊六畜之類的。「主禽鬼王」，管飛禽的。「主獸鬼王」，管走獸的。「主魅鬼王」，管鬼魅的鬼王。「主產鬼王」，管生產的。「主命鬼王」，管人的生命的。「主疾鬼王」，管疾病的鬼王。「主險鬼王」，管招危險事情的。「三目鬼王、四目鬼王、五目鬼王」，有長三隻眼睛的、長四隻眼睛的、長五隻眼睛的鬼王。

「祁利失王、大祁利失王、祁利叉王、大祁利叉王、阿那吒王、大阿那吒王」，這幾個梵語向來在中國沒有翻譯，不知道它的意思不翻，名是由梵音翻過來的。

如是等大鬼王，各各與百千諸小鬼王，盡居閻浮提，各有所執，各有所主。是諸鬼王與閻羅天子，承佛威神及地藏菩薩摩訶薩力，俱詣忉利，在一面立。（永樂南藏「主」作「住」）

「如是等大鬼王，各各與百千諸小鬼王，盡居閻浮提，各有所執，各有所主。」這些大鬼王，還帶的有百千小鬼王，統統是我們南瞻部洲的，各有所執，各有所主。

「是諸鬼王與閻羅天子，承佛威神及地藏菩薩摩訶薩力，俱詣忉利」，這時候，閻羅天子與這些諸大鬼王，他們本來是在鐵圍山住的。承了佛的威神之力，並及承蒙地藏菩薩的威神之力，統統來到忉利天。「在一面立」，可見他們到法會裡來，身份並不高明，連個座位都沒有，所以在一邊站著。
爾時閻羅天子胡跪合掌白佛言：世尊！我等今者與諸鬼王，

承佛威神及地藏菩薩摩訶薩力，方得詣此忉利大會，亦是我等獲善利故。我今有小疑事敢問世尊，唯願世尊慈悲宣說。

「爾時閻羅天子胡跪合掌白佛言：世尊！」閻羅天子出來要請法，「我等今者與諸鬼王，承佛威神及地藏菩薩摩訶薩力，方得詣此忉利大會」，閻羅天子先感謝佛，及感謝地藏菩薩的恩，就是我等與諸鬼王，承佛之威德神通之力，以及地藏大菩薩的威德神通之力，方才能以到忉利大會。「亦是我等獲善利故」，也是我等諸大鬼王，常受地藏菩薩的教化，得了佛法的善利的緣故，才能以到這裡來。

「我今有小疑事敢問世尊」，但是我心裡有懷疑的事情，我敢問世尊。「唯願世尊慈悲宣說。」唯願世尊你大慈大悲，為我宣說，解釋我的疑惑。

佛告閻羅天子：恣汝所問，吾為汝說。

佛告訴閻羅天子：「恣汝所問」，就是任你所問，你要是有什麼疑問，你盡量的問。「吾為汝說」，我一定給你解說。

地藏經文翻得好，很淺顯，但是意思實在不太好懂，前邊第四品四大天王出來請問，佛讚歎他：善哉！善哉！定自在王菩薩請問，佛說：諦聽！諦聽！善思念之，吾當為汝分別解說。那麼反過來，你要是不諦聽，不善思，我不給你說，一點不客氣，因為那都是自己的弟子。四大天王，是護法神，所以要先讚歎他：善哉！善哉！你問得好！你問得好！閻羅天子出來請問，更難得了，平常他在地獄裡不出來，也見不到佛。今天是跟著地藏菩薩的光明，到忉利大會來，他出來請問，這是難得的機會，所以佛口氣更加慈悲，恣汝所問，你來問，我是最歡迎的，任你問，你問什麼，我都跟你解說。

為什麼跟閻羅天子這麼客氣？因為他是管理罪人的頭頭，釋迦佛能以

跟他說法，他能以發慈悲心，地獄裡的眾生都可以沾光。「恣汝所問，吾為汝說」這八個字，就表示釋迦佛對我們的慈悲，簡直是無以復加！

是時閻羅天子瞻禮世尊及迴視地藏菩薩，而白佛言：世尊！我觀地藏菩薩在六道中，百千方便而度罪苦眾生，不辭疲倦，是大菩薩有如是不可思議神通之事。然諸眾生脫獲罪報，未久之間又墮惡道。世尊！是地藏菩薩既有如是不可思議神力，云何眾生而不依止善道，永取解脫？唯願世尊為我解說。

閻羅天子要想請問佛法，得講個禮節，「是時閻羅天子瞻禮世尊」，抬起頭來看佛的面貌，叫做瞻。俯下頭去頂個禮，這叫禮。瞻禮了世尊以後，「及迴視地藏菩薩」，回過頭來再看一看地藏菩薩，這也是個禮節，

迴視的視，就是瞻的意思。因為他們到忉利法會，就是地藏菩薩把他們帶來的，所以對於地藏菩薩非常尊重。現在雖然對著佛請法，對地藏菩薩不要失了禮，所以回過頭來再看一看地藏菩薩，然後再白佛言。

這時候就稱呼一聲，「世尊！我觀地藏菩薩在六道中，百千方便而度罪苦眾生，不辭疲倦」，閻羅天子看見地藏菩薩救度眾生，看得很多，百千種方便，而救度罪苦眾生，但是決不怕辛苦勞累。

「是大菩薩有如是不可思議神通之事」，地藏菩薩，這個大菩薩，他既然有如是不可心思不可言議的神通之事。「然諸眾生脫獲罪報，未久之間又墮惡道。」疑點就是在這兒，地藏菩薩有如此不可言議的神通，把這些罪苦眾生度脫地獄，為什麼不久之間，他又墮了地獄呢？

「世尊！是地藏菩薩既有如是不可思議神力，云何眾生而不依止善道，永取解脫？」懷疑就懷疑在這兒，眾生藉著地藏菩薩把他救出惡道，

為什麼永遠不依止於善道，好好的修行，永遠證得解脫呢？怎麼不久之間，又墮到惡道裡呢？「唯願世尊為我解說。」我的疑惑就在這裡。

佛告閻羅天子：南閻浮提眾生，其性剛強，難調難伏。是大菩薩於百千劫，頭頭救拔如是眾生，早令解脫。是罪報人乃至墮大惡趣，菩薩以方便力，拔出根本業緣，而遣悟宿世之事。（永樂南藏「拔出」作「出拔」）

「佛告閻羅天子，南閻浮提眾生，其性剛強，難調難伏。」南洲的眾生，剛強成性，難調，難以調順；難伏，難以降伏，吃了剛強成性的虧。剛強成性，就是貪、瞋、癡、慢、疑，那個慢煩惱，很我慢、貢高，吃了虧，也是因為這個個性，所以難調難伏。

「是大菩薩於百千劫」，這個大菩薩很長的時間，百千劫以來。「頭

頭救拔」，也就是處處救拔，墮到哪個地獄裡，就到那個地獄去救他。

「如是眾生，早令解脫」，頭頭救拔這些剛強成性的眾生，早令他得解脫啊！地藏菩薩的本願是這個樣子，希望他早得解脫。

「是罪報人乃至墮大惡趣」，這些罪報之人，乃至於墮到大地獄裡邊，像前面所講的無間地獄、阿鼻地獄，地藏菩薩不捨棄他。「菩薩以方便力，拔出根本業緣，而遣悟宿世之事。」地藏菩薩以種種方便力，把他的根本業緣給拔除掉，就是他造殺生的罪，把殺生的罪業，給他消掉；他造毀謗的罪，把毀謗的罪，也給他消掉，拔出根本業緣。還叫他悟到宿世之事，你怎麼墮到地獄裡的，你知道不知道？前生前世你造了什麼惡業？叫他知道。

自是閻浮眾生結惡習重，旋出旋入，勞斯菩薩久經劫數而作

度脫。

「自是閻浮眾生結惡習重」，那麼地藏菩薩這樣救度這些惡苦眾生，他應該好好的修行，修行就解脫了！因為閻浮的眾生，他結惡習太重，前面講習惡，習於惡事，做惡事。他結的惡習種子，太多太重了。「旋出旋入」，旋，是旋轉，轉個身就墮地獄，轉個身把他度出來了；他轉個身，又入到地獄裡。「勞斯菩薩」，那就勞累了地藏菩薩。「久經劫數而作度脫。」度他出來，他又進去，那麼只好再度啦！不度他，違背自己的大願嘛！只好累劫的再度。

釋迦佛恐怕閻羅天子聽了這句話，還生疑惑，再給他說一個譬喻，說個比方。

譬如有人迷失本家，誤入險道，其險道中，多諸夜叉，及虎

狼師子、虺蛇蝮蠍。如是迷人在險道中，須臾之間，即遭諸毒。

「譬如有人，迷失本家，誤入險道」，比如有一個人，把自己本來的家給迷失了，誤入危險的道路之中。「其險道中，多諸夜叉，及虎狼師子、虺蛇蝮蠍。」這裡面多諸餓鬼、夜叉，還多諸惡獸，虎狼獅子，還多諸毒蟲，虺蛇蝮蠍。「如是迷人在險道中，須臾之間，即遭諸毒。」就是很短的時間，就能以遭受到種種的毒害。

有一知識多解大術，善禁是毒，乃及夜叉諸惡毒等。忽逢迷人欲進險道，而語之言：咄哉男子！為何事故而入此路？有何異術能制諸毒？

「有一知識多解大術，善禁是毒」，這就是遇著一個善知識，比如一

個多解大術的善知識。「善禁是毒」，無論是虎狼獅子、蚺蛇蝮蠍，他都能以禁止。「乃至夜叉諸惡毒等」，統統能以禁止。

「忽逢迷人欲進險道」，這個善知識，逢遇到迷失本家的人，要想進入險道中。「而語之言：咄哉男子！為何事故而入此路？」咄哉，就是呵斥他，嘿！呵斥了一聲：這個男子，你什麼事要走這條路呢？「有何異術能制諸毒？」你有什麼法術，你能以到這裡面制止諸毒呢？

是迷路人忽聞是語，方知險道，即便退步，求出此路。

打這個地方起，我們都觀想到我們自己才比較親切，就是我們講堂在座的四眾弟子，各人觀想到這就是我們自己。

「是迷路人忽聞是語」，這迷路的人，忽然間聽見有人對他講這個話，「方知險道，即便退步，求出此路。」才知道這條是危險路，趕快退回來，

要出這危險路。這就是我們聽到善知識講經給我們聽，我們再不去造惡業，再不去朝地獄路上走。

是善知識，提攜接手，引出險道，免諸惡毒，至于好道，令得安樂。而語之言：咄哉迷人！自今已後勿履是道，此路入者，卒難得出，復損性命，是迷路者，亦生感重。

「是善知識，提攜接手，引出險道」，這位善知識提攜，牽著這個人的手，趕緊引出險道。「免諸惡毒」，叫他不受三惡道的苦惱。「至于好道」，到達人天道中，「令得安樂」，令他得到安樂。

這位善知識把他引到好道上，令他得到安樂，就是引到人天道中，我們在人說人，引到人道裡來。這位善知識還要阻止他，「而語之言：咄哉迷人！自今已後勿履是道」，再呵斥他一聲，就是很懇切，嘎，你這個迷

路的人啊！自今以後，你可不要再走到此道。

「此路人者，卒難得出，復損性命。」誰要是入到這危險道，實在難以出來，連性命都會喪失此道，這就是說，你要是墮到地獄裡，不能以出來，連法身慧命都會犧牲掉。「是迷路者，亦生感重。」這就是我們聽到佛法，也要感念三寶之恩。

臨別之時，知識又言：若見親知及諸路人，若男若女，言於此路多諸毒惡，喪失性命，無令是眾自取其死。（永樂南藏「親知」作「知識」）

「臨別之時，知識又言：」這位善知識要離開他的時候，又跟他說，再囑付他：「若見」到「親知」，就是你知道的親人，「及諸路人」，或者不知不親，平常的人。「若男若女」，或者遇見男人，或者遇見女人，

都要勸他，告訴他：「言於此路多諸惡毒，喪失性命」，不可以進去這條路，要喪失性命。「無令是眾自取其死」，不要自己去找死！這就是告訴我們，也去弘法，也去利生。

前面是說了一大段的譬喻，現在再說法。

是故地藏菩薩具大慈悲，救拔罪苦眾生，生天人中，令受妙樂。是諸罪眾，知業道苦，脫得出離，永不再歷。（永樂南藏「生」前有「欲」字，「知」下有「有」字）

「是故地藏菩薩具大慈悲，救拔罪苦眾生，生天人中，令受妙樂。」地藏菩薩具足大慈大悲，要救拔這些罪苦眾生，本來是希望他生到天人道，令他受到天人道的妙樂。

「是諸罪眾，知業道苦，脫得出離」，這些罪苦的眾生，聽了地藏菩

薩的教化，也知道地獄裡業道的痛苦，由於得到解脫，解脫了業道苦，就是解脫地獄苦。「永不再歷」，也知道發願，永遠再不經歷惡道。

下面再合到前面那個譬喻。

如迷路入險道，遇善知識引接令出，永不復入。

「如迷路入險道」，如前面所講那個迷路的人，誤入了那條險道。「遇善知識引接令出」，遇見善知識引導，接他出來。「永不復入」，那個迷路的人，知道那條路危險，發願永不再入那條險道。

逢見他人，復勸莫入，自言因是迷故，得解脫竟，更不復入。

「逢見他人，復勸莫入」，他自己還能以勸化他人，這也可以弘法利生。「自言因是迷故，得解脫竟，更不復入。」自然而然的，他自己知道那條危險道，碰到地藏菩薩把他度出來，他怎麼肯再入那條危險道呢！所

以他自己不入危險道，同時還可以弘法利生，勸別人不要入危險道。就同於我們現在在講堂裡，我們四眾弟子也都可以講經說法，勸大家不要造惡業，不要墮到地獄裡，意思一樣。

若再履踐，猶尚迷誤，不覺舊曾所落險道，或致失命，如墮惡趣。

「若再履踐，猶尚迷誤」，注意這八個字，他自己知道那條道路危險，聽了善知識的開示，也會勸別人不要再走危險路。但是他自己本人再履踐那條危險路，他照樣迷，照樣誤。「不覺舊曾所落險道」，不覺，完全忘記了，以前曾經所落的危險道。「或致失命，如墮惡趣。」落了危險道，受了苦毒，或者傷身失命，統統忘記了。

要注意「若再履踐，猶尚迷誤」，這八個字，前邊他自己覺悟了，還

會勸別人，叫別人也覺悟。但是他遇不得這個境界，遇到這個境界他就迷。他會講經說法，會勸人啊！他自己怎麼迷呢？功夫沒有用到家，這叫「說時似悟，對境還迷」，講經說法的時候，好像是開悟了。說時，講經說法的時間。似悟，是相似的似，相似開了悟，但是他對不得那個境界，就是對不得那個事實。對到那個境界，還是照樣迷，為什麼呢？功夫沒有用到那個地方，這就在十信位的菩薩，都是初發心菩薩，最初發心是第一初信位，乃至於你八信、九信、十信位沒有圓滿，都有這個危險。

我年輕的時候，在中國大陸上吃鴉片煙的人很多，吃鴉片害人，花了錢不說，這個人不能做事。他煙癮發起來，就得倒到眠床上去吃鴉片煙，吃到天黑了，明天早起，他起不來。到了半上午起來了，要發煙癮，還得吃鴉片煙，花的錢不說，這個人成了廢人。

有一個人我親眼看見的，真正是覺悟了，他說：「鴉片煙害人，非戒

煙不可。「自己把鴉片煙戒掉了，他很有學問，作戒煙歌，作得很好，雅俗共賞。文雅的人，說他作得好；世俗的人，也說他作得好，他說：吃了鴉片煙，怎麼不好，怎麼不好；戒了鴉片煙，怎麼好，怎麼好！作得太好了。但是不久之後，他又抽鴉片煙，就是這個道理。他把鴉片煙斷了，不要再遇到鴉片煙，永遠不會再迷。可是他遇見鴉片煙，好了，把以前吃鴉片煙的禍害忘記了，不吃還著急呢！一吃，舊煙癮上了，他作戒煙歌勸人，那是另外一回事，今天還是要吃鴉片煙。我們凡夫就拿這事做一個例證，聽善知識講佛法，你徹底相信，還學了兩句，勸別人也戒除惡法，等到遇見惡的境界就迷了，這叫「說時似悟，對境還迷」。在座我們講堂的四眾弟子，大家拿把它警策自己。「如墮惡趣」，那個迷路的人，又落到險道裡來，等於那個墮惡趣的眾生。

再看著經文，前面說了一段譬喻，再說一段法。

地藏菩薩方便力故，使令解脫，生人天中，旋又再入。若業結重，永處地獄，無解脫時。

「地藏菩薩方便力故，使令解脫，生人天」道「中」了。可是「旋又再入」，他出來了，好好修行得解脫嘛！剛剛出來，他又再入到地獄裡。

「若業結重，永處地獄，無解脫時。」假若結的惡業，結得太重了，入到無間地獄裡、阿鼻地獄裡，千佛出世，不通懺悔，那就永遠得不到解脫之時了。

爾時惡毒鬼王合掌恭敬白佛言：世尊！我等諸鬼王，其數無量，在閻浮提，或利益人，或損害人，各各不同。然是業報，使我眷屬遊行世界，多惡少善。

「爾時惡毒鬼王合掌恭敬白佛言：」這個時候閻羅天子請問法，他的

懷疑解釋開了。接著惡毒鬼王出來請法，這些鬼王到了天宮裡，看到無量的諸佛，無量的大菩薩，巍巍赫赫，本來不敢請法。閻羅天子是地獄裡的一個首領，他大著膽子出來請問，而且佛特別慈悲，告之：恣汝所問，吾為汝說。所以這些鬼王也大著膽子出來請問了。

「世尊！我等諸鬼王，其數無量，在閻浮提，或利益人，或損害人，各各不同。」我等鬼王，是鬼王的一眾，其數無量，叫無量數。在這南閻浮提，有的是好的鬼王，利益人；有的是惡的鬼王，損害人，各各不同。

「然是業報」，這是我們的業報，因為我們的業報，叫我們轉到鬼王當中。「使我眷屬」之類，就是小鬼王以及小鬼。「遊行世界」，遊行在這個世界。「多惡少善」，多做惡事，少做善事。

過人家庭，或城邑聚落，莊園房舍。或有男子女人修毛髮善

事，乃至懸一旛一蓋，少香少華供養佛像及菩薩像，或轉讀尊經，燒香供養一句一偈。

「過人家庭，或城邑聚落」，我們這些大鬼王，經過人家的家庭，或者到了城邑，是城市裡面。聚落，是鄉村之間。或者到了一個「莊園房舍」。「或有男子女人修毛髮善事」，我們看見，或者男人，或者女人修一毛一髮，一點點善事，是什麼善事？「乃至懸一旛一蓋」，供佛供菩薩，懸掛一個旛，懸掛一個寶蓋。「少香少華」，或者是燒一枝香，獻一朵花。「供養佛像及菩薩像」，來供養佛像及菩薩像。「或轉讀尊經」，或者念佛的經，在這個地方就是或者念地藏經。「燒香供養一句一偈」，燒香供養，那是尊經。或者念一句經，念一個偈，就是四句經。

我等鬼王敬禮是人，如過去現在未來諸佛。敕諸小鬼各有大

力，及土地分，便令衛護，不令惡事橫事，惡病橫病，乃至不如意事，近於此舍等處，何況入門！

「我等鬼王敬禮是人」，我等這些大鬼王，對於做少少善事的人，都非常的恭敬，非常的禮拜。「如過去現在未來諸佛」，我們怎樣禮敬這個人呢？禮敬得像過去現在未來三世諸佛那樣的恭敬。

我等鬼王禮敬這個人，並且還「救諸小鬼」，救，是救命，就是救命他們的眷屬，叫這些小鬼。「各有大力，及土地分」，這些小鬼各有大的力量，還有當地的土地神。「便令衛護」，統統要保衛護持這個善人。

「不令惡事橫事，惡病橫病，乃至不如意事，近於此舍等處，何況入門！」叫這些大力小鬼，以及土地神，都要保護這個人，保護他的家庭，什麼惡事、橫事，橫事就是不如意的災禍，不思義的災禍。「惡病、橫病」，

最惡的病，忽然間得了要死的橫病。「乃至不如意事，近於此舍等處，何況入門！」乃至於不如意的事，都叫它不接近這個人房舍等處，又何況入到這個人的門戶呢！這就是鬼王述說，他們這些鬼王都發願要擁護在社會中修善的人。

這個文外之意，也就是文內含意，你只要恭敬供養三寶，供養佛，是佛寶。菩薩，是僧寶。尊經，是法寶。這些鬼王、小鬼、土地神，統統要保護你。你不要拜鬼，不要拜神，這個意思在這裡含著。

佛讚鬼王：善哉！善哉！汝等及與閻羅，能如是擁護善男女等，吾亦告梵王帝釋，令衛護汝。

「佛讚鬼王：善哉！善哉！」佛就讚歎鬼王，說：你太好了！你太好了！「汝等及與閻羅，能如是擁護善男女等，吾亦告梵王帝釋，令衛護汝。」

你們這些鬼王以及閻羅大王，能以擁護善男子善女人，我也會令大梵天的天王，以及帝釋天的帝釋天王，都保護你們。

說是語時，會中有一鬼王，名曰主命。白佛言：世尊！我本業緣，主閻浮人命，生時死時，我皆主之。在我本願，甚欲利益，自是眾生不會我意，致令生死俱不得安！（科注「我意」作「意我」）

「說是語時，會中有一鬼王，名曰主命」，叫主命鬼王，也出來「白佛言：世尊！我本業緣，主閻浮人命」，也是我造的業緣，轉了個主命鬼王，專主管這閻浮提的人命。「生時死時，我皆主之。」這閻浮提之人，他生的時候，也歸我管；他死的時候，歸我管。

「在我本願，甚欲利益。」我的本願，我很想利益南閻浮提的人。「自

是眾生不會我意」，但是眾生不能領會我的心意。「致令生死俱不得安」，以致生時不得安，死時也不得安。

何以故？是閻浮提人初生之時，不問男女，或欲生時，但作善事，增益舍宅，自令土地無量歡喜，擁護子母，得大安樂，利益眷屬。

「何以故？」為什麼生時死時，俱不得安呢？「是閻浮提人初生之時，不問男女，或欲生時，但作善事，增益舍宅」，不論你是小男孩、小女孩，但作佛門的善事，增益舍宅的福報。

「自令土地無量歡喜」，管地方的當地土地鬼神，使他們生無量的歡喜。「擁護子母，得大安樂」，土地神他要擁護你這個生產的母親，以及新生兒，得大安樂。「利益眷屬」，不但母子得安樂，全家跟着屬都得利

益。

底下就告誡這些生產的家庭了。

或已生下，慎勿殺害，取諸鮮味供給產母，及廣聚眷屬，飲酒食肉，歌樂絃管，能令子母不得安樂。

「或已生下，慎勿殺害，取諸鮮味供給產母。」小孩子已經生下了，你切不可殺害眾生的生命，取鮮味來供給產母，像是殺老母雞，殺鴨子，因為牠能以補養，這是大錯特錯！

「及廣聚眷屬，飲酒食肉，歌樂絃管，能令子母不得安樂。」家裡剛生了個小孩子，要慶祝，把自己的家親眷屬、親戚朋友，統統找來，飲酒、吃肉、唱歌，還要演奏音樂等等，這樣一弄，能令子母都不得安樂。

何以故？是產難時，有無數惡鬼及魍魎精魅，欲食腥血。是

我早令舍宅土地靈祇，荷護子母，使令安樂而得利益。如是之人，見安樂故，便合設福，答諸土地。翻為殺害，集聚眷屬，以是之故，犯殃自受，子母俱損。

「何以故？是產難時，有無數惡鬼及魍魎精魅，欲食腥血」，母親要生小孩子的時候，要流很多的血水，這些惡鬼，還有精靈鬼怪之類，要食腥氣的血。

「是我早令舍宅土地靈祇，荷護子母」，是我主命鬼王早令舍宅土地靈祇，靈祇，屬於家宅的神，土地神。「荷護子母」，荷，是負責任；護，是保護。要負責任保護小孩子，保護產母。「使令安樂，而得利益」。

「如是之人，見安樂故，便合設福，答諸土地。」你看小孩子生得很平安，這是土地神保護你，你應該設福，答謝他們才對。「翻為殺害，集

聚眷屬」，你不知道，反而殺害眾生，集會一些眷屬，唱歌吃肉等等。「以是之故，犯殃自受」，你自己造些惡業，造些惡殃，自己受罪嘛！「子母俱損」，所以小孩子跟產母，統統受了損害。

前面講的是生的時候，這再說死的時候。

又閻浮提臨命終人，不問善惡，我欲令是命終之人不落惡道，何況自修善根，增我力故。是閻浮提行善之人，臨命終時，亦有百千惡道鬼神，或變作父母，乃至諸眷屬，引接亡人，令落惡道，何況本造惡者。

「又閻浮提臨命終人，不問善惡，我欲令是命終之人不落惡道」，這一個南閻浮提的人，他要死了，不問他是善人惡人，我總是希望命終的人，不要落到惡道裡去。「何況自修善根，增我力故」，何況他本來自己修的

善根，更增加我的願力。

「是閻浮提行善之人，臨命終時，亦有百千惡道鬼神，或變作父母，乃至諸眷屬，引接亡人，令落惡道」，死了命終以後，很危險的時候，你本來是個善人，命終了，有百千個惡道鬼神，變作你的父親母親，以及家親眷屬來接引你，把你引到惡道裡。本來這是個善人，還被惡鬼惡神等等，把你引導到惡道裡去。「何況本造惡者」，何況你本來是個做惡的人，那更要墮惡道啊！

世尊！如是閻浮提男子女人，臨命終時，神識昏昧，不辯善惡，乃至眼耳，更無見聞。是諸眷屬，當須設大供養，轉讀尊經，念佛菩薩名號。如是善緣，能令亡者離諸惡道，諸魔鬼神悉皆退散。

「世尊！如是閻浮提男子女人，臨命終時，神識昏昧，不辯善惡」，這就是中陰身的境界，糊裡糊塗的。「乃至眼耳，更無見聞」，眼睛也看不見，耳朵也聽不見。

「是諸眷屬」，這個時候，陽世間的眷屬，「當須設大供養」，就像前面婆羅門女、光目女，設大供養，供養佛菩薩，或者「轉讀尊經，念佛菩薩名號。如是善緣，能令亡者離諸惡道」，臨命終的那個亡者，他本來要墮惡道的，你給他做了大功德，供養了佛菩薩，念了尊經，乃至於念佛的名號，念菩薩的名號，這個亡者，可以不墮惡道。「諸魔鬼神悉皆退散」，要害他的那些魔，那些惡鬼、惡神，統統散開。

世尊！一切眾生臨命終時，若得聞一佛名，一菩薩名，或大乘經典一句一偈。我觀如是輩人，除五無間殺害之罪，小小

惡業，合墮惡趣者，尋即解脫。

你給他做了很少的善事，就是念了一個佛的名，念了一個菩薩的名，或大乘經念了一句，叫他聽到。除開應該墮五無間殺害之罪的眾生，給他那個災難，慢慢的消，不能一下子消。「小小惡業，合墮惡趣者」，那些犯小小惡業，應該墮惡趣的人，「尋即解脫」，一下子就可以解脫了。

這是說，我們在陽世的眷屬，應該為臨命終的人，給他念佛，念菩薩的名號，或者念大乘經典。

佛告主命鬼王：汝大慈故，能發如是大願，於生死中護諸眾生。若未來世中，有男子女人至生死時，汝莫退是願，總令解脫，永得安樂。

「佛告主命鬼王：汝大慈故」，你大慈悲，「能發如是大願，於生死

中護諸眾生」，生時你保護，死時你也保護。「若未來世中，有男子女人至生死時，汝莫退是願，總令解脫，永得安樂。」未來世的男子女人，或者生的時候，或者死的時候，你可是大願不要退，總令他得解脫，永得安樂啊！

鬼王白佛言：願不有慮，我畢是形，念念擁護閻浮眾生，生時死時，俱得安樂。但願諸眾生於生死時，信受我語，無不解脫，獲大利益。

「鬼王白佛言：願不有慮，」說世尊，你不要憂慮。「我畢是形」，盡我鬼王的果報。「念念擁護閻浮眾生」，我是有這個願力，念念之間，都要擁護閻浮眾生，於「生時死時，俱得安樂」。

「但願諸眾生於生死時，信受我語，無不解脫，獲大利益。」但是，

你生的時候，得相信我的話；死的時候，也得相信我的話，照我所說的話去做功德、做善事，一定能得到大利益，得到解脫。

爾時佛告地藏菩薩：是大鬼王主命者，已曾經百千生作大鬼王，於生死中，擁護眾生。是大士慈悲願故，現大鬼身，實非鬼也。

「爾時佛告地藏菩薩，是大鬼王主命者，已曾經百千生作大鬼王」，這是個大菩薩，發願作大鬼王的，已經百千生作大鬼王。「於生死中，擁護眾生」，在眾生，生的時候，死的時候，來擁護眾生。「是大士慈悲願故」，是大士，是個大菩薩，發的大慈悲願。「現大鬼身，實非鬼也。」現個大鬼身，實非他的果報是鬼啊！

卻後過一百七十劫，當得成佛，號曰無相如來，劫名安樂，

世界名淨住，其佛壽命不可計劫。（永樂南藏無「其」字）

「却後過一百七十劫，當得成佛」，再過一百七十劫之後，這個鬼王要成佛。「號曰無相如來，劫名安樂，世界名淨住」，他的佛號，叫無相如來。他那個時劫，叫安樂劫；他住的世界，叫做淨住世界。「其佛壽命」，他成了佛壽命很長，「不可計劫。」

地藏！是大鬼王，其事如是不可思議，所度天人亦不可限量。（永樂南藏「藏」下有「菩薩」）

「地藏，是大鬼王，其事如是不可思議」，他的經歷，將來是這個樣子，不可思議啊！「所度天人亦不可限量」，度很多的眾生。

今天就講到這裡，向下文長，付待來日，站起來迴向。

* * * * *

先把參考資料打開，看「無邊身如來」，先解釋各個佛號的名。今天要講的稱佛名號品，有好多的佛名，先把佛名的翻譯解釋一下，再來講經，免得未來講經時，再對參考資料麻煩。

無邊身如來

如來三身，皆有此義：一、自性清淨，遍一切處，此法身無邊也。二、無數劫來，修習無邊功德，此報身無邊也。三、湛然不動，普應一切眾生，此應身無邊也。

「無邊身如來」，這一個如來，為什麼取這個德號呢？看解釋，「如來三身，皆有此義：」每一尊佛都有三個身：法身、報身、化身，法、報、化三身，都有無邊的義理。

「一、自性清淨遍一切處，此法身無邊也。」第一、先講法身，法身就是自性清淨身，自性清淨身遍一切處，遍一切處就是無邊之義，所以叫

法身無邊。

「一、無數劫來，修習無邊功德，此報身無邊也。」第二、報身佛，他是在無數劫來，修習無邊的功德，功德無邊，所以報身，就叫無邊的報身。

「三、湛然不動，普應一切眾生，此應身無邊也。」應身，也叫化身，合起來叫應化身。湛然不動，就指著法身，譬如天上那一個月亮，那一個月亮並沒有動。但是只要有水的地方，就給你映現一個月的影子，所謂千江水千江月，法身湛然不動，能以普應一切眾生，眾生無邊，應化身也無邊，這是應身無邊的意思。

寶性如來

徹證自性，自利利他，故稱寶性。

再解釋「寶性如來」，這個如來，怎麼取這個德號呢？「徹證自性，

自利利他，故稱寶性。「性，就是自性，自性就是本體，徹底證得了。徹底證得了自性本體，他就成了佛了。成了佛就是得了寶，怎麼得了寶呢？可以自利，可以利他。所以自性，稱為寶性，寶性如來。

波頭摩勝如來

華言紅蓮花，四蓮以紅蓮為勝，故稱波頭摩勝。

再解釋「波頭摩勝如來」，華言叫做紅蓮花，「四蓮以紅蓮為勝，故稱波頭摩勝。」就是紅蓮花，是最勝的蓮花，所以叫波頭摩勝如來。

師子吼如來

如來說法，魔王外道，悉皆驚怖，故稱師子吼。

再解釋「師子吼如來」，「如來說法，魔王外道，悉皆驚怖，故稱師子吼。」獅子吼，就是獅子叫，獅子一吼，百獸震驚。如來說法，魔王外道，悉皆驚怖，所以等於獅子吼。

拘留孫佛

華言所應斷已斷，謂所應斷之煩惱，俱已斷盡也。

再解釋拘留孫佛，「華言所應斷已斷，謂所應斷之煩惱，俱已斷盡也。」拘留孫，翻到中國話，叫做所應斷已斷。所應斷什麼呢？所應斷是煩惱，把所應斷的煩惱，統統給斷盡了，叫已斷。所應斷已斷，稱為拘留孫佛。

毘婆尸佛

華言勝觀，謂修習最勝觀想，得成佛道也。

再解釋「毗婆尸佛」，「華言勝觀，謂修習最勝觀想，得成佛道也。」就像我們釋迦牟尼佛在菩提樹下修的觀想。那個成佛的觀想，是最勝的觀想，叫做毗婆尸佛。

實勝如來

真如妙性，乃實中之最勝者也。

再解釋「寶勝如來」，「真如妙性，乃寶中之最勝者也。」世間以七寶為勝，你的真如妙性，超過世間的七寶，所以稱為寶勝如來。

寶相如來

證得諸法實相，故稱寶相。又得見如來相好者，皆獲大利，故稱寶相。

再解釋「寶相如來」，「證得諸法實相，故稱寶相。又得見如來相好者，皆獲大利，故稱寶相。」寶相，不是一切相，就是無相的實相，叫諸法的真實之相。你證得了諸法實相，這才是真正的寶相。又一種解釋，如來的相好，就是寶相。凡能以見到如來的相好者，都能獲得大利益，所以如來的相，叫寶相。

袈裟幢如來

袈裟，乃福田衣。幢者，高勝之義。如來，乃眾生之高勝福田，故稱袈裟幢。

再解釋「袈裟幢如來」，「袈裟，乃福田衣。幢者，高勝之義。如來，乃眾生之高勝福田，故稱袈裟幢。」福田，是出家的比丘、比丘尼，都叫福田僧。跟聲聞、緣覺比較起來，他們也叫福田僧，那凡夫僧比不過聲聞、緣覺，聲聞、緣覺，是聖人僧。聖人僧，有小乘聖人，有大乘聖人，小乘聖人僧比不過菩薩僧。菩薩是大乘聖人，但菩薩有上，佛無上，所以最高最勝的福田是佛，這叫袈裟幢如來。

大通山王如來

大通者，無法不通，最妙最高，猶如須彌山王也。

再解釋「大通山王如來」，「大通者，無法不通」，稱為大通。「最妙最高，猶如須彌山王也。」梵語須彌山，中國話叫做妙高山。無法不通，所以最妙最高。成了佛了，最妙最高，就是大通山王如來。

地藏經講到這個地方，不是一個佛一個佛地說，說了很多的名字在一

起。

淨月佛等

清淨之德，如月光皎潔，故稱淨月佛。超九界以獨尊，猶如眾山之王，故稱山王佛。如來之智，勝過三乘，故稱智勝佛。無著之名，故曰淨名。王者自在之義，因無著故，方得自在，故稱淨名王佛。一切智慧，悉皆成就，故稱智成就佛。無上者，如來尊極，無有再上者，故稱無上佛。法音應機，各得其解，故稱妙聲佛。功德圓滿，猶如十五之月，故稱滿月佛。面容圓滿，猶如圓月，故稱月面佛。

再解釋「淨月佛等」，等，等於很多的佛名。「清淨之德，如月光皎潔，故稱淨月佛。」地藏經講到這裡，不是一尊佛、一尊佛地說，是很多位佛一起說。我們解釋，也各自一段解釋，怎麼樣叫做淨月佛呢？佛有清淨之德，像月光那樣皎潔，就是很光明、很清淨的意思，所以稱為淨月佛。

「超九界以獨尊，有如眾山之王，故稱山王佛。」

「如來之智，勝過三乘，故稱智勝佛。」智慧超勝，怎麼超勝呢？如來的智慧，超勝過三乘聖人，所以叫做智勝佛。

「無著之名，故曰淨名。王者自在之義，因無著故，方得自在，故稱淨名王佛。」這一尊佛，叫做淨名王佛，佛不貪名，但是佛有大名聲，他的大名聲，是清淨的名聲。因為佛不貪名，他不執著名，所以他的名才叫淨名。因為淨名，他才能得到自在，王者，就是自在之義，所以這尊佛的德號，叫做淨名王佛。

「一切智慧，悉皆成就，故稱智成就佛。」菩薩成就的智慧，還不能說完全成就了。成到佛了，才一切智慧，悉皆成就，所以叫做智成就佛。

「無上者，如來尊極，無有再上者，故稱無上佛。」如來的地位，最尊最高，尊貴到了最極、最高的所在了。沒有哪一個菩薩，還能超過佛，

所以叫做無上佛。

「法音應機，各得其解，故稱妙聲佛。」如來說法的聲音，怎麼叫做妙呢？眾生聽到了，各得其解，故應一切眾生機。你是個大乘的根機，聽見佛的音聲，是說的大乘法；你是個小乘的根機，聽見佛說的法音，是小乘法，各應其機，各得其解，所以叫做妙聲佛。

「功德圓滿，猶如十五之月，故稱滿月佛。」這是講的農曆、陰曆，陰曆十五的月亮最圓滿了，這尊佛為什麼稱為滿月佛呢？因為佛修之一切功德，悉皆修圓滿，等於十五的月亮，所以叫做滿月佛。

「面容圓滿，猶如圓月，故稱月面佛。」這尊佛的面容，是圓滿的，也像陰曆十五的月亮，所以叫做月面佛。

這是講月面佛，我在北平的時候，看見一尊佛像，那一尊佛像是最合規定，人家就跟我講這個道理，我也得了一點造佛像常識，今天講出來給

大家做一個參考。

第一、佛的面孔，不是像我們人的面孔，是平平的，扁扁的。佛的面孔要圓，就是我們說粗氣一點，像腫起來，連頭帶面孔是圓的，才叫做圓滿的佛的像貌。

我們現在造佛像的匠人不懂得這個道理，他造佛像，都跟人的面孔差不多，都是平扁平扁。佛是圓滿的面容，是佛的像無一處不圓滿，何況面容呢！因為造像的人都是依著人的像，中國人造的佛像，像個中國人；泰國人造的佛像，像個泰國人。這就是造像人，本人是個凡夫，他看見的都是人的像。佛的像怎麼樣？他不知道。所以造像的面容，都是平扁平扁的，這個不合法，一定面容要圓才合法。

這是第一、佛的面要圓，這個裡頭的表情更難造出來。要慈悲、要威嚴，怎麼表法呢？你乍看這尊佛的面容，非常的清秀，像一個美女，這就

是表示慈悲。但是你再一看看獅子，這就是表示他的威嚴。我在北平就看見一尊佛像，人家給我介紹，講給我聽，實在有道理，一看那個像很清秀，像一個美女一樣，像我們造的觀音菩薩的像，但是愈看愈美，愈看愈像隻獅子。

現在把各個佛的名義，解釋清爽了，再看第九品，稱佛名號品第九。

講正宗分，一共分四科，前面講了三科。講到第三科，有三品經文，都是說明度脫的緣，我們南閻浮提的眾生，歡喜做惡，歡喜造惡業，造了惡業怎麼度脫他呢？說度脫的緣，你就是要造地藏菩薩像，造了地藏菩薩像，就要瞻禮地藏菩薩像，供養地藏菩薩像，種種的供養。再來稱地藏菩薩的名號，念地藏經，你有什麼罪業，都給你消掉，就是個度脫的助緣，這都是釋迦世尊告訴我們的。

但是地藏菩薩講的，你供養一切佛的像，供養一切菩薩的像，都可以

消除罪業；你念一切佛的名號，念一切菩薩的名號，都能以消除罪業；念一切佛的經，都可以消除罪業，這是地藏菩薩講給我們聽的。

那麼講到第四科，明成佛之因。那個度脫之緣，就是度脫你惡道的罪業，不會墮落惡道。不會墮落惡道了，要修行成佛，怎麼成法？有兩品經文，第九品稱佛名號，第十品叫我們布施。你一方面念佛，一方面布施，決定成佛，這就是成佛之因。

稱佛名號，怎麼樣就能成佛呢？詳細來解釋，道理太多太廣，最簡單明了的解釋，你記到，念佛，就成佛，怎麼能以解釋清爽呢？反過來解，念眾生，就成眾生，這麼一句反過來解釋，你就相信，念佛，就是成佛；念眾生，你就成眾生。我們怎麼成了眾生？天天念眾生，我們就成了眾生嘛！要是還不大清爽呢？我們是在人說人，你念好人，就成個好人；你念壞人，就成個壞人，決定不會錯誤，這更能以增加你理解。

再解釋清爽一點，你念好人，就成了好人，在我們中國的古時候，叫做希聖希賢。希，就是希望，希望一個世間的聖人，希望聖人，你決定當個聖人。再說粗氣一點呢？你天天念流氓，結果你自己變成個流氓，這個道理最好瞭解。

按佛說的法相上講，就是我們眾生的心裡，一心具足十個法界，四聖六凡。六凡法界：三善道、三惡道。你念到善法上，決定轉生三善道，念的有上中下三品，分三個善道。你念的惡法，轉成三惡道，惡法也分上中下三品，所以流轉生三惡道。你要是念苦、空、無常、無我，決定轉生到二乘人。你要是念真如實相，念六度萬行，決定成佛。沒有成佛以前，決定當菩薩。

這個地方就說，一心具足十個法界，四聖六凡。六道的凡夫，再加上二乘的聖人，就是聲聞乘、緣覺乘、菩薩乘，合起來這九個法界，還是叫

做眾生。唯有佛，他叫究竟眾生。現在叫我們稱佛名號，就是念佛。念佛，我們這個心，是一法界顯，九法界隱。這一個心，具足十法界。你念頭，看你念到哪一個法界？譬如你念的上品十惡，念十惡法，念得很厲害，上品的十惡，地獄界現前，你決定墮地獄。你心裡邊，盡念的上品十惡！其他九法界都隱沒了。這一個心，具足十個法界，九法界不現前，就地獄法界現前。

現在我們念最高的佛法界，一法界顯，九法界隱。我們心念之中，念念都是佛，九法界都隱沒不現。你這個心完全變成佛的心，你不成佛，到哪裡去？

再看著經文，「稱佛名號品第九」，十三品講了八品，今當講第九品，講成佛之正因。

乙四、明成佛因

稱佛名號品第九

爾時地藏菩薩摩訶薩白佛言：世尊！我今為未來眾生演利益事，於生死中得大利益，唯願世尊聽我說之。

「爾時地藏菩薩摩訶薩白佛言」，稱佛名號，這些佛的名號，都是地藏菩薩給我們說出來的。「世尊！」稱呼一聲。「我今為未來眾生演利益事」，不說現在的眾生，單指著未來，就是告訴我們，演說利益未來眾生的事情。「於生死中得大利益」，什麼利益呢？在生死道中，得大利益。「唯願世尊聽我說之。」你說是為什麼？是叫佛聽你說嗎？是地藏菩薩向佛陀詳細說明，並且請佛印證的。

這一句話你記著，現在的外道毀謗我們出家人，毀謗佛弟子念經。耶穌教，無論天主教、基督教；還有吃鴨蛋的一貫道，他們說我們佛弟子念

經不通，說我們這些出家弟子念經，要在佛的面前念，是佛不懂得經，念給佛聽的，說我們出家弟子念給佛聽，叫佛好得了利益，這都是外道的解釋。

我們是在佛面前念，是尊重佛，尊重法，表示恭敬、尊重的意思。我們有佛殿，有佛像，不在佛像面前念，在哪裡念呢？同時，我們尊重佛，在佛像面前念經，求佛給我們印證，恐怕我們念得不對，求佛加被，令我們這些凡夫弟子不要念錯了，都是尊重佛，請佛印證的，不是念給佛聽的。

外道毀謗的沒有理由，但是我們要和他辯，你拿什麼道理辯呢？你拿地藏經文叫他看，你說地藏菩薩要說念佛法門了，「唯願世尊聽我說之」，那是佛不懂，地藏菩薩講給佛聽嗎？你問他：叫他怎麼解釋？地藏菩薩說，是求佛給他印證的，再看著經文：

佛告地藏菩薩：汝今欲興慈悲，救拔一切罪苦六道眾生，演不思議事，今正是時，唯當速說。吾即涅槃，使汝早畢是願，吾亦無憂現在未來一切眾生。

「佛告地藏菩薩：汝今欲興慈悲」，你現今想興起慈悲來，要「救拔一切罪苦」的「六道眾生」，「演」揚這「不思議」的「事」情。「今正是時，唯當速說」，你趕快說，這正是個說的時候。為什麼說應當趕快說，正是個說的時候呢？

「吾即涅槃，使汝早畢是願，吾亦無憂現在未來一切眾生。」因為釋迦佛從忉利天下來，說涅槃經，就涅槃了。所以我馬上就要涅槃了，使你早日完成度眾生的大願，我可以給你證明，你滿了願，我也不要再憂慮現在未來這一切眾生了。

地藏菩薩白佛言：世尊！過去無量阿僧祇劫，有佛出世，號無邊身如來。若有男子女人聞是佛名，暫生恭敬，即得超越四十劫生死重罪，何況塑畫形像，供養讚歎，其人獲福無量無邊。

「地藏菩薩白佛言：世尊！過去無量阿僧祇劫」，阿僧祇叫做無央數，過去無量的無央數劫。「有」一個「佛出世，號無邊身如來」，這些佛名，剛才都講過了，佛的三身都無邊，注意，法身無邊，報身無邊，應身無邊，這是無邊的深義。

「若有男子女人，聞是佛名」，你要聽到無邊身如來名字。「暫生恭敬」，暫時生一個恭敬心。「即得超越四十劫生死重罪」，四十劫的生死重罪，一下子超過去，還是暫時的恭敬。又「何況」你「塑畫形像，供養

讚歎」呢！你要把無邊身如來的形像給塑起來，或者畫起來，你去供養讚歎，「其人獲福」就「無量無邊」了。

又於過去恆河沙劫，有佛出世，號寶性如來。若有男子女人聞是佛名，一彈指頃發心歸依，是人於無上道永不退轉。

「又於過去恆河沙劫」，有恆河沙數那麼多長遠的劫。「有佛出世，號寶性如來。若有男子女人聞是佛名，一彈指頃發心歸依」，這個時間期更短，一彈指頃，一剎那之際，你發心歸依寶性如來。「是人於無上道永不退轉。」無上道，就是佛道，永不退轉於阿耨多羅三藐三菩提道。

又於過去有佛出世，號波頭摩勝如來。若有男子女人，聞是佛名，歷於耳根，是人當得千返生於六欲天中，何況志心稱念！

「又於過去有佛出世，號波頭摩勝如來」，就是最勝的紅蓮花如來。「若有男子女人聞是佛名，歷於耳根」，就是你剛聽到，打你耳朵經歷一下。「是人當得千返生於六欲天中」，在欲界裡，一共有六層天，來來往往有一千次。「何況志心稱念！」不是叫你打耳朵裡，經歷一下，得這個利益。你要是志心稱念，得的利益，不是更無量無邊嗎？

又於過去不可說不可說阿僧祇劫，有佛出世，號師子吼如來。若有男子女人聞是佛名，一念歸依，是人得遇無量諸佛摩頂授記。

那你就種了成佛的大善根，將來你都能以遇到無量諸佛給你摩頂。授記者，授成佛之記，就像釋迦如來，遇見燃燈佛給他授成佛之記那樣。

又於過去有佛出世，號拘留孫佛。若有男子女人聞是佛名，

志心瞻禮，或復讚歎，是人於賢劫千佛會中為大梵王，得授上記。

「又於過去有佛出世，號拘留孫佛」，拘留孫，就是所應斷已斷，所應斷的煩惱都斷盡了，成了佛，這就是拘留孫佛。

「若有男子女人聞是佛名，志心瞻禮，或復讚歎，是人於賢劫千佛會中為大梵王，得授上記。」你能以聞到拘留孫佛的名字，志心瞻禮拘留孫佛，或者讚歎拘留孫佛。你在這賢劫千佛會中都為大梵王，大梵王幹什麼呢？大梵王是每一個佛出世，他來請法的。因為人間的眾生不認識佛，也不曉得請法的規矩，都是大梵王替眾生來請法，結果得授上記，上記就是成佛之記。

又於過去有佛出世，號毗婆尸。若有男子女人聞是佛名，永

不墮惡道，常生人天，受勝妙樂。

「又於過去有佛出世，號毗婆尸」，翻到中國話叫做勝觀，修最勝的觀想成佛的，就是毗婆尸佛。「若有男子女人聞是佛名，永不墮惡道，常生人天，受勝妙樂。」你要是能以聞到毗婆尸佛的名字，常在入天，受勝妙樂。

又於過去無量無數恆河沙劫，有佛出世，號寶勝如來。若有男子女人聞是佛名，畢竟不墮惡道，常在天上受勝妙樂。

你要能以聞到寶勝如來的名號，永遠不會墮落三惡道，還常生在天上享天福，受天上的勝妙之樂。

又於過去有佛出世，號寶相如來。若有男子女人聞是佛名，生恭敬心，是人不久得阿羅漢果。

阿羅漢果，是聲聞乘最高的果位，第四果叫做無生果。這些佛名，就是各度一種機。有的眾生，你要歡喜生天，你就念寶勝如來，常常生天上，享天福。你要是歡喜得阿羅漢，你念寶相如來，決定能以證得阿羅漢果。

又於過去無量阿僧祇劫，有佛出世，號袞袞幢如來。若有男子女人聞是佛名者，超一百大劫生死之罪。

比前面超四十劫，更超得多了，袞袞幢如來的功德更勝。

又於過去有佛出世，號大通山王如來。若有男子女人聞是佛名者，是人得遇恆河沙佛廣為說法，必成菩提。

「又於過去有佛出世，號大通山王如來」，無法不通，稱為大通。是眾山之王，稱為山王，最妙最高的佛。「若有男子女人聞是佛名者，是人得遇恆河沙佛廣為說法，必成菩提。」

本來應該一尊佛一尊尊說的，因為眾生的根性，恐怕說得太多不耐煩。所以在文法上變動一下，下邊是總說一切佛名。

又於過去有淨月佛、山王佛、智勝佛、淨名王佛、智成就佛、無上佛、妙聲佛、滿月佛、月面佛，有如是等不可說佛。

「又於過去有淨月佛、山王佛、智勝佛、淨名王佛、智成就佛、無上佛、妙聲佛、滿月佛、月面佛」，總說這麼幾句，還是簡單的總說。底下再接，「有如是等不可說佛」，那要說，太多太多，說不完。

下邊再說念佛的利益，也是總說的。

世尊！現在未來一切眾生，若天若人，若男若女，但念得一佛名號，功德無量，何況多名！是眾生等，生時死時，自得天利，終不墮惡道。

「世尊，現在未來一切眾生，若天若人，若男若女」，所以前面說，念佛可以生天生人，都是方便說法。若天上的眾生，人間的眾生，還是要念佛的。「若男若女，但念得一佛名號，功德無量，何況多名！」念的佛愈多，功德愈多嘛！「是眾生等，生時死時，自得大利」，生的時候得大利益，死的時候得大利益。「終不墮惡道」，決定不會墮落三惡道。

前面是講到我們活在世上的人自己念，下邊說，這個人他活著的時候，沒有念佛。可是他臨命終的時候，我們要是他的眷屬，得替他念。

若有臨命終人，家中眷屬，乃至一人，為是病人高聲念一佛名。是命終人，除五無間罪，餘業報等，悉得消滅。

「若有臨命終人」，這個人臨到命終，快要別世的時候。「家中」的「眷屬，乃至一人」，家庭的眷屬很多，只要有一個人，「為是病人高聲

念一佛名」，為這個病人念一個佛的名字，大聲念，對他的耳根念。

「是命終人，除五無間罪，餘業報等，悉得消滅。」臨命終的這個人，除去了造的最重的五無間的罪，其「餘」的「業報等，悉得消滅」，馬上消滅了。那麼五無間罪怎麼辦呢？

是五無間罪，雖至極重，動經億劫，了不得出，承斯臨命終時，他人為其稱念佛名，於是罪中亦漸消滅。

慢慢的，這五無間罪，也會消滅。

何況眾生自稱自念，獲福無量，滅無量罪。

地藏菩薩的意思，還是叫我們自己念，不要等著你死了，家庭眷屬替你念，那個是靠不住的事情，還是自己念，才能以靠得住。現在就獲福無量，就滅無量罪。

這是勸我們自己念佛，不要等到臨命終的時候，眷屬替你念。要是這一個人臨命終，我們遇到了，要跟他結緣。拿我個人的經驗，這一個人快要死了，我們遇上了跟他結緣，就在他耳朵旁邊高聲給他念一部地藏經。還有我自己發明了一個辦法，念到這稱佛名號品，每一尊佛，給他念十聲。比方念到寶勝如來，南無寶勝如來，南無寶勝如來……，念十聲；再念到寶相如來，南無寶相如來……，要高聲念，念十聲。這個樣子念一部地藏經，而把稱佛名號品這些佛名，每一尊佛念十聲，給他聽，決定令他可以不墮惡道，可以轉生人天。

這裡還有個疑問，我們都是念阿彌陀佛的，地藏菩薩為什麼沒有叫我們念阿彌陀佛呢？這個道理要解釋。

這是各度一般機，念阿彌陀佛，由釋迦牟尼佛說的有三部經，阿彌陀經、十六觀經、無量壽經，那是釋迦牟尼佛已經叫我們念了，所以地藏菩

薩不必再叫我們念阿彌陀佛。有些人他不念阿彌陀佛，所以地藏菩薩度不念阿彌陀佛的眾生，告訴他這些佛名的功德無量，叫他發心念。

是不是地藏經上，不叫我們生西方極樂世界呢？前面經文第四品，叫我們生到無憂國土，無憂國土就是西方極樂世界，還有生到無量壽佛的國土，無量壽佛就是阿彌陀佛！

這個各度一般機，就是這一個眾生他不念阿彌陀佛，不願意生西方極樂世界。地藏菩薩不能捨棄他，他不念佛，要墮落三惡道，所以叫他念這些佛名。眾生的根機不一樣，我親實遇到過，我到了香港遇見一位大德，我們不說這位大德的名。這位大德他不要念阿彌陀佛生西方。他說：他念幾尊佛的名號，每一尊佛都有什麼功德，這是我親實遇見有一位大德跟我講的。這就是眾生的根機不一，不是我們念阿彌陀佛，大家都得念。有的他就不要念阿彌陀佛，不要念，念其他佛也好！

地藏菩薩本願經卷下

唐子闍國三藏沙門實叉難陀譯

地藏菩薩本願經卷下，十三品，分成三卷，上面講了九品，也就是講了上卷、中卷，現在再講下卷，講第十品。

校量布施功德緣品第十

前面說，念佛，是成佛之因。因中，還有一個緣，就是要布施功德。你行布施，就能成佛，要校量校量布施的功德，是這一品經文。六度萬行，萬行合起來有六度，為什麼不叫修六度，只叫修布施呢？布施就包括六度，再看參考資料的解釋。

布施能攝六度

彌勒般若偈云：檀義攝於六，資生無畏法，此中一二三，名為修行住。

「布施能攝六度」，攝，是含攝，這一個布施度，能含攝六度法門。
 「彌勒般若偈云」，彌勒菩薩解釋金剛般若波羅蜜經，叫我們怎麼修行呢？
 就是行布施。彌勒菩薩就解釋，為什麼不行六度，金剛經上是叫行布施呢？
 因為布施攝六度，彌勒菩薩就作一個偈頌：「檀義攝於六，資生無畏法，
 此中一二三，名為修行住。」表列於後，畫個表解釋這個偈頌。

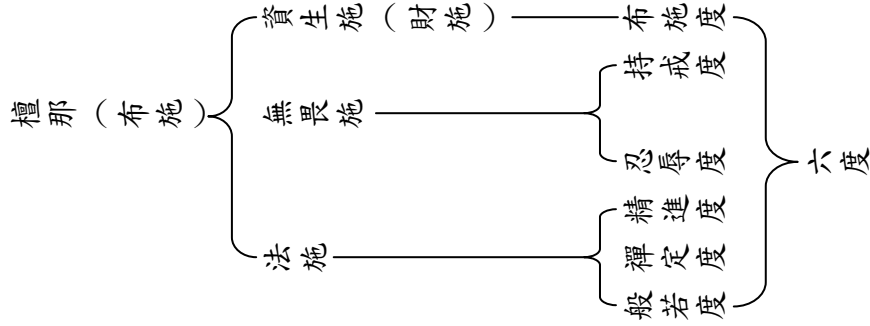

看著表，檀那，就是偈頌上的檀。梵語檀那，翻到中國話就是布施。
 檀那，就是布施度，有三種布施：叫做資生施、無畏施、法施，就是偈頌

上第二句，「資生無畏法」。資生施，就是財施，因為財物可以資養生命，叫做資生施，平常叫做財布施。資生施、無畏施、法布施，這是解釋第二句。

第三句「此中一二三」，就是三種布施，攝六度，一攝一、二攝二、三攝三。

一攝一，第一個、資生施，就是財布施。財布施這是第一個，就攝第一度，攝布施度。財布施，就叫布施度。

二攝二，第二個無畏施，攝二個度，攝持戒度、忍辱度。持戒、忍辱，都攝到無畏施裡邊。

三攝三，第三個就是法布施。法布施攝三個度：精進度、禪定度、般若度。般若翻成智慧，智慧度。

由一個布施度，開成三個布施，三個布施攝六度，合起來就是六度法

門。所以說一個布施度，實際就是修的六度。六度開開，就是萬種行門，還是修的六度萬行。

偈頌上第四句「名為修行住」，就是這一個布施度，開三種布施，三種布施含攝六度法門，這就叫做修行安住之法。

前面講釋迦如來放光，放六度的光明，我就說，我們不會修行，你要記著這個綱要，愈聽大乘經，愈聽得多，愈找不到綱要，說來說去，就是這個六度法門。還有一個人沒有聽得清爽，再問我：那修行的綱要，是怎麼樣的綱要？修行的綱要，就這六度法門。這六種度，你要是記不清爽，你行一個度，行布施度。所以金剛經上，叫我們行布施度；地藏經上，也叫我們行布施度。布施度怎麼行呢？

第一、行財布施，我有多少錢財，隨力隨分，隨你心力，隨你財分。我心裡發多大的布施心，我就布施多少，這是隨心力。隨你的財分呢？我

發心發得很大，我沒有那麼多的錢財啊！你有多少，布施多少，但是不可以不布施，隨力隨分，要行財布施。

第二、無畏布施，這個地方講持戒、忍辱。這就是說，看見眾生遭災遭難，還是隨力隨分，救眾生的災難。像那觀音菩薩救苦救難一樣，不能不去救，這叫做無畏布施。

第三、法布施，講經說法，你懂得多少，講多少。我一再勸諸位，你要去講經說法，其他的經不會講，地藏經好講。你學講地藏經，地藏經不一定從頭到尾啊！你講裡邊一句，一個偈，都可以，那就叫做法布施，這個就是修行的綱要。

我拿自己的經驗，要行財布施，出家的法師，也有福報的大法師，那錢財用不完、用不了！人家前生行布施行得多，今生今世就是福報大。道源前生前世沒有多行布施，今生今世沒有福報，常常沒有錢。我們學會了

佛法，我得起觀照，我這個法師怎麼沒有錢呢？前生前世沒有布施。那麼今生今世，第一個，我不要捨福，不要捨福就是要惜福。第二個，我還要勉力去布施。

我在北平的時候，有三個寺院辦佛學院，我都擔任著有課。今天在這個佛學院上課，明天到那個佛學院上課，人家為了接送我這個法師，都自備了人力車。當時寺院裡，最大的力量，就是自備一部人力車。那時候還沒有三輪車，就是人拉的車。汽車，各寺院裡備不起，好像還不敢開這個例子，沒有說哪個寺院裡有部小轎車的。那時有一部自備的人力車，這就很不錯了。於是我一個窮法師，有三部自備的人力車。

有一個佛學院，為請我當法師，新買了一部人力車，很漂亮！來請我去上課。我一坐上，忽然間起了個歡喜心，想不到我道源還有這個福氣。當時一個大法師，或者大和尚，有一部自備的人力車，就不錯了。我道源

一個窮法師，有三部自備人力車，忽然間發了這麼個歡喜心。

這個歡喜心一起還好，這是打了個妄想，「不怕妄念起，就怕覺照遲啊！」這個覺照要是遲慢，要捨福啊！馬上起一個覺照：「耶！道源你大錯特錯，你本來是沒有福報的一個窮法師，人家為接你講經說法，去上佛學院的課，才給你自備人力車，這是你的福報嗎？你這大錯了！」自己呵斥了自己，愈呵斥自己心裡愈慚愧，怎麼樣呢？我把三個院的人力車都辭退，不坐。不坐怎麼辦呢？坐電車。北平有電車，電車有不到佛學院的，不到的，我跑路，跑一段。

人家佛學院寺院的大和尚都莫名奇妙！「你來上課，我們給你備車，你為什麼不坐呢？」我說：「我自己怕捨福，你們寺院裡常住太浪費，我一個星期來上兩天課，不必有包車，我自己坐得感覺不好。」人家不肯：「你來是法師，怎麼叫你坐電車呢？你要是怕我們常住花錢，這樣你自己

叫車好了，叫街上的人力車，你來一次，叫一次，車錢應該付，這不是你捨福！」於是他們就把兩天的車錢要送給我。

可是我慚愧心發起來了，怎麼樣呢？第一、我不要捨福，第二、我要行布施。人家送人力車的錢，我不接受不可，接受了怎麼樣呢？還是坐電車，我把人力車的錢換成一毛錢、一毛錢，那個時候還值錢，一毛一毛的。北平討飯的人很多，每一個電車站，都是成群成群討飯的。我把人力車的錢省下來坐電車，把省的錢換成一毛一毛的。我有一個辦法，他們一看見我出家人來，就向我要錢。我說：「你要錢可以，排班、排班，站好，一個人給一毛，可是要念一句阿彌陀佛！」阿彌陀佛、阿彌陀佛……，這是我行布施的一個方法，我有錢，就行布施。

這不是賣我自己的修行，賣我自己的功德，是告訴你們個方法，沒有錢一樣行布施。你沒有力量，也可以行無畏布施，救苦救難。你沒有多大

的佛法學問，也可以弘法，都是隨力隨分，三種布施都可以做。

今天就講到這裡，向下文長，付待來日，站起來迴向。

* * * * *

昨天講地藏經講到第十品，是校量布施功德緣品，我就提出來這一個意義，就是想著成佛要修行，需要修行六度。要想著修行，修大乘法門要修六種，為什麼單叫修布施度呢？昨天就提出來這個問題，來解答這個問題。就是布施度，可以開三種布施：財施、法施、無畏施。三種布施再開開，就是六度。六度含攝到三施，三施合起來就是一個布施度。跟金剛經上的道理一樣，金剛經上叫我們修行，也是叫你行布施。行布施，因為布施度，含攝的有六度，昨天已經講過。

今天再講校量布施，布施就布施好了，為什麼還要校量它的功德呢？講到這個理。

再看下面參考資料的文。

校量布施

一、約福田校量。二、約施心校量。約福田，則施與凡夫，不如施與聖人，此四十二章經之意也。約施心，則施與諸佛，不如施與貧賤之人，此地藏經之意也。

如舍利弗，以一鉢飯上佛，佛即迴施狗。佛問舍利弗：「汝以飯施我，我以飯施狗，誰得福多？」舍利弗言：「佛施狗得福多！」以是故知，大福從心生，不在田也。以心為田主，田為外事，故良田雖得福多，而不如心。有如是差別，故須校量也。

「一、約福田校量。二、約施心校量。」這有兩種校量的道理，約福田，福田是約對面受布施的人說的。「則施與凡夫，不如施與聖人，此四十二章經之意也。」我們今年春，講過四十二章經，諸位都聽過了，四十

二章經說的福田，施與惡人，不如施與善人；施與善人，不如施與一個五戒人，乃至於一層一層比較，那就是在福田上校量。這個地方是總說，你施與凡夫，不如施與聖人，因為聖人的福田，比凡夫來得大，你得福得多，這是四十二章經上的意義。

要是約心，就是約布施的心。「則施與諸佛，不如施與貧賤之人，此地藏經之意也。」現在就要講到這個道理，約你的布施的心，你施與諸佛，不如施與貧賤的人得的福多，為什麼呢？施與諸佛那個心容易發，施與貧賤的人那個心不容易發。不容易發的心，你居然發起了，這個心力量很大，得福更多，地藏經上就講這個道理。

「如舍利弗，以一鉢飯上佛，佛即迴施狗。」這是其他的經上，寫的一段公案。舍利弗是佛的大弟子，到吃飯的時候，以一鉢飯上佛，就是上供於佛。旁邊有一隻沒有吃飯的餓狗，看見捧飯來了，牠就在旁邊等著要

想吃，佛就拿這飯，回過頭來給狗吃了。

「佛問舍利弗：」佛就問舍利弗：「汝以飯施我，我以飯施狗，誰得福多？」舍利弗，你拿飯布施給我，我拿飯布施給狗，我們兩個人誰得福多呢？舍利弗當下就悟到這個道理。「舍利弗言：佛施狗得福多！」舍利弗說：佛施給狗，得福比我得福多。這什麼道理呢？因為舍利弗供佛飯，這個心很容易發，第一、是師長啊！弟子供師長飯，這是應該的。第二、他是一個佛啊！供佛這個心，很容易發。要是一個高高在上的佛，旁邊一隻餓狗，拿飯布施給狗，這個心很不容易發，發起來這個心，就得福多，所以舍利弗知道這個道理了。

施與狗的心，怎麼樣難發？我們現講這個文，在座的聽經聽慣了，這個道理很容易瞭解，但是事實不現前。事實現前，你這個心還是難發的，怎麼樣難發呢？譬如我是你的師父，你買了一個好的點心，拿來供養我道

源師父，你把點心拿給我，旁邊有一隻狗，我沒有吃，就給了狗，你心裡歡喜不歡喜？你心裡不高興：「耶！我好發心給師父買點心，師父怎麼給狗呢？」就怪師父不對。怪師父不對，不好發師父的脾氣，回過來恨狗，踢牠一腳，誰叫你在這裡！是不是這個樣子？那個心很難得發起來啊！

再看著文，「以是故知，大福從心生，不在田也。」知道最大的福報，是從心裡生出來的，不是由外邊那個田。因為田是外邊的境界，不是由外邊田境生出來，為什麼呢？「以心為田主，田為外事」，因為心是田的主人翁，田是心外的一個事相。「故良田雖得福多，而不如心。」良田，好的田啊！供養凡夫，不如供養聖人，聖人是個良田，得的福固然多，然而不如心的力量大。「有如是差別，故須校量也。」為什麼要校量？就是有如是等等的差別才校量。

再看著經文：地藏經卷下，全部地藏經分三卷，上卷、中卷講完，今

當講下卷，「校量布施功德緣品第十」，全部地藏經分十三品，上面講了九品，今當講第十品，要校量布施的功德緣，為什麼要校量？有種種的功德差別不同，需要校量。

爾時地藏菩薩摩訶薩承佛威神，從座而起，胡跪合掌白佛言：世尊！我觀業道眾生校量布施，有輕有重，有一生受福，有十生受福，有百生千生受大福利者，是事云何？唯願世尊為我說之。

「爾時地藏菩薩摩訶薩承佛威神，從座而起，胡跪合掌白佛言：「這個時候地藏菩薩，就從他的本位站起來，還要尊重佛，所以承佛威神，從座而起。胡跪，就是右膝著地，一個膝蓋跪下來，合起掌來說：「世尊！我觀業道眾生校量布施，有輕有重」，業道眾生，前面講業道二個字，差

不多都指著地獄說的。這個地方不指著地獄，因為墮到地獄裡的人，不能布施。尤其不指著三惡道，三惡道的眾生，也不能布施。這個業道，六道中叫業道，這就指著人天道，人天道行布施，要來校量功德，有輕有重。

「有一生受福，有十生受福，有百生千生受大福利者」，這是說布施的物品是一樣的，受布施的人也是一樣的，結果得的福報不一樣，有一生受福，有十生受福，還有百生、千生，享不完的福報。「是事云何？」這是什麼道理呢？「惟願世尊為我說之。」所以請您跟我多說一說，我好明白明白。

這個地方有一點疑問：地藏菩薩久遠劫來發大願度眾生，他是志願不成佛。他度的眾生，成佛的已經有無量數，這點道理地藏菩薩還不知道嗎？

第一種解釋，他真不知道，怎麼樣真不知道呢？因為他沒有成佛，還有一分生相無明在。我們講大乘起信論，你們聽過了，無明分四個位，分

四個相：生、住、異、滅。到等覺位的菩薩，沒有成佛，還有一點點無明，就是生相無明沒斷，生相無明斷了，他就成佛了。既然有無明在，就有不知道的地方，這是真不知道才來問的。

第二種解釋，地藏菩薩不是不知道，是明知故問，為什麼要明知故問呢？為令我們眾生聽見佛說，好增加信仰心。因為前面第九品，稱佛名號品，不需要佛說，地藏菩薩對著佛說，請佛印證不錯，就可以了。因為眾生對於念佛，不會生疑惑，要生疑惑，他就根本是不信仰佛法的人。信仰佛法的人對於稱念佛名，得大功德，不會懷疑，所以地藏菩薩自己說，請佛證明就好了。

第十品校量布施，尤其是做國王、大臣的，要布施給貧窮下賤的人，這個功德，超過供養百恆河沙數佛的功德，地藏菩薩要是親口說出來，未來世的眾生，就像我們這些眾生還是懷疑！非得請佛親口宣說，因為佛說

的決定沒有錯誤，我們只好接受，只好相信。佛說的還有錯嗎？要是有錯，你不要信佛。佛的話你不相信，相信誰呢？所以非得請佛說，才能以堅固我們這些眾生的信心，不是地藏菩薩不知道，他是明知故問。

爾時佛告地藏菩薩：吾今於忉利天宮一切眾會，說閻浮提布施校量功德輕重，汝當諦聽！吾為汝說。地藏白佛言：我疑是事，願樂欲聞。（永樂南藏「佛」下無「言」）

「爾時佛告地藏菩薩：吾今於忉利天宮一切眾會，說閻浮提布施校量功德輕重，汝當諦聽！吾為汝說。」吾今於，於字作「在」字講。我現今在忉利天宮，在一切眾會之中，說閻浮提眾生布施校量的功德輕重，你應該諦聽！諦聽！我就跟你說。

「地藏白佛言：我疑是事，願樂欲聞。」我對於這個事實在懷疑，惟

願世尊說，我願意聽，我好樂聽，我希望聽。

佛告地藏菩薩：南閻浮提有諸國王、宰輔大臣、大長者、大剎利、大婆羅門等。

下面佛就跟他講，跟他說了。「佛告地藏菩薩：南閻浮提」，就是我們南洲。「有諸國王」，就是南瞻部洲的國王很多！假若有這麼一個國王。「宰輔大臣」，假若有這麼一個宰輔大臣。或者是「大長者、大剎利」，國王、宰輔大臣，都屬於剎利族。除了國王、宰輔大臣以外，剎利的種族很多，所以總說大剎利。「大婆羅門」，這在印度是最高的種族。

若遇最下貧窮，乃至癱殘瘖瘂，聾癡無目，如是種種不完美者。

前面說，能布施的人，是高高在上的人，國王、大臣、大長者，乃至

於大刹利、大婆羅門。受布施的人，在人間是最下等的人。「最下貧窮」，第一、貧窮，最下的，那就是極其貧窮，連衣食住都不足，穿衣服，沒有衣服穿；吃飯，吃不飽。

下邊講六根不全，「癱殘」，前面講過，癱，就是胸部鼓起來，或者脊背上鼓起來。殘，少一隻手，少一隻腳。「瘖瘡」，就是啞巴，說不出話來。「聾」，耳朵聽不見。「癡」，白癡的人，什麼都不瞭解。「無目」，看不見，是瞎子。

「如是種種不完具者」，總而言之，不是眼睛瞎，就是耳朵聾，或者四肢不全，這是種種不完具。

是大國王等欲布施時，若能具大慈悲，下心含笑，親手遍布施，或使人施，軟言慰喻，是國王等所獲福利，如布施百恆

河沙佛功德之利。

「是大國王等」，等是除了國王，也包括宰輔大臣、大長者、大剎利、大婆羅門，上等社會的人。「欲布施時」，要想布施時，欲，是你想到要行布施。「若能具大慈悲」，假若這個大國王等，你要行布施，能以具足大慈悲心，憐憫最下貧窮，種種不完具這些人。「下心含笑」，下心，就是對著不高不大的心說，那個真高我慢的心不起，起一個下心。下心，就是虛下之心，很謙虛、很卑下的心，自己完全沒有想到，我是個高高在上的人。含笑，心虛下，不虛下不知道要面容含笑，這就表示虛下之心。「親手遍布施」，自己親手拿布施的東西，給貧窮下賤，種種不完具的人。

「或使人施，軟言慰喻」，國王、大臣，公事在身，閒暇的工夫很少。要想布施，不是自己不肯親手布施，而是時間抽不出來，只好使人，派一

個人去布施。派一個人布施一定要做得好，你要「軟言慰喻」，軟言，就是柔軟之言，就是所謂愛語，令人家聽見生喜歡的言語。慰喻，要安慰貧窮的人，安慰這些種種不完具的人。「你替我去行布施，一定要軟言慰喻，切不可瞧不起那些貧窮下賤，種種不完具的人。」要交代好手底下的人，叫他去軟言慰喻。

我們聽到哪裡，學到哪裡，這是叫我們學的。我們假若是個富貴人去行布施，自己抽不出工夫來，要派人去行布施。比方在台灣，叫冬令救濟，到了冬天冷的時候，要救濟貧窮人。貧窮人無衣無食，或者是捨棉衣，或者是捨米，你能親手遍布施，這是最好。你不能親手遍布施，你要是派人給放賑、去行施，你一定要教他軟言慰喻，切不可看不起受布施的人。

在中國史實上，有一個公案故事，叫做不受嗟來之食，我寧可餓死，不受嗟來之食，這就是有一個有錢的大富長者要捨飯，煮出來飯，令貧窮

人來吃。這個大富長者，他不能親手遍布施，叫手下的人去施飯，就是沒有看過地藏經，不曉得叫他軟言慰喻，沒有交代好。手底下的人，跟大富長者不一樣，越是手底下的人，他越瞧不起貧窮人。

捨飯的時間已經過去了，存的飯還有，這個時候又來一個討飯的。手底下的人怎麼樣呢？他看見這個人來得晚了，就呵斥他：「你來領飯不早來，捨飯時間都過去了，你這個時候才來。」那個人一聽見來了晚了沒有飯，就回頭走了。不是沒有飯，飯還有，是他手底下的人，呵斥人呵斥慣了。他看見那個人回頭走了，就叫他：「來給你！」這叫做嗟來，嗟，就是呵斥他的口氣，不客氣的：「來，給你拿去。」那個人心裡想：「喔！還有飯，你這個樣子狐假虎威我不要，寧可餓死，不食嗟來之食。」

這與大富長者發心捨飯的願心完全相反了，大富長者要捨飯，是跟貧窮人結緣的，沒有結上緣，結了怨了。那個人寧餓死，不吃你的，這不是

結了大冤仇嗎？應該怎麼樣呢？應該把底下的人教化好，什麼時候你都不能對討飯的人，說不好聽的話。你看見人來得晚了，應當軟言：「你來得很好，很有緣，還有存的飯，來來，趕快來！」你看那個人多麼歡喜，這叫軟言慰喻。

再看著經文：「是國王等所獲福利，如布施百恆河沙佛功德之利。」所以地藏菩薩要請佛說，就是這個功德太大。你大國王等，能以具大慈悲，下心含笑，布施貧窮下賤及諸根不完備之人，所得到的功德，等於布施一百個恆河沙數目諸佛的功德，你看功德有多大？所以由地藏菩薩說了，恐怕人家要懷疑，一定要佛親口說。

何以故？緣是國王等，於是最貧賤輩及不完具者，發大慈心，是故福利有如此報，百千生中常得七寶具足，何況衣食

受用！

「何以故？」為什麼國王等能得這麼多的福呢？「緣是國王等，於是最貧賤輩及不完具者，發大慈心，是故福利有如此報」，因為他能以發這個難發的心，第一、他是高高在上的國王、大臣，他對於最下最極貧窮、下賤的人，種種不完具的人，他能發大慈心，這個心最難發起來。你要叫他供養佛，這個心很能發。要供養這些貧窮下賤，種種不完具的人，而且發大慈悲心，還下心含笑，親手遍布施，這個極難。最難發的心，他居然發起來，所以他才得這個果報。

那麼得到什麼果報呢？底下說出來，「百千生中常得七寶具足，何況衣食受用！」生生世世，都不會受貧窮之苦；生生世世，都享大富之報，七寶具足，用不完、用不了。

我們佛經上，是講救度眾生，我們不談政治，社會怎麼大亂？國家怎麼大亂？世界怎麼大亂？都是貧窮人多。邪知邪見的惡人，他想作亂，就煽動這些貧窮的人。我們要是依著佛經，依著地藏經，把供養貧窮的人，擺在供佛前面，你就知道這個重要性。因為諸佛不需要等著你供養，你供養佛，你培福；你不供養佛，佛也沒有痛苦。最需要被布施者，就是貧窮下賤及種種不完美的人。

你看八大人覺經：「貧窮多怨，橫結惡緣。」貧窮的人，他的怨恨心多得很，他因為貧窮多怨，跟你橫結惡怨，橫，就是不講道理，跟你結個怨。

所以我們佛弟子要懂得這道理，你去救貧窮人，把這個心擺到供佛前面，第一、先布施貧窮下賤的人，社會太平，國家太平，世界太平。我們不談政治，就說這一點道理，給大家瞭解。底下再講到供佛的功德。

復次地藏！若未來世，有諸國王至婆羅門等，遇佛塔寺，或佛形像，乃至菩薩、聲聞、辟支佛像，躬自營辦供養布施，是國王等，當得三劫為帝釋身，受勝妙樂。

「復次地藏！若未來世，有諸國王至婆羅門等」，至字，是超略之詞，就是宰輔大臣、大長者、大剎利，乃至於到大婆羅門等。「過佛塔寺」，遇到要修造佛塔，修造佛寺。「或佛形像，乃至菩薩、聲聞、辟支佛像」，或者修造佛的形像，乃至修造菩薩、聲聞，辟支佛的形像。「躬自營辦供養布施」，躬，是躬親，自己親身來辦理這個事，來供養、來布施。

「是國王等，當得三劫為帝釋身，受勝妙樂。」前面布施窮人，等於布施百恆河沙佛功德之利，就是得無量的功德。這個功德也很大，這是有天福的，你三劫為帝釋身，就是忉利天的天主，受的勝妙樂。

若能以此布施福利迴向法界，是大國王等，於十劫中常為大梵天王。

你要會布施，還得會迴向。注意「迴向法界」這四個字，下邊一連貫的，盡說迴向法界。前邊我講「業力甚大」那邊有講過，地藏經有兩個經眼，等於人有兩個眼睛。前面講「業力甚大」，那是一個經眼，叫你學地藏經，你要注意業力，業力大得不可思議，「能敵須彌，能深巨海，能障聖道」，那是在事相上發明業力。「迴向法界」，是另一個經眼。迴向法界，就是迴向法性，法性就是理體，要迴向真理，不著相。前面業力是事相，這是理性，合起來就是理事無礙，理事圓融。所以地藏經，不是淺的經，能迴向法界，就是最深的一個義理。

再看參考資料，講「三種迴向」。

三 種 迴 向

迴者轉也，向者趣也。迴轉自己所修之功德，趣向三處，故名迴向。三處者：一、菩提迴向，迴自己之功德，而趣向於佛果菩提，所謂迴因向果也。二、眾生迴向，迴自己之功德，而施於一切眾生，所謂迴自向他也。三、實際迴向，迴自己之功德，趣求真如實際，所謂迴事向理也。迴向法界者，即迴向真如理性也。

迴向，一切佛經上說的三種迴向。「迴者轉也，向者趣也。迴轉自己所修之功德，趣向三處，故名迴向。」我自己修的功德，我把它迴轉過來，趣向於三處。

「三處者：」是哪三處呢？

「一、菩提迴向，迴自己之功德，而趣向於佛果菩提，所謂迴因向果也。」三種迴向，第一種叫迴因向果的迴向，叫做菩提心迴向。我自己所

修的功德，一定要迴向到佛果菩提，為什麼呢？你不迴向，落於人天，所以我不求人天福報，也不求二乘小果，我所修的功德，都迴向到佛果菩提，這叫迴因，所修的功德，向於果，向於佛果，所以叫菩提迴向。

「二、眾生迴向，迴自己之功德，而施於一切眾生，所謂迴自向他。」眾生迴向，也叫迴自向他。他，就是為一切眾生。我自己所修的功德，不求我自己的福報，把我的功德，布施給一切眾生，這叫迴自向他。

「三、實際迴向，迴自己之功德，趣求真如實際，所謂迴事向理也。」第三種迴向，叫做實際迴向。際字怎麼講呢？際，就是一個地方，什麼地方呢？真實之地。真實之地就是理地，叫做實際理地，是理的一個地，真理的一個地方。那麼把自己功德迴向過來，都趣求真如實際，真如實際，就是真如之理。所謂迴事向理，你所修功德，屬於事相，你不著事相，迴到真如實際的理體上。

現在地藏經，叫我們「迴向法界者，即迴向真如理性也。」法界這個名詞，在佛經上有三種解釋：

一種，界，就是界限，一個界、二個界。所以我們一心，具足十法界，那就是界限。

二種，界，是因。法界，就是諸法之因。

三種，界，是性。法界，就是法性，這個做法性解。

「迴向法界者」，迴向一切諸法的本性，一切諸法的本性，就是真如理體。

怎麼樣迴向真如法界呢？再告訴你，叫做「無著行施」，就是金剛經上講的無住行施，那個住，就是執著，不執著而去行布施。

下面請看參考資料：

無著行施

內不著能施之我，外不著受施之人，中不著所施之物。所謂三輪體空，即是迴事向理也。

我們行布施不要著相。著相，有沒有功德呢？有，都落於人天福報。我現在要求佛果菩提，要求真如實際，決不能著相，要三輪體空。怎麼樣三輪體空呢？「內不著能施之我」，不要執著我是個能布施的人。「外不著受施之人」，那個是什麼人，受了我的布施，我不執著。管他什麼人，應該布施，我就布施。「中不著所施之物」，中間不執著我布施什麼財物，這叫三輪體空，這就是迴事向理，這就叫做迴向法界。

為什麼要內不著能施之我呢？你要是執著我是個能布施的人，你這個布施是個妙法，統攝六度，是成佛的最大功夫，能度脫你的煩惱，度脫你的生死，它是六度法門啊！這一個布施度，含攝六度！你一執著有個我，是個能布施的人，不但度不了煩惱，增加我慢的煩惱。因為別個人都不如

我，你看都學佛的，什麼人都不肯布施，只有我能布施。就打這裡，就增加了我慢。慢，貪瞋癡慢疑，是根本煩惱之一，所以把最妙的佛法，變成有為法，不能去煩惱，增加煩惱，所以一定不可以執著有個我。

為什麼不著受施之人呢？你一著受施之人，你起了分別心，不能平等布施，這個人跟我親、跟我有緣，我就布施他。這個人跟我無親，還跟我有冤仇，我絕對不布施他，這就怨親不能平等。要平等布施才是妙法，你分親分遠，還是凡夫的知見，不能以行平等的布施，得不了平等功德，而且還起一些分別煩惱。

怎樣怨親不平等，起了分別的煩惱呢？你分別這個人跟我親、跟我有緣，我要布施給他。那這個人跟你親上加親，這就增加了恩愛。在社會上講，恩愛是好事；在佛法上講，恩愛是生死煩惱。跟我有冤仇的，我不布施他，那個人不要恨你嗎？冤上結冤，所以你怨親不平等，不能以增加平

等的功德，反而跟眾生結些恩愛的煩惱，結些冤仇的煩惱。

為什麼不著中間所施之物呢？你一著所施之物，第一、所愛之物，你不肯布施。第二、多餘的財物，你不肯布施。你要布施，是可愛的東西，不肯捨，你著了物的相。前面婆羅門女怎麼樣布施呢？捨所愛之物；光目女怎麼樣布施呢？捨所愛之物，她不著物的相，要捨就捨。你一著了財物之相，是你所愛的東西，不肯捨。第二個，多餘的東西，也不肯捨。要打打算盤，唉呀！少一點，譬如：我們應該布施一千塊錢，你著了錢財的相，著了財物的相，怎麼辦？布施五百吧！這就多的不肯布施，所以不能著中間所施之物，這叫三輪體空。三輪體空，就迴事向理，迴向法性，也就是迴向法界。

再看著經文：「若能以此布施福利迴向法界」，我不著布施之相，迴向到法性理體上。「是大國王等，於十劫中常為大梵天王」，還是那麼多

的布施，這一迴向，福報大了，本來應該三劫為帝釋身，這一下子變成十劫當大梵天王。這個經文還略說，下面經文有，結果能以成佛，為什麼呢？你迴向到法界，迴向到法性上。

復次地藏！若未來世，有諸國王至婆羅門等，遇先佛塔廟或至經像，毀壞破落，乃能發心修補。

還是供佛、供法，前面是新造的塔寺，新造的佛像，新造的菩薩像。這是遇見舊的破壞了，先佛的塔廟破壞了，或者經，或者像，破壞了。「毀壞破落，乃能發心修補。」若能發心修補嚴飾，你發個心，塔廟破壞，我來修理；經典破壞，我來修理；佛像、菩薩像破壞了，我來修理；修補嚴飾，把它莊嚴好。

是國王等，或自營辦，或勸他人及至百千人等布施結緣。

我們佛門裡常常說：結緣、結緣，這個典故就出在這裡。不是我自己的力量辦不到，而是要跟大家結緣，他是個國王，哪裡沒有錢來修補廟？修個破廟，修個佛像，裝裝金，他做不到嗎？他發大心，要引著大家普做功德。所以你自己營辦好，能以勸他人更好。乃至勸百千人等，統統拿來布施，大家結法緣，結佛緣更好。那是個國王，能得多少福報呢？

是國王等，百千生中常為轉輪王身；如是他人同布施者，百千生中常為小國王身；

「是國王等，百千生中常為轉輪王身」，你是個首領，可以轉生轉輪聖王。「如是他人同布施者，百千生中常為小國王身」，佛經上小國王，不是講太子，就是國王，他是比著轉輪聖王，叫小國王。就是每一國、每一國的國王，叫小國王。

我們講到哪裡，學到哪裡，我們自己有財力要裝一尊佛像，譬如說，現在裝這一尊佛像，台幣要八萬塊錢，我有這個力量。但是你要宣告給大家聽，哪一個寺院裡，需要造一尊佛像，價錢已經估好了，要八萬塊錢新台幣。你們大家發心，多的出多，少的出少，隨你們出，剩下來的我包，要這樣做。本來你八萬塊錢拿得出來，要引大家都來做造佛像的功德，這樣學就對了。

更能於塔廟前發迴向心，如是國王乃及諸人，盡成佛道，以此果報無量無邊。

「更能於塔廟前，發迴向心」，就是前文講的迴向法界之心。「如是國王乃及諸人，盡成佛道」，剛才講了，一迴向法界，把帝釋天的果報，變成大梵天的果報，不是光那個果報，結果都能以成佛。「以此果報無量

無邊」，因為究竟能成佛，那果報還能算出數目來嗎？

復次地藏！未來世中，有諸國王及婆羅門等，見諸老病及生產婦女，若一念間具大慈心，布施醫藥、飲食、臥具，使令安樂。

「復次地藏！未來世中，有諸國王及婆羅門等，見諸老病及生產婦女」，除了前邊最下貧窮，諸根不完具的苦人，還有苦的人，就是老人、病人，還有要生產的婦女。「若一念間具大慈悲，布施醫藥、飲食、臥具，使令安樂。」老人、病人，需要醫藥；生產婦女，需要布施飲食、臥具等。我布施醫藥、飲食、臥具，令這些老人、病人，以及生產婦女，都得到安樂。

如是福利最不思議，一百劫中常為淨居天主，二百劫中常為

六欲天主，畢竟成佛，永不墮惡道，乃至百千生中耳不聞苦聲。（永樂南藏「生」下無「中」）

「如是福利最不思議」，多大的福報呢？「二百劫中常為淨居天主」，淨居天，就是第四禪天上邊，三果聖人住的地方，叫做淨居天。「二百劫中常為六欲天主」，把淨居天中的福報享完了，二百劫中常為欲界六欲天的天主。結果呢，「畢竟成佛」。在沒有成佛以前，「永不墮於惡道」。

「乃至百千生中耳不聞苦聲」，百千生，不但自己不會墮惡道，在人天道中，連苦的聲音都不聽到，這是個最大的福氣。像我們現在，雖然轉了個人，生在亂世裡，一天到晚聽見，盡是些苦聲音。

復次地藏！若未來世中，有諸國王及婆羅門等，能作如是布施，獲福無量。更能迴向，不問多少，畢竟成佛，何況釋梵

轉輪之報！是故地藏！普勸眾生當如是學。

「復次地藏！若未來世中，有諸國王及婆羅門等，能作如是布施，獲福無量。更能迴向，不問多少，畢竟成佛」，因為你一迴向法界，就迴到真如理體上，決定成佛。「何況釋梵轉輪之報！」何況你得到帝釋天的報，大梵天的報，轉輪王的報，那更不算什麼！

「是故地藏！普勸眾生當如是學。」怎麼樣學呢？迴向法界，我們懂得，學著。所做的功德，就要迴向法界，所以這是個經眼，要記著。

今天就講到這裡，向下文長，付待來日，站起來迴向。

* * * * *

復次地藏！未來世中，若善男子善女人，於佛法中種少善根，毛髮沙塵等許，所受福利，不可為喻。

前邊經文，是對著上等社會的人講的，所謂國王、大臣、大長者、大剎利、大婆羅門等。叫他們發心，對於貧窮下賤的人布施，再對於寺廟的經像來供養，再對於老病之人，以及生產的婦女，要供給他醫藥等等，這樣得的福報很多。還勸他們要迴向法界，迴向法界現在福報增加，將來一定成佛，前邊都是對上等社會的人的說法。

「復次地藏！未來世中，若善男子善女人」，這是對於普通的信徒說的。「於佛法中種少善根」，你們在佛法中種少少的善根，少到多麼少呢？「毛髮沙塵等許」，一毛、一髮、一沙、一塵。等許，就是那麼多，像毛髮沙塵那麼多。「所受福利，不可為喻。」你布施得很少，得的福報很大，說比喻，說比方，都比不出來。為什麼呢？因為你是在佛法中種的善根，你種的善根雖然少，將來都要成佛啊！

這一段經文，是疊前起後的意思。疊，是重疊。經文，前邊一再的說，

不是這個地方才開始說。只要你在佛法中種善事，一毛、一滴、一沙、一塵，前邊說了好幾段（分身集會品第二、利益存亡品第七）。這個地方是把它重疊起來說，為什麼要重疊起來說呢？因為前邊是對國王、大臣、大剎利、大婆羅門說法，恐怕普通的人民聽到：「唉呀！我們發不起菩提心來，要是說救度貧窮的這些人，只有國王、大臣才可以；要說是建築一座寺廟，或者修理一座寺廟，也是國王、大臣才可以。」這樣普通的人民，這個心發不起來了。不曉得前邊一再的講，一毛、一滴、一沙、一塵，只要是做了善事，都能以得大福利，把那個聽了，不要忘記了，所以重疊一下。

這是疊前，重疊前文的意思。還起後，下邊不是跟國王大臣說法了，就是跟普通的善男子善女人說法，都做什麼樣佛法的善根呢？下邊就開始跟普通的善男子善女人說了，這一段是總標的意思，把它總統標舉起來。

復次地藏！未來世中，若有善男子善女人，遇佛形像、菩薩形像、辟支佛形像、轉輪王形像，布施供養，得無量福，常在人天受勝妙樂。若能迴向法界，是人福利不可為喻。

「復次地藏！未來世中，若有善男子善女人」，這是對著普通的善男子善女人說法。「遇佛形像、菩薩形像、辟支佛形像、轉輪王形像，布施供養，得無量福」，跟前邊國王一樣的做，一樣得無量福。前邊不過是對著國王、大臣勸導，這是對著普通的善男子善女人勸導。你遇到佛的形像，或者遇見菩薩的形像，或者遇見辟支佛的形像，辟支佛就是緣覺。或者遇見轉輪王形像，我們普通都是供的羅漢像，這個轉輪王像，就是護法神像。我們天帝的像都不供，為什麼供轉輪王像？轉輪王是個護法的相，就像我們現在大寺院裡，有伽藍護法那個像。

「布施供養」，要是沒有佛像、菩薩像，你發心造佛像、造菩薩像，都布施供養。有的你遇到人家把佛像菩薩像造好，你來供養，統統得到無量的福。「常在人天受勝妙樂」，得無量福，得個什麼樣的無量福呢？常常在人天道中，受殊勝微妙的快樂。

這還是跟前邊一樣，要勸導你迴向法界。「若能迴向法界，是人福利不可為喻。」迴向法界，就是迴向法性，你布施供養這些佛菩薩像，都是屬於事相的供養，把它迴向到理性上，不著相，迴事向理，這叫迴向法界。你這個福報也就譬喻譬喻不來了，為什麼呢？無論多少，畢竟成佛。

記著迴向法界，是地藏經的一個經眼，第十品校量布施功德緣品這個文，每一段都有一個勸導。

復次地藏！未來世中，若有善男子善女人，遇大乘經典，或

聽聞一偈一句，發殷重心，讚歎恭敬，布施供養，是人獲大果報無量無邊。若能迴向法界，其福不可為喻。

這裡再說一段，勸導未來世的善男子善女人，正是勸我們，尤其是像我們現在講堂的人。你「遇」見「大乘經典」了，現在講地藏經，就是大乘經典。「或聽聞一偈一句」，你聽到一部地藏經，那功德很大；聽四句，就是一個偈頌，也好；聽一句，也好。可是這裡邊有個條件，你要「發殷重心」，殷，是殷勤；重，是鄭重。反過來說，你切不可發個輕忽的心，朋友說：「志蓮精舍那裡正在講經，你去聽聽吧！」聽聽！這個心不殷重，坐這一邊聽，一邊打妄想，忽然間想起來什麼呢？想起來電視有個好節目：「唉呀！今天你叫我來聽經，可真是打我閒岔！電視正是這個時間有好節目，今天沒接上。」你想想，你還能得到功德嗎？你是身體在那聽經，

你的心呢？已經跑到你家裡電視台了。所以反過來，怎麼樣能得到功德呢？怎麼樣能得到無量福呢？完全在心裡，要發殷重心，殷勤鄭重之心。

「讚歎恭敬」，要讚歎大乘經，要恭敬大乘經，你怎麼會讚歎恭敬呢？你發了個殷重心，你聽懂這個道理。你要不發殷重心呢？法師講得辛辛苦苦，你沒有聽到心裡，盡在你耳朵邊上，呼嚨、呼嚨，呼嚨過去了，你沒有聽明白那個道理，怎麼樣能得法喜呢？就好像吃東西，要吃出滋味來，你才讚歎：「唉！這個菜做得好，這個菜做得真好！」你沒有吃出菜的滋味，怎麼能讚歎這個菜做得好呢？聽經亦復如是，你發的殷重心聽，忽然間心裡頭：「唉呀！這個道理太好了！」這就發了個歡喜心，這叫法喜，在佛法上得到一種歡喜。你自然就要讚歎，由讚歎你就引生你的恭敬心：「唉呀！佛法真是了不得，過去少聽，今天一聽，才明白這個道理了！」你自然起個恭敬心。由讚歎恭敬，你才肯布施供養；你不讚歎、不恭敬，

就不肯布施供養了。所以由讚歎恭敬心發起來，才能引發你的布施心，引發你的供養心。

「是人獲大果報無量無邊」，你聽了大乘經一個偈頌、一句，就能得最大的果報。前邊講過，這個地方又說，或者你生天，或者轉人，能以受勝妙樂。受多少的勝妙樂呢？無量無邊，常在人天受勝妙樂。

「若能迴向法界，其福不可為喻。」你把所得最大的果報，就是享福的果報，都把它迴向到法性上。迴向法界，那你福報更大，這個福報能成佛喔！所以其福不可為喻。

為何我們聽了一句大乘經，聽了一個偈的大乘經，就能得這個大福報呢？因為迴向法界，這是迴向的力量啦！前面不迴向，得的果報，那也是無量無邊的福報。大乘經的道理，是遍法界的；我們自己的心，也是遍法界的。你要發個輕忽心來聽，妄想紛飛，你得福報就算有，很少！很少！

你發一個殷重心，把妄想心，用殷重心給它降伏下去，妄想心雖然沒有斷，就這一個殷重心起來，跟遍法界的真心相應，也跟大乘遍法界的道理相應了。所以大乘之理無量無邊，真心無量無邊，這一念的心，與無量無邊的那個理，那個心都相應，所以你得的福報無量無邊。

大乘經上的道理，它功德遍法界；你要是世間的書，念得多，它功德不遍法界，因為它講不到遍法界那個地方去。我們讀書，由小學讀到大學十六年，再讀碩士班三年，再讀博士班多加了三年，你讀了二十二年，沒有遍法界的功德，為什麼？你讀那二十二年的書，都是世間的道理，根本講不到遍法界三個字上。那麼你再進一步，讀佛教的經典，讀小乘經，那是偏空的道理，也不會講到遍法界，偏到空那一邊了。這個大乘經典，你讀一個偈頌，讀了四句，那是成佛的種子；你讀得少，讀了一句，一句是個成佛的種子。這就等於這個東西雖然少，可是摩尼寶珠。世間上那個銅

啊，那個鐵啊，擔一大擔，不值錢。你得了一顆摩尼寶珠，那是無價之寶，說不來多少價錢，這個價錢自然無量無邊，你看它少，只有一顆珠子，可是個摩尼寶珠，叫如意珠，那是價錢無量無邊。大乘經上，一偈一句，都是個成佛的種子，等於摩尼寶珠一樣。

這是講，聞到大乘經典一偈一句，就能以獲大果報，無量無邊。這個聞，不是光聞，還發了個殷重心，還得讚歎大乘經，恭敬大乘經，布施大乘經，供養大乘經，所以你得無量無邊的福報，決定是可以得到，絲毫不要疑惑。

為什麼要這樣講呢？因為經上說，這個福報得的太多了，無量無邊，你反而起個輕忽心，那就是佛菩薩那樣讚歎，聽一個偈子，一句經，就能得到無量無邊的果報，愈讚歎功德愈大，你愈起輕忽心。不曉得這個地方叫你起殷重心，所以佛說的話，你一定要相信；地藏菩薩說的話，你要相

信，才能以得到無量無邊的大福報。

這還是單在得到無量無邊的福報上講，你迴向了法界，其福不可為喻，決定成佛。迴向法界，就是三種迴向的迴事向理啊！你能迴事向理，一定能以迴向菩提，一定能以迴向眾生。因為你聽的大乘經，不是聽的小乘經，小乘經自己了生死，他不度眾生。大乘經，是叫你要度眾生，你既然能以發心迴向法界，一定會迴向眾生。大乘經，要為度眾生才成佛，你一定會迴向菩提，所以你福報大、功德大。怎麼樣呢？等到你成佛的時候，你想想：「你打哪一天成起的？」就打今天，聽這一句大乘經，發了一個殷重心，迴向了法界，就打這一天成起。所以這一句大乘經，就是一個成佛的種子。再看著經文：

復次地藏！若未來世中，有善男子善女人，遇佛塔寺、大乘

經典。新者，布施供養，瞻禮讚歎，恭敬合掌。若遇故者、或毀壞者，修補營理，或獨發心，或勸多人同共發心，

前邊勸國王、大臣、大長者、大剎利、大婆羅門等，這個經文一樣的，這是勸我們普通的善男子善女人，一切眾生皆有佛性，一切眾生皆當成佛，佛為能種善根，國王大臣能以做，我們也能以做，佛法大家是平等的。前面勸國王大臣，因為他們難得發心，所以先勸他們。你看我們是普通的佛教信徒，還倒容易發心。在佛經上講，富貴修道難，大富大貴的人，修道反而難，所以把它擺在前面勸他們。並不是說，他們怎麼樣了不得，佛法平等，單把國王大臣擺在前面，不是這個意思。因為他們難得發心，所以先勸他們，文意統統一樣。

「復次地藏！若未來世中，有善男子善女人，遇佛塔寺、大乘經典。

新者，布施供養，瞻禮讚歎」，假若未來世中，有善男子善女人，遇到佛的塔，遇到佛的寺，遇到大乘經典。新者，就布施供養，要是人家要造新的塔，新的寺，或者印新的經，必須做功德，那我們就布施。等到造成功了，我們就得供養，就得瞻禮，一瞻一禮，瞻仰禮拜。讚歎，我們讚歎佛的功德，讚歎法的功德。「恭敬合掌」，恭敬，是心裡邊恭敬。合掌，表示恭敬心，因為心無形無相，合起掌來表示恭敬。這是遇到新的，就布施供養了。

「若遇故者」，要是遇見故的。故的，就是這個寺廟舊了，佛像也舊了，經典也舊了，但是還沒有毀壞，這是舊的。「或毀壞者」，或者毀壞的，已經毀壞了，這個塔壞了，寺院的房子也壞了，佛像也壞了，經典也壞了。毀壞，那麼你就「修補營理，或獨發心」，你要是自己有力量，你一個人修補營理；你要是沒有力量，去勸人。「或勸多人同共發心」，前

邊講的國王大臣那一段講過，你自己有力量，最好還是要勸大家隨喜功德，引著大家種福。

如是等輩，三十生中常為諸小國王，檀越之人常為輪王，還以善法教化諸小國王。

「如是等輩」，這個如是等輩是跟著，或勸多人一起講的，就是隨喜功德那些人，被勸的那些人，他得多少福報呢？「三十生中常為諸小國王」，諸小國王，前邊講過，就是世界上一個國家、一個國家的國王。

「檀越之人常為輪王」，檀越這個名詞，注意看到，檀，就是檀那，就是布施。越，是中國話，這個名詞就等於禪定那個名詞，禪是梵語，定是中國話，這叫華梵並舉，合起來一個名詞。越字怎麼講呢？超越貧窮，超越生死，越是超過去的意思。檀那，就是布施。你布施，第一、先超越

貧窮，第二、能成佛，所以超越生死。這個地方檀越指誰呢？指為首領的那個人。平常我們中國也翻譯成施主，你行布施的這個人，叫做施主。為首領的這個施主，他得的福報，常為轉輪聖王。轉輪聖王就是統領四大部洲的金轉輪王。「還以善法教化諸小國王。」他怎麼稱為聖王呢？他以十善法，教化諸小國王，金轉輪聖王在人間就算為聖人。

復次地藏！未來世中，若有善男子善女人，於佛法中所種善根，或布施供養，或修補塔寺，或裝理經典，乃至一毛一塵，一沙一滯，如是善事，但能迴向法界，是人功德百千生中受上妙樂。

「復次地藏！未來世中，若有善男子善女人」，這一段文，把前面那個善男子善女人所做的善法，把它總結起來。記著，前面疊前起後那個文

中，「於佛法中，種少善根。」這個地方還是要「於佛法中所種善根」，種的什麼善根呢？「或布施供養，或修補塔寺，或裝理經典」，或者布施，或者供養，或者修補塔寺，或者裝理經典。

這前面一段一段都說過了，最少的善根，「乃至一毛一塵，一沙一滯，如是善事，但能迴向法界，是人功德百千生中受上妙樂。」每一段都有一個迴向法界。地藏經上的經文很淺顯，往往很要緊的句子把它忽略，要種善根不怕少，一毛、一滴、一沙、一塵，這個經文前面說了好幾段。在這個地方，前面總標，這個地方總結，就說了兩段。可是要最注意的是「於佛法中所種善根」，不是你到外道廟裡去種善根，我們住在台北，你跑到仙公廟裡去做功德，跑到什麼天公廟，跑到什麼宮、什麼宮等，本省人拜的公太多，統統得不到好處。地藏經前邊有講，你不可以祭拜鬼神，不可以祭拜魑魅魍魎，這是經典上最要緊的意思，要把它記清爽，你種善根，

要在佛法中種，你跑到外道那邊種，將來不是要變外道嗎？所以那大錯特錯！

剛才說，在家人不要到處拜，地藏經，大都勸導在家人。勸導出家人，不是沒有，前面經文有「四眾」二個字，就包括勸導出家人。

如但迴向自家眷屬，或自身利益，如是之果，即三生受樂，捨一得萬報。（永樂南藏無「受」及「捨」）

「如但迴向自家眷屬」，前面是叫你迴向法界，你不會迴向，你要迴向你自己的眷屬，你要去修理佛塔、佛寺，去造佛像，印大乘經典，有舊的佛像去裝金，舊的經典把它修理，這個功德不迴向法界，迴向哪裡呢？迴向你家庭裡的眷屬。或者迴向你的父母，或者迴向你的兒女，「或自身利益」，或者迴向你自己。

「如是之果」，你在佛法中種的善根，也沒有迴向法界，這個福報還是很大，怎麼樣大呢？比著迴向法界的人，那是差得多了。「即三生受樂」，就是在人間一來生、再來生、三生受樂，受多大樂呢？也有限度，因為你沒有迴向法界！

「捨一得萬報」，看你布施多少錢財，你要是布施一塊錢，你來生來世，一定能夠享受一萬塊錢的福報，如此類推，叫捨一得萬報。

那麼做的布施很少，一毛、一滴、一沙、一塵，迴向法界，這個福報就變成無量無邊。說一個譬喻，你就瞭解，因為你迴向了法界，就迴向到法性，法性無量無邊，你福報也變得無量無邊。譬喻，怎麼樣譬喻呢？譬喻你只有一滴水，你把這一滴水潑到大海裡，你這一滴水變成廣大甚深，無量無邊的福。為什麼呢？你這一滴水與大海的水相合了。一相合起來，大海廣大，你這一滴水也廣大；大海甚深，你這一滴水也甚深，變成廣大

甚深的海水，所以變成無量無邊。再看著經文：

是故地藏！布施因緣，其事如是。

布施功德的因緣，事相是這個樣子，為什麼布施的財物是一樣多，得福為什麼不同？有一生受福，有十生受福，有百生、千生，享不完的福，就是前邊講的這些道理，發心不同，迴向也不同。

今天就講到這裡，向下文長，付待來日，站起來迴向。

* * * * *

請把參考資料打開，看「地藏經十三品分為三大科」畫的表那一段。地藏經十三品，分為三大科，第一大科，就是忉利天宮神通，叫第一品，也就是序分。正宗分，分四科：第一科、明能化主，就是第二品。第二科、明所化機，就是第三品、第四品、第五品。第三科，明度脫緣，就是第六

品、第七品、第八品。第四科，明成佛之因，就是第九品、第十品。

現在把正宗分的四科講完了，也就是三大科，講了二大科。現在講第
三大科，叫流通分。

流通分下面再分二科：第一、別流通，第二、總流通。別流通，就是
下面分有三品經文：地神護法第十一品，見聞利益第十二品，囑累人天第
十三品。

總流通，就是第十三品最末兩行經文，從「爾時十方一切諸來……」
打那個地方起，叫總流通，講到那兒，我會告訴你，再看著經文：

甲三、流通分 乙一、別流通 乙二、總流通

乙一、別流通

地神護法品第十一

前面講了十品，今當講第十一品，地神出來護法。

爾時堅牢地神白佛言：世尊！我從昔來，瞻視頂禮無量菩薩摩訶薩，皆是大不可思議神通智慧，廣度眾生。

「爾時堅牢地神」，地神，大地之神，依他堅實牢固，依他這個德取的德號。堅，是很結實的意思，堅實；牢，也是很牢固的意思，這是堅牢之義。

「白佛言：世尊！我從昔來，瞻視頂禮無量菩薩摩訶薩，皆是大不可思議神通智慧，廣度眾生。」因為這些大菩薩要度眾生，都離不開大地，所以堅牢地神看的大菩薩太多了。我從往昔以來，哪一個大菩薩，我都來瞻視，都來頂禮。瞻視頂禮這無量的菩薩摩訶薩，統統是最大不可思議的神通，最大不可思議的智慧，都是在廣度一切眾生。

是地藏菩薩摩訶薩、於諸菩薩誓願深重。世尊！是地藏菩薩

於閻浮提有大因緣。

無量無數的大菩薩，都是不可思議，了不得啦！可是要是跟地藏菩薩比較起來，「是地藏菩薩摩訶薩，於諸菩薩誓願深重。」他發的宏誓大願最深最重，超過一切大菩薩。

「世尊！是地藏菩薩，於閻浮提有大因緣。」這是堅牢地神親眼看見，正應和著前邊如來讚歎品第六：「當知地藏菩薩有如是等，不可說百千萬億大威神力利益之事。閻浮眾生，於此大士有大因緣。」那一句。因為地藏菩薩無量劫來，在這度眾生，都在地上度的，所以堅牢地神看見，也讚歎地藏菩薩，於南閻浮提眾生有很大的因緣。

如文殊、普賢、觀音、彌勒，亦化百千身形，度於六道，其願尚有畢竟。

我見過大菩薩無量數，舉出來幾位最大的最有名的，文殊菩薩、普賢菩薩、觀音菩薩、彌勒菩薩，統統是示現變化百千萬的身形，度六道的眾生。「其願尚有畢竟」，可是那幾位大菩薩自己還是有成佛的一天。

是地藏菩薩教化六道一切眾生，所發誓願劫數，如千百億恆河沙。

這地藏菩薩超過前面那幾位大菩薩，他在這個地方教化六道眾生，所發的弘誓大願，經過的劫數，像那千百億的恆河沙那麼多。

這一段經文，就是地神讚歎地藏菩薩的功德，讚歎地藏菩薩的功德是同著世尊說，也就是告訴我們未來世的眾生。下邊希望我們未來的眾生，跟地藏菩薩要多結緣，能以得到利益。

世尊！我觀未來及現在眾生，於所住處，於南方清潔之地，

以土石竹木作其龕室，是中能塑畫，乃至金銀銅鐵，作地藏形象，燒香供養，瞻禮讚歎。

「世尊！我觀未來及現在眾生，於所住處，於南方清潔之地，以土石竹木作其龕室」，龕字音念刊，龕是個什麼呢？大房子裡邊有一個供佛菩薩的小房子，這就叫做佛龕，又叫做龕，記著這個字。說是未來世的眾生，或現在的眾生，於你所住的地方，在南方清潔的地方，第一、要清潔，第二、要在南方，為什麼要在南方呢？南方表示光明，因為地藏菩薩常教化幽冥世界的眾生，也就是地獄的眾生，地獄是黑暗的，就是鐵圍山，其山黑邃，無日月光。可是南方有光明的意思，所以在南方清潔之地。

我們要是個寺院，當然清潔啦！要是個在家居士，你要供佛菩薩像，最好要供在清潔的地方，不要供到自己睡覺的房間裡，睡覺的房間不清

淨。另外做一個佛龕子，最好單有一間房子作佛堂，佛堂裡再做個菩薩龕，尤其與便所要遠離，不然還是不清淨，要恭敬。做龕子的材料，土也好，石也好，竹也好，木也好，就是要清淨。

把龕子做好了以後呢？「是中能塑畫，乃至金銀銅鐵，作地藏形像」，你把地藏菩薩龕做好了，要造一尊地藏菩薩像，銅塑的也好，彩畫的也好，金銀銅鐵鑄的也好。總而言之，你造一尊地藏菩薩像。把像造好了以後，「燒香供養，瞻禮讚歎」，這樣就來燒香，就來供養，就來瞻禮，就來讚歎。

是人居處，即得十種利益。何等為十？一者、土地豐壤，二者、家宅永安，三者、先亡生天，四者、現存益壽，五者、所求遂意，六者、無水火災，七者、虛耗辟除，八者、杜絕

惡夢，九者、出入神護，十者、多遇聖因。（永樂南藏「益壽」作「壽益」）

「是人居處，即得十種利益。」你這個地方供個地藏菩薩，你是個居士的家庭，你家庭就得十種利益。

「何等為十？」是哪十種利益呢？下面分別說明：

「一者、土地豐壤」，假若你是個種田的人，你田地裡邊，就非常的豐壤，就是你種的田，所收的糧特別多。

「二者、家宅永安」，你家宅裡非常平安。

「三者、先亡生天」，你的父親、母親要是別世了，叫先亡。先亡藉著你這個功德，託你的福，都超出到天上去。

「四者、現存益壽」，現存，現在的人。現在的人，都增加壽命。

「五者、所求遂意」，我們人八種苦裡面，有個求不得苦。你要是家庭裡面能供個地藏菩薩，而且虔誠的供養。所求都能如你的意，那個求不得苦，就給消滅了。

「六者、無水火災」，水火之災，防不勝防，這是所謂的天災。突然間發了大水，人力沒有辦法抵抗；忽然間發了大火，人力也是沒有辦法抵抗。你家裡供的有地藏菩薩，不會遭水災、火災。

「七者、虛耗辟除」，虛耗，是一個虛耗鬼。這個虛耗鬼跑到你家裡，你是發不了財，你進多少錢，都不夠用。怎麼樣呢？這個用錢的地方，不可思議的用錢，用得太多。按你的日常生活，你的收入是用不完的，忽然間出了個特別的事，你花錢就多了，欠了一屁股債。剛剛債才還清，又出個特別的事，又要花一大筆錢。那就是你家庭裡有個虛耗鬼，你供了地藏菩薩，這個鬼他不敢來了，虛耗辟除。

「八者、杜絕惡夢」，作惡夢的時候，令人睡眠不安，那是有惡神惡鬼來打擾你。你供了地藏菩薩，那些惡神惡鬼都不敢來了，你自己不會作惡夢。

「九者、出入神護」，你不要拜神，只拜地藏菩薩，自然有護法神保護你，出入得神護。

前邊九種，都是世間的利益；最後一種，是出世間的利益。

「十者、多遇聖因」，你能以多遇到善知識，多遇到講經的因緣，多遇到修行的因緣，多遇到聖因。有聖因，才能得到聖果，聖果指著佛。

世尊！未來世中及現在眾生，若能於所住處方面，作如是供養，得如是利益。

「世尊！未來世中及現在眾生，若能於所住處方面」，在你所住的家

庭，南方清潔之處，「作如是供養，得如是利益」，就是前邊十種的利益。

復白佛言：世尊！未來世中，若有善男子善女人，於所住處，有此經典及菩薩像，是人更能轉讀經典，供養菩薩。我常日夜以本神力衛護是人，乃至水火盜賊，大橫小橫，一切惡事悉皆消滅。

「復白佛言：」再跟世尊說，「世尊！未來世中，若有善男子善女人，於所住處，有此經典及菩薩像」，前邊是已經有地藏菩薩像了，再說有此地藏經典。「是人更能轉讀經典，供養菩薩」，前面說了供養菩薩，再說有此地藏經典，沒有說轉讀經典。這是地神菩薩再說一個慎重，你再轉讀地藏經，功德很大。

「我常日夜以本神力護衛是人」，前邊「九者、出入神護」是善神，

這是地神來護你的法，日夜保護你。

「乃至水火盜賊，大橫小橫」，比如我們求消災，你念地藏經，供養地藏菩薩像，一切災難消。因為地神護你的法，水災、火災、盜賊，大的橫事，小的橫事，橫事就是不可思議的災禍。「一切惡事悉皆消滅。」消滅得一點點都沒有威力。

佛告堅牢地神：汝大神力，諸神少及。

你神力很大，其他的神趕不上你。

何以故？閻浮土地，悉蒙汝護，乃至草木沙石、稻麻竹葦、穀米寶貝，從地而有，皆因汝力。

「何以故？閻浮土地，悉蒙汝護」，你是閻浮提土地，管大地的神。「乃至草木沙石、稻麻竹葦、穀米寶貝，從地而有，皆因汝力。」地上生

產的一切東西，都是由地神來護持，才能生長。乃至於稻米寶貝等等，都是地神護持之力才有的。

又當稱揚地藏菩薩利益之事，汝之功德及以神通，百千倍於常分地神。

你現在又再稱揚讚歎地藏菩薩的利益之事，你的功德太大了，你的神通太大了，百千倍超過了平常的地神。

若未來世中，有善男子善女人，供養菩薩及轉讀是經，但依地藏本願經一事修行者，汝以本神力而擁護之。

「若未來世中，有善男子善女人，供養菩薩及轉讀是經」，假若未來世，要有善男子善女人，供養地藏菩薩像，轉讀了地藏經。「但依地藏本願經一事修行者」，前邊所講的，或者你修塔、造寺，種種的那些事相，

你有力做什麼，就去修。「汝以本神力而擁護之」，你都以地神大力來擁護他。

勿令一切災害及不如意事，輒聞於耳，何況令受！

「勿令一切災害及不如意事，輒聞於耳，何況令受！」一切災害，都要叫它消滅，不如意的事，也叫他不遇到。是不如意事都不遇到，都能以不聞於耳，又何況他親身領受這個災難呢！不會。

非但汝獨護是人故，亦有釋梵眷屬、諸天眷屬，擁護是人。

這話一方面是安慰地神，不能叫你一個人辛苦啊！護持這個人的天人多得很多。一方面是叫我們聽，不是光地神獨護持這個人。「亦有釋梵眷屬」，釋，是帝釋天；梵，是大梵天。帝釋天的眷屬，大梵天的眷屬。「諸天眷屬」，都是擁護這個人。

何故得如是聖賢擁護？皆由瞻禮地藏形像及轉讀是本願經故，自然畢竟出離苦海，證涅槃樂。以是之故，得大擁護。

「何故得如是聖賢擁護？」怎麼能得這麼多的聖賢天人來擁護呢？「皆由瞻禮地藏形像及轉讀是本願經故，自然畢竟出離苦海，證涅槃樂。」這個人瞻禮地藏菩薩形像，轉讀地藏經，他要依著地藏經上的修行用功，畢竟要出離苦海，要了生脫死，一定證得涅槃之樂。「以是之故，得大擁護。」這一個人就是將來要成佛的人，所以這一切護法善神，一切諸天，都要來擁護他。

今天就講到這裡，向下文長，付待來日，站起來迴向。

* * * * *

見聞利益品第十二

全部經十三品，已經講了十一品，今當講第十二品，見聞利益品，凡是見到地藏菩薩的像，聞到地藏菩薩的名字，能得大利益，所以叫見聞利益品。

爾時世尊從頂門上，放百千萬億大毫相光，

地藏經，釋迦世尊放了三次光，這是第三次。前邊放了兩次，第一次，是含笑放光。含笑放光就是表示：他已經找到繼承人，心裡很歡喜，替我們眾生歡喜。第二次放光，是舉身放光，是全身放光，就是已經把救度眾生的責任，付囑給地藏菩薩；全身的責任，都交給了地藏菩薩，這是前面放了兩次光。

第三次放光，是從頂門上放光。頂門，就是頭頂，釋迦佛的頭頂，是肉髻頂相。釋迦佛有三十二種大人相，肉髻頂相是第一種。你看佛像，頭

頂上有一個紅紅的，圓圓的，像個寶珠樣，那就是個肉髻頂相。

佛的肉髻頂相，也叫做無見頂相，我們有人看見佛的相在哪裡呢？佛在世的時候，看見佛的肉髻頂，是看見個邊邊，正頂上看不見。有的弟子證了阿羅漢果，他會騰空飛起來看釋迦如來的頭頂，也看不見。你飛得高，釋迦如來的頭，愈漲得高，永遠看不見。

從頂門上放光，也就是從無見頂相上放光，這就是表示地藏經的法門，一種單在頂門上講，表示最高最上。要在無見頂上講，那是最高無上。表示地藏經上的法門最高最上，而且還是最高無上。

釋迦佛說了四十九年法，只有地藏經法門最高嗎？不是這樣講，開經的時候，跟大家講過，藥無貴賤，對症者良，法無高下，應機者妙。在未法時代，只有地藏法門應機，應機就是妙法，就是最高最上的法，就是最高無上的法。

在末法時代，離開了地藏菩薩，簡直沒有法得救。為什麼呢？末法時代的眾生，業障深重，善根淺薄，想開悟，都開不了，還講證果呢！你不能開悟，不能證果，連個人天的福報都修不來，舉止動念，無非是業，無非是罪，一失人身，萬劫難復，只有靠地藏菩薩才能以得救。所以釋迦佛表示，地藏經在未來世，尤其在末法時代，是最高最上的妙法，最高無上的妙法，一定要起殷重之心，要歸依地藏菩薩。

那麼從頂門上放的什麼光呢？放的毫相光。釋迦牟尼佛三十二相之中，還有一個白毫相，在二眉中間。現在造佛像，二眉中間不是鑲一個白珠子，那就表示白毫相。釋迦佛在這二眉中間，長了一個白毫，這個白毫不放光的時候，是右旋起來，轉、轉、轉，轉得像一顆寶珠一樣。放光的時候，就把它伸開，像顆琉璃珠，有八個稜，白毫放光，那是單講二眉中間那個白毫。現在放的這個光，就等於兩眉中間白毫相那個樣子，就是一

道一道的光線，毫相光。但是你記到，毫相光，不是兩眉中間那個白毫放光，是從頭頂上放光，放出來毫相光多得很，「放百千萬億大毫相光」，這是總說，下邊再別說。

所謂白毫相光、大白毫相光，瑞毫相光、大瑞毫相光，玉毫相光、大玉毫相光，紫毫相光、大紫毫相光，青毫相光、大青毫相光，碧毫相光、大碧毫相光，紅毫相光、大紅毫相光，綠毫相光、大綠毫相光，金毫相光、大金毫相光，慶雲毫相光、大慶雲毫相光，千輪毫光、大千輪毫光，寶輪毫光、大寶輪毫光，日輪毫光、大日輪毫光，月輪毫光、大月輪毫光，宮殿毫光、大宮殿毫光，海雲毫光、大海雲毫光。

「所謂白毫相光、大白毫相光」，放這個毫相光，是白顏色的，白毫

相光。為什麼得有個大的樣子呢？佛放光，都是表法的。佛說的法，都是三乘法門，上邊白毫相光，就是表示二乘的法門。再加一個大，大白毫相光，這是大乘法門。這兩句合起來，就是三乘法。因為二乘法，合起來就是個小乘，大白毫相，是個大乘，下面都這樣講。

「瑞毫相光、大瑞毫相光」，瑞，就是吉祥的意思，這個毫相光，有緣的看見，就會消災免難，最吉祥。「玉毫相光、大玉毫相光」，像玉石一樣。「紫毫相光、大紫毫相光」，放紫顏色的。「青毫相光、大青毫相光」，毫相是青色。「碧毫相光、大碧毫相光」，就是碧玉色。「紅毫相光、大紅毫相光」，紅色。「綠毫相光、大綠毫相光」，就是綠色。「金毫相光、大金毫相光」，就是黃金色。

「慶雲毫相光、大慶雲毫相光」，慶雲，就是五色雲，天上起一塊雲彩，共有五種顏色，叫慶雲。「千輪毫光、大千輪毫光」，現出來一種輪

相，這個輪相，有一千條輻。比方現在我們看見腳踏車，看得清爽，腳踏車輪子，一條一條的鐵條，那叫輻。佛的腳下邊，有千輻的輪，就像一千條輻，叫千輪毫光、大千輪毫光。「寶輪毫光、大寶輪毫光」，由七寶所成就的一個輪，輪相。「日輪毫光、大日輪毫光」，像太陽。「月輪毫光、大月輪毫光」，像月亮。「宮殿毫光、大宮殿毫光」，毫光之中現出宮殿來。「海雲毫光、大海雲毫光」，像海起種種的雲彩那樣。

於頂門上放如是等毫相光已，出微妙音，告諸大眾、天龍八部、人非人等：聽吾今日於忉利天宮，稱揚讚歎地藏菩薩於人天中利益等事，不思議事、超聖因事、證十地事、畢竟不退阿耨多羅三藐三菩提事。

「於頂門上放如是等毫相光已」，這裡把它總結起來，「出微妙音」，

在光中出音聲，前邊放光已講過了，先放光，光中再出音聲。「告諸大眾」，放光幹什麼呢？叫有緣的人看啊！看了再聽，聽那光明中會出音聲。前天我就講到了，在我們現在光中出音聲，就等於電視台的廣播，播出來電視。你從家裡的電視機上，看到放光，也聽到音聲。我就說，我們現在弘法利生，也可以放光出音聲，學佛這個樣子。但是電視的節目價錢很貴，買不起。可是退一步講，那個報紙，你去登報，也等於放光出音聲。報紙，每一家的大報，都印有好幾十萬份，甚至於寄到外國去，等於放光遍照各世界。他看見報紙，就等於報紙上會光中出音聲，所以利用報紙宣傳佛法，也等於放光出微妙音一樣。

這就是放毫相光，也出微妙音，「告諸大眾、天龍八部、人非人等：聽吾今日於忉利天宮」，這就是佛告訴這些天龍八部、人非人等，聽我釋迦世尊今天在忉利天宮，「稱揚讚歎地藏菩薩」，稱揚讚歎地藏菩薩什麼

事呢？

「於人天中利益等事」，這前邊經上都說過了，再告訴大家聽。「不思議事」，還是些不思議的事，這不是我們凡夫的心思，可以想得的事；也不是我們凡夫的口才，可以議論到的事，不可心思、不可言議的事。

「超聖因事」，你看了地藏經，給你講因果報應，說成佛就成佛，它是頓超法門。超聖因，聖，就是極果的聖人，就是佛。因，就是那些菩薩位，一超直入，馬上就成佛，所以是超聖因的事。

「證十地事」，證十地的事，你要是漸次講，超聖因，是頓超的法門。證十地，是漸次的法門，跟著上邊超聖因那個頓超法門，叫你一超直入，就證到十地，也可以講。

「畢竟不退阿耨多羅三藐三菩提事」，阿耨多羅三藐三菩提，前面也講過，參考資料也講過，叫做無上正等正覺，就是佛的覺位，佛的菩提果。

我們要是學地藏菩薩，地藏菩薩就有這個功德，能令你畢竟不退無上正等正覺。

說是語時，會中有一菩薩摩訶薩，名觀世音，從座而起，胡跪合掌白佛言：世尊！是地藏菩薩摩訶薩具大慈悲，憐愍罪苦眾生，於千萬億世界化千萬億身，所有功德及不思議威神之力。

「說是語時，會中有一菩薩摩訶薩，名觀世音，從座而起，胡跪合掌白佛言：「觀世音菩薩出來請法，解釋觀世音的德號，看參考資料。

觀世音

觀者，察尋也。世音者，世間眾生受苦時，持念觀音聖號之音聲也。觀音菩薩，聞得此音，即時尋聲救苦，使令解脫，故名觀世音也。

這個菩薩怎麼取這個德號，叫觀世音呢？「觀者，察尋也。」觀，就是觀察尋求。「世音者，世間眾生受苦時，持念觀音聖號之音聲也。」記著，不是眾生受苦之音聲，眾生受苦的時候，念觀音菩薩聖號。「觀音菩薩，聞得此音」，觀音菩薩，聞到受苦眾生念觀音菩薩聖號之音聲，「即時尋聲救苦」，觀音菩薩當時尋察你的聲音，就來救你的苦難。「使令解脫，故名觀世音也。」你一念觀音菩薩聖號，就能以得到解脫，所以觀音菩薩德號，叫觀世音。

有的人多疑，他說：觀音菩薩大慈大悲，看見眾生受苦受難，就應該來救，一定要念他觀音菩薩的聖號才來救你，不念就不來救你，那怎麼能叫大慈大悲呢？

你講這個道理是很高，但是你不明白觀音菩薩的發心，是普度一切眾生。哪一位佛，哪一位菩薩，都是普度一切眾生，為什麼普度不了呢？沒

有感應道交的道理，你就責備菩薩。

我還拿電視台、電視機當譬喻，電視台廣播出來，是平等平等，普遍普遍，它沒有叫你哪時候看，哪時候不看。但是平等之中，有個差別，就是誰有電視機，誰能以看見。你不能怪電視台偏心，你家裡有沒有電視機，這是一個條件。你有電視機，還得有開關，開一下，你連開關都沒有開，還是不現相。你不能怪電視台放不出來，是你的開關沒有開。你一開，好了，聽見說話了，我們感應菩薩，就像這樣。菩薩他的說話，是平等平等，普遍普遍，但是你得動個菩薩念頭：「我要求菩薩救苦救難！」就等於電視機的開關一開，的確有感應。

再看經文，「說是語時，會中有一菩薩摩訶薩」，一位大菩薩，「名觀世音」，就是觀世音菩薩。「從座而起」，從他本座站起來。「胡跪」，右膝著地。「合」起「掌」來，「白佛言：世尊！」稱一聲釋迦世尊。「是

地藏菩薩摩訶薩具大慈悲」，先讚歎地藏菩薩的功德，地藏菩薩具足大慈大悲。「憐愍罪苦眾生」，地藏菩薩大慈大悲以誰為對象？就是憐愍這些罪苦的眾生。「於千萬億世界化千萬億身」，千萬億世界，都有地藏菩薩的分身。「所有功德及不思議威神之力」，地藏菩薩所有救度眾生的功德，以及不可心思、不可言議的威神之力，我聽到的太多了。我聽誰說？都是聽諸佛說的。

我聞世尊與十方無量諸佛，異口同音讚歎地藏菩薩云：正使過去現在未來諸佛說其功德，猶不能盡。

觀音菩薩是個大菩薩，釋迦世尊說法，他能以聽到。「與十方無量諸佛」說法，他都能以聽到，說的都是讚歎地藏菩薩的功德，叫做「異口同音」，諸佛無量，他的口叫異口。讚歎地藏菩薩的音聲是一樣的，跟我們

現在釋迦佛是一樣的。

這是說十方，再加上三世無量諸佛，「讚歎地藏菩薩云：」「這樣說：」「正使過去現在未來諸佛」，過去、現在、未來諸佛說其功德，十方諸佛讚歎地藏菩薩的功德，也讚歎不了啊！三世諸佛讚歎不了，過去諸佛讚歎，現在諸佛讚歎，未來諸佛讚歎，「說其功德，猶不能盡」，可見地藏菩薩的功德，真是不可思議！

向者又蒙世尊普告大眾，欲稱揚地藏利益等事，唯願世尊為現在未來一切眾生，稱揚地藏不思議事，今天龍八部瞻禮獲福。

「向者又蒙世尊普告大眾」，向者，就是剛才。又承蒙世尊普告大眾，「欲稱揚地藏利益等事，惟願世尊為現在未來一切眾生，稱揚地藏不思議

事，令天龍八部瞻禮獲福。『希望世尊你趕快說吧！說好了利益一切眾生，天龍八部、人非人等，能以瞻禮讚歎，獲福無量。』

這世尊放光，普告大眾，就要讚歎，何必再要觀音菩薩請法呢？這就是來輔助弘法的。釋迦如來在那兒提倡，觀音菩薩出來附和，由觀音菩薩再說出來，他親耳所聞，堅定十方諸佛都在異口同音讚歎地藏菩薩。不是說給佛聽的，是說給我們未來世的眾生聽的，叫我們對於地藏菩薩一定要堅定信心，要增強信心。對於地藏菩薩不思議的功德，要徹底相信，才能以得到地藏菩薩的加被，這是一唱一和，目的是利益眾生。

佛告觀世音菩薩：汝於娑婆世界有大因緣，若天若龍，若男若女，若神若鬼，乃至六道罪苦眾生，聞汝名者，見汝形者，戀慕汝者，讚歎汝者，是諸眾生於無上道必不退轉，常生人

天且受妙樂，因果將熟遇佛授記。（永樂南藏「於」上有「悉」字）

「佛告觀世音菩薩，汝於娑婆世界有大因緣」，前邊第十一品讚歎地藏菩薩：「是地藏菩薩，於閻浮提有大因緣。」現在讚歎觀世音菩薩，又有這麼一句，這是世尊當時讚歎。前邊講到讚歎地藏菩薩，跟我們有大因緣，就講過。釋迦如來說的話，一點沒有錯誤，地藏菩薩確實跟我們有大因緣，現在又讚歎觀音菩薩與我們有大因緣，按事實證明確實與我們有大因緣。

不要說其他佛經上說的其他菩薩，我們記不清爽。就拿地藏經上說這些菩薩，心裡也是記不清爽。可是地藏菩薩這個名號，記得很清爽，這就證明跟地藏菩薩有大因緣。觀音菩薩也是的，一提起觀音菩薩大家都很熟，就是證明跟我們有大因緣。

怎麼樣有大因緣呢？跟地藏菩薩有大因緣，是因為累劫以來墮大地獄，都是地藏菩薩把我們救出來的，跟地藏菩薩結緣結得多了，所以這個名字很熟。觀音菩薩是救苦救難，我們眾生多災多難，都是常蒙觀音菩薩來救護，所以觀音菩薩跟我們很熟悉，那是無量劫來就跟我們結的緣。

還有一個佛，與我們有大因緣，就是阿彌陀佛。就拿地藏經上稱佛名號品，跟我們介紹那麼多佛的名號，不太熟。但是阿彌陀佛都很熟，熟得不可思議，連釋迦牟尼佛的名字都超過。我們是佛弟子，釋迦牟尼佛是我們的本師，沒有釋迦牟尼佛講，我們怎麼會知道阿彌陀佛呢？但是念阿彌陀佛很順口，很熟悉這個名字。釋迦牟尼佛念起來不順口，這就證明阿彌陀佛與我們有大因緣，怎麼與我們有大因緣呢？多生多劫都念他的名號，念習慣了。

我們講到這裡，就應當生慚愧心，念阿彌陀佛求生西方極樂世界，生

到西方極樂世界阿鞞跋致，阿鞞跋致就不退轉，為什麼到現在還在流轉生死呢？因為多生多劫念阿彌陀佛，都沒有念到一心，沒有得到不亂，念是念了，結果沒有生到西方。應當生慚愧心，今生今世要念阿彌陀佛，一定要求生西方極樂世界。

再講到地藏王菩薩跟我們有因緣，觀音菩薩跟我們有因緣，我們常常墮地獄，地藏菩薩一次又一次的救度我們，不能再墮地獄了！出世為人多災多難，常常蒙觀音菩薩拯救我們。我們不要再當凡夫，再多災多難，這要生慚愧心，今生今世一定要念阿彌陀佛，求生西方極樂世界，證了無生法忍乘願再來，也不會墮地獄，也不會受苦受難。

現在不是講阿彌陀經，是講地藏經。再看著經文，這是釋迦如來讚歎觀音菩薩，「汝於娑婆世界有大因緣，若天若龍，若男若女，若神若鬼，乃至六道罪苦眾生」，這就是包括三界以內，天龍八部、人非人等，一切

眾生。「聞汝名者，見汝形者」，汝，就指著觀音菩薩，聞你觀音菩薩的名字，見你觀音菩薩的形像。「戀慕汝者」，發心戀慕觀音菩薩。「讚歎汝者」，讚歎觀音菩薩。「是諸眾生於無上道必不退轉」，這些眾生，在觀音菩薩面前，都種了成佛的善根。無上道，就是菩提道。絕對得到不退轉，證阿耨多羅三藐三菩提。

「常生人天具受妙樂，因果將熟遇佛授記。」你在觀音菩薩面前種了善根，將來一定不退轉於無上道。那麼現在決定不會墮落三惡道，常在入天道中具受妙樂。在這具受妙樂，並不是貪圖五欲之樂，而且受的微妙之樂，就是佛法之樂。在這裡修的因，將來就要證果，因果將熟的時候，一定遇見佛，給你授成佛之記，這都是觀音菩薩度脫的。讚歎這些功德，讚歎觀音菩薩，是叫我們聽的。這就是除了地藏菩薩，給我們找了一個大救星，就是觀音菩薩，跟地藏菩薩一樣的功德，為我們找到一個依靠的大菩

薩，叫我們聽的。

汝今具大慈悲，憐愍眾生及天龍八部，聽吾宣說地藏菩薩不思議利益之事。

你現今具大慈大悲，憐愍這些六道的眾生以及天龍八部等，聽我宣說地藏菩薩不思議利益的事情。

汝當諦聽！吾今說之。

前邊讚歎，這邊教誡，你請我說法，你還是要諦聽啊！

觀世音言：唯然！世尊！願樂欲聞。

觀世音菩薩說：我很願意聽，很好樂聽，那麼請佛說吧！

佛告觀世音菩薩：未來現在諸世界中，有天人受天福盡，有

五衰相現，或有墮於惡道之者。（永樂南藏「受」作「壽」）

「佛告觀世音菩薩」，這是告訴當機者觀音菩薩，這一個時候由他當機，其實是告訴我們聽的。「未來現在諸世界中，有天人」，記著天人，是專指天上的人，不指著人間的人。「受天福盡」，他把天福享盡了，「有五衰相現」，再看參考資料，怎麼叫做五衰相現？

五衰相現

諸天福盡，命將終時，有二種五衰相現：一、小，二、大。小五衰者：一、身出惡聲。二、身光微昧。三、浴水著身。四、著境不捨。五、身虛眼瞬。大五衰者：一、衣服染穢。二、華冠光萎。三、兩腋流汗。四、體生臭氣。五、不樂本座。小五衰相現，若不歸依求救，大五衰相現，必從天死退下矣！

講一講天上的人有「五衰相現，諸天福盡，命將終時，有二種五衰相現，一、小，二、大。」這天上的眾生，他把天福享盡了，有五衰相現，有二種五衰，一種小五衰，二種大五衰。

「小五衰者：一、身出惡聲」，天上的人，身體上沒有惡聲音。這個時候衰相現前，身出惡聲，身體上出什麼惡聲呢？比如像我們人，沒有天上的福報大，身上常常出惡聲。譬如打嗝，這是惡聲；咳嗽，這是惡聲。誰願意打嗝、咳嗽出惡聲？人生了病，他要這樣。還有腹鳴，肚子裡腸子會叫，咕嚕咕嚕聲，這都是惡聲。再者，放屁，這也是惡聲，這是人的果報，免不了。天上的人沒有這些惡聲，這個時候有了，衰相現前了，天人的身體上，也出惡的聲音。

「二、身光微昧」，天上的人，他本身都有光明，他的果報嘛！這個時候光明不亮了，就像那電燈，電力不足了。

「三、浴水著身」，天上有浴池，天人要洗澡，先跳到水裡洗，洗了上來不要擦，水不著身。這個時候五衰相了，也得用手巾，也得用布擦，他水著了身了。

「四、著境不捨」，天上的五欲之樂，享不完，享不了，在平常的時候，他不執著境界，因為天上的樂境太多了。現在不行，見了個什麼境界，貪著得厲害，捨不了。

「五、身虛眼瞬」，瞬，就是眼珠動。天人的眼睛是不動的，這個時候身體開始虛弱，眼珠子也會動了。

再講大五衰：

「一、衣服染穢」，天衣本來不要洗的，從來沒有骯髒過。現在變得像我們人間的果報了，人間穿衣服非洗不行，染污了嘛！現在天上的人，大五衰相現前，他的衣服也會骯髒。

「二、華冠光萎」，天人頭上戴帽子，有許多花的莊嚴，華冠上面都帶著光明，現在光明都萎敗了。

「三、兩腋流汗」，兩個膀臂下邊，叫兩腋。天人從來不流汗，這時候也流汗。

「四、體生臭氣」，跟人間人的身體一樣，人的身體都有臭氣，天上的人身體沒有臭氣，這個時候也生臭氣。

「五、不樂本座」，天人不要睡覺，他去享受五欲之樂，要休息，有一個天人的寶座，他把寶座一坐就休息了。現在不得自在，坐不安，不好樂坐他本來的寶座。

「小五衰相現，若不歸依求救，大五衰相現，必從天死退下矣！」小五衰相現了，要趕快歸依，趕快求救，天福增加起來。你要是不知道歸依，不知道求救，天福盡了，從天上死了，一定要跌落下來。

再看「五辛」名相，還沒有講到，免得翻來翻去的：

五辛

一、大蒜。二、蒼葱（韭菜）。三、慈葱（大葱）。四、蘭葱，（薤菜、小蒜）。五、興渠（阿魏）。此五種辛菜，熟食發淫，生啖增恚。

第一、大蒜。第二、蒼葱，就是韭菜。第三、慈葱，就是大葱。第四、蘭葱，就叫做薤菜，薤念謝。拔出來那個根像小蒜頭，它開的花像蘭花，叫做蘭葱，就是薤菜。葱、韭、薤、蒜，薤菜是小蒜。第五、興渠，就是阿魏，這個東西印度有，在中國沒有，可是中國漢藥店有賣，平常不大吃。我們五辛，只吃葱、韭、薤、蒜這四種，要戒。

為什麼五辛不叫吃呢？「此五種辛菜，熟食發淫，生啖增恚。」吃了增加煩惱的。什麼煩惱？淫欲煩惱，瞋恚煩惱。你把它煮熟了，增加淫欲心。生著吃，增加瞋恚心，歡喜發脾氣，人暴躁得很。所以五辛菜，不叫

吃。

參考資料講完了，你歡喜留著作參考，可以帶回去，明天拿著經本，不要再拿參考資料來了。

再看經文：「佛告觀世音菩薩：未來現在諸世界中，有天人受天福盡」，天上的人，把天福享盡了。「有五衰相現」，就指著大五衰。「或有墮於惡道之者」，大五衰相現，從天上墮落下來，直接墮到三惡道裡去。

如是天人若男若女，當現相時，或見地藏菩薩形像，或聞地藏菩薩名，一瞻一禮，是諸天人，轉增天福，受大快樂，永不墮三惡道報。

「如是天人若男若女」，這是指著六欲天的天男天女。「當現相時」，現相，就是現小五衰。大五衰相現沒救了，小五衰相現的時候，「或見地

地藏菩薩形像，或聞地藏菩薩名」，見聞都得利益嘛！「一瞻一禮，是諸天人，轉增天福，受大快樂」，你只要歸依地藏菩薩，一瞻一禮的功德，稱地藏菩薩名，只要一稱，轉增天福，受大快樂，「永不墮三惡道報」，永遠再不會墮落三惡道。

何況見聞菩薩，以諸香華、衣服、飲食、寶貝、瓔珞，布施供養，所獲功德福利無量無邊。

又何況見聞菩薩，以諸香華、衣服、飲食、寶貝、瓔珞，布施供養，那你所得的功德福利，就無量無邊了。這是對著觀音菩薩講，而且在忉利天宮裡講，專對天上的眾生說法的。

今天就講到這裡，向下文長，付待來日，站起來迴向。

*

*

*

*

*

復次觀世音！若未來現在諸世界中，六道眾生臨命終時，得聞地藏菩薩名，一聲歷耳根者，是諸眾生永不歷三惡道苦。

「復次觀世音！若未來現在諸世界中，六道眾生臨命終時，得聞地藏菩薩名，一聲歷耳根者」，講到第十二品，觀世音菩薩出來請問，請佛說一說地藏菩薩種種不可思議的功德之事，昨天講了一段，是利益天上的眾生，你雖然生了天，天福是有限度的，等你把天福享盡的時候，還是免不了輪迴之苦。所以五衰相現，有小五衰、大五衰。小五衰相現的時候，你歸依地藏菩薩，供養地藏菩薩，你不但不會墮落到三惡道，而且在天上增加天福。昨天講到這一段，就是利益天上的人的功德。

現在就講利益六道的眾生，六道的眾生包括了天道，昨天已經講過了，下邊就講利益五道的眾生，實際還是指著人道來說。就是你要是墮落

到三惡道，再挽救很難了，所以雖然說是「若未來現在諸世界中」，實指著我們這個娑婆世界。「六道眾生」，六道，不指著一道，經文雖然指著六道，實實在在，還是指著我們娑婆世界南瞻部洲人道說的。

地藏經，多說事相，少談理論，也就是告訴我們救度眾生的一種方法。這一個人快到臨命終了，你說你有個什麼辦法？有佛法。我們學會了地藏經，沒有那麼多玄奧之理好講，因為這一個人臨命終時，還講什麼玄奧之理？你先救度他，不叫他墮三惡道。你怎麼樣救度他呢？你給他念一聲地藏菩薩的名號，叫他聽到。

再看著經文：「是諸眾生永不歷三惡道苦。」就這個道理，不可思議的感應。

何況臨命終時，父母眷屬將是命終人，舍宅、財物、寶貝、

衣服，塑畫地藏形像，

你能以給這臨命終的人，念一聲地藏菩薩聖號，叫他經歷耳根，他就不會墮落三惡道。又何況或者父母在，父母替他做功德；或者你的平輩眷屬，下一代的眷屬。眷屬，包括兄弟、姐妹、兒女等。「將是命終人，舍宅、財物、寶貝、衣服，塑畫地藏形像」，將這個命終之人，所有的舍宅、財物、寶貝、衣服，像前面說的婆羅門女、光目女一樣，塑地藏菩薩的像，畫地藏菩薩的像。

或使病人未終之時，眼耳見聞，知道眷屬將舍宅寶貝等，為其自身塑畫地藏菩薩形像。

最好是他還沒有臨命終，叫將要臨命終的人聽見，前面講過了，高聲唱言：我某某人，為你設齋，把你自己的舍宅寶貝等等，為你自身塑畫地

藏菩薩形像。

是人若是業報合受重病者，承斯功德尋即除癒，壽命增益。

「是人若是業報合受重病者」，這個人得了業報的病，要死不死，要活不活，你把他可愛的東西，給布施掉了。「承斯功德」，承這個功德，「尋即除癒」，當下就痊癒。「壽命增益」，本來該死的不死了，生命增長起來，就有這樣不可思議的感應。

前邊說，那個人應該受重病，你給他做了布施的功德，造了地藏菩薩像，他業障病就會好了。業障病，是個什麼病呢？就是你造了惡業，應該受長遠的病苦，醫藥無效。就現在說吧！你請中醫，吃中藥不見效；你請西醫，吃西藥也不見效，要死也死不了，這就是叫做業障病，只有拿佛法來挽救。佛教裡邊，釋迦牟尼佛是個大慈悲的人，他不廢世間的醫藥，這

個道理你要懂，不然，不相信的人，以為完全講迷信，有了病了不去請醫生吃藥，盡在那兒念經，造地藏菩薩像。那不相信的人，要毀謗你。

前邊講供養的時候，參考資料上有四事供養，叫做利益供養，就是要供養出家人，有這四樣事要供養：飲食、衣服、臥具、醫藥。釋迦牟尼佛給出家人定的戒規，你要出家，什麼東西都得捨掉，你的莊嚴舍宅、什麼寶貝、可愛的東西，統統捨了，要捨掉才出家嘛！出家，什麼都捨。但是有四樣東西需要用的：

第一、飲食：不吃飲食不能活，不能活怎麼修行呢？出了家餓死，怎麼修呢？所以第一、要飲食。

第二、衣服：夏天裡不穿衣服，赤身露體，也不成佛弟子。冬天裡，不穿衣服要凍死，凍出病來，凍死了，怎麼行？

第三、臥具：出了家，還是個凡夫，晚上睡覺需要臥具，就是用的眠

床、棉被。

第四、醫藥：出了家，還是個凡夫，要害病的。害了病要請醫生、吃藥，需要醫藥。

飲食、衣服、臥具、醫藥，這叫做四種資生器具，資養生命的四事是少不了的。出了家還是需要吃藥，何況你是在家弟子呢！有了病去請醫生、吃藥，要把它記得清爽。

這個地方講什麼呢？是醫藥無效的重病，中醫請了，西醫也請了，沒效，那麼怎麼辦呢？這就叫做業障病，這個時候要求菩薩。這個地方就指著求地藏菩薩，要把佛法經上講的道理弄清楚。

還有在我們本省害了病，到廟裡面求藥籤，抽了一個籤，看看是第幾籤，就在藥籤簿上查藥方，把藥方抄下來拿藥來吃。還有一種，我們本省的習慣，害了病怎麼樣呢？到廟裡來求點香灰。燒香，拜了以後，拿一張

紙，把那香灰弄一點。這個不是佛教的規矩，你要記到。抽藥籤，在我們本省都是神仙的，都是這個公、那個公。佛祖廟裡有藥籤的，可能是外道傳過來，不能說絕對沒有，那很少，因為佛經上決沒有叫你抽藥籤的。吃香灰，哪一部經叫你吃香灰？這就是抽藥籤，是念外道經的；吃香灰，是念老太婆經的。有毀謗我們佛教的，你們要跟他辯明，你說：「我聽經，聽了很多，我們佛經上沒有講，叫我們要抽藥籤，也沒有叫我們吃香灰的。」

在我們佛經上，藥師經，念藥師真言，可以治病。治病的藥師經，藥師真言，也是叫你念藥師咒。你要是請醫生，把藥拿來，你把藥師咒念七遍，或念二十一遍，加持藥品，把它吃下去，增加藥品的藥效。這就是說，醫生開的藥，是治普通的病；要是有業障病，它只治病，不能治業，所以必須要佛法，念藥師咒，念佛菩薩的名號，念真言咒加持藥品，可以的。

你要是相信觀音菩薩，念大悲咒，你把藥拿來，或者念三遍大悲咒，

或念七遍大悲咒，或者念到二十一遍大悲咒，加持加持，再吃下去，都是醫藥。

再者，就是倒一杯開水，你念藥師真言，念它二十一遍，再把開水喝下去。或者你相信大悲咒，把大悲咒念七遍，加持大悲水把它喝下去，這個只有利益，沒有害處。

因為你要是抽籤，藥籤簿上，那是現成的藥方，怎麼樣跟你的病相應、相合呢？吃了有害，尤其是香灰，吃下去會中毒的。大家都要記到，你們在座聽法的不會抽藥籤，也不會吃香灰，人家要毀謗我們佛教，你就跟他辯，我們佛教沒有抽藥籤，沒有吃香灰的。再看著經文：

是人若是業報命盡，應有一切罪障業障，合墮惡趣者，承斯功德命終之後，即生人天受勝妙樂，一切罪障皆悉消滅。

「是人若是業報命盡」，前邊說是重病，醫藥無效，造了地藏菩薩像會好，還會延長壽命。這是說這個人他的業報命盡，他的壽命盡了，命終了以後，「應有一切罪障業障，合墮惡趣者」，合是應該，應該墮到惡道裡受苦。這個罪業二字本來是一個名詞，這個地方把它分開講，罪障，就是造了重罪；業障，就是造了輕罪，一個重，一個輕，把它分開。無論他造重的惡業，叫做罪障；造輕的惡業，叫做業障，都應該墮到惡趣受苦。

「承斯功德」，承他陽世眷屬捨了他可愛之物，造地藏菩薩像的功德。「命終之後，即生人天受勝妙樂，一切罪障悉皆消滅。」無論是重的罪障，輕的業障，統統消滅。

復次觀世音菩薩！若未來世，有男子女人，或乳哺時，或三歲、五歲、十歲已下，亡失父母乃及亡失兄弟姊妹，是人年

既長大，思憶父母及諸眷屬，不知落在何趣？生何世界？生何天中？（永樂南藏「年」下無「既」）

「復次觀世音菩薩」，這再說一段，「若未來世，有男子女人，或乳哺時，或三歲、五歲、十歲以下，亡失父母乃及亡失兄弟姐妹」，要是出了這樣的事情，你有什麼辦法呢？這都是人力不能挽救的事，什麼事呢？這一個男子女人，他在小孩子的時候，乳哺時，就是吃奶的時候，三歲以下。或者是到了三歲，到了五歲、十歲以下，這個小孩子的記憶力，還很淡薄。可是這個十歲以下的小孩子，父親死了，或者母親死了，亡失了父母，乃及亡失兄弟姐妹。

「是人年既長大」，長字念掌，長大。這個人年紀長大了，或者是個男孩子，或者是個女人，現在長大，或者長了個大男人，或者長了個大女

人了。「思憶父母及諸眷屬」，看見人家有爸爸、媽媽，我怎麼沒有呢？人家有兄弟姐妹，我怎麼沒有呢？那麼問起來，你當小孩子的時候，父母親都死了。你有哥哥，還有姐姐，或者是還有弟弟、妹妹，你當小孩子時，他們都死了。可是這個時候想念了，憶，就是思憶、想念。「不知落在何趣？」趣者，道也。我死去的父母，家庭眷屬，不知道落在哪一道？「生何世界？」或者生在別個世界？「生何天中？」或者有福報不知生在哪一天呢？這個人力沒有辦法解決，所以佛告訴我們一個辦法。

是人若能塑畫地藏菩薩形像，乃至聞名，一瞻一禮，一日至七日，莫退初心，聞名見形，瞻禮供養。

「是人若能塑畫地藏菩薩形像，乃至聞名」，你造地藏菩薩像，聞名，就是持名，這個記到，聽到地藏菩薩的名字，一定要念地藏菩薩的名號。

「一瞻一禮」，瞻仰禮拜。「一日至七日」，這就是告訴我們打一個地藏七，從一日到七日，念地藏菩薩的名號。就是你最初，想念你的父母，想見你的父母，不知父母生在哪一道？或者你造地藏菩薩像，聞名，就是持名，還去禮拜。

「莫退初心」，就是你最初發心，要知道亡失父母眷屬生在哪一道？這個心不要退。「聞名見形」，聞到地藏菩薩的名，見到地藏菩薩形像，「瞻禮供養。」就瞻禮，就供養。

是人眷屬，假因業故，墮惡趣者，計當劫數，承斯男女兄弟姊妹，塑畫地藏形像，瞻禮功德，尋即解脫，生人天中受勝妙樂。是人眷屬，如有福力，已生人天受勝妙樂者，即承斯功德，轉增聖因，受無量樂。（按：法燈法師譯本及流通本，有「生人

天中受勝妙樂。是人眷屬，如有福力，已「十六字，各藏經本並無此文字，因長老講述經本有此段文字，特予標註）

「是人眷屬，假因業故，墮惡趣者」，你自己眷屬，或者亡失的父母，兄弟姐妹等等，因為他造的惡業，本來應該墮落惡趣。「計當劫數」，應當受一個大劫、五個大劫的苦。「承斯男女兄弟姐妹，塑畫地藏形像，瞻禮功德，尋即解脫，生人天中受勝妙樂。」男女兄弟姐妹，就是對著死亡的兄弟姐妹說的。你做了功德，造了地藏菩薩像，瞻禮地藏菩薩像，供養地藏菩薩的像，當時亡失的父母眷屬就得解脫。本來要在地獄裡受一個大劫的苦，一下子出來，生到人天道中，受勝妙樂，就像前邊婆羅門女、光目女的母親那樣。

「是人眷屬，如有福力，已生人天受勝妙樂者」，過去的亡失的父母

眷屬，不見得都是造惡業，墮了惡趣。他本人有福力，已經生在人天道了，享受勝妙樂。你做這個功德，並沒有白費，沒有冤枉，增加他的善力，叫做受勝妙樂。這在佛法，只有利益，沒有害處，他墮了惡趣了，能生到人天，增加他人天的福報。「即承斯功德，轉增聖因，受無量樂。」聖因，前邊已經講過了，甚至承著你做的功德，眷屬很快就成佛，享受無量的法樂。

是人更能三七日中，一心瞻禮地藏形像，念其名字滿於萬遍，當得菩薩現無邊身，具告是人眷屬生界。

「是人更能三七日中，一心瞻禮地藏菩薩形像」，前邊是叫你打一個地藏七，這再加個功夫，叫你打三個地藏七。三七日中一心，注意這個一心，也就是前邊叫做莫退初心，那個最初發心都是虔誠的，念一念，懈怠

放逸，就沒有感應了。一定不要退了初心，要一心，一心就是最極虔誠之心，沒有二念之心，瞻禮地藏菩薩的形像，一瞻一禮。「念其名字滿於萬遍」，念地藏菩薩的名字，滿於萬遍。

滿於萬遍，前面沒有說明，是一天念萬遍？是七天念萬遍？這個地方是三七日，滿於萬遍。那麼我們可以給它加個註解，是每一天念一萬聲地藏菩薩。因為你一心打七，打三個七，才念一萬聲。這三個七，一定超過一個七才行啊！決定不是三七日念一萬遍，也不是七天念一萬遍，就是每一天念一萬遍。

由一心禮拜的功德，一心持名的功德，你得了大感應。「當得菩薩現無邊身，具告是人眷屬生界。」你不是想知道你的父母生在哪裡嗎？你在佛堂裡，正在那兒拜菩薩，正在念那菩薩名號。忽然間看見地藏菩薩像，現的無邊身。前邊講過，一個佛，有三個身，都有無邊的意思。這個地方

就講很高很大的身，你佛堂的房子沒有多高，這個時候境界變了，你看見地藏菩薩的身相，很高很大，來跟你講話，不但現形來給你看，還開示你的父母眷屬生在哪個地方。

或於夢中，菩薩現大神力，親領是人，於諸世界見諸眷屬。

你思念你的父母，兄弟姐妹，都想跟他見見面，也可以滿你的願。忽然間在夢中夢見了地藏菩薩，地藏菩薩就領著你，到你父母受生之處，跟你的亡失的父母見見面，跟你亡失的眷屬見見面。

更能每日念菩薩名千遍至於千日，是人當得菩薩遺所在土地鬼神，終身衛護，現世衣食豐溢，無諸疾苦，乃至橫事不入其門，何況及身！是人畢竟得菩薩摩頂授記。

「更能每日念菩薩名千遍至於千日，是人當得菩薩遺所在土地鬼神，

終身衛護」，前邊一個七，叫做加行，加功進行。這個是長行，每天只念一千聲地藏王菩薩的聖號，可是要長遠念，念多麼長遠呢？念一千日。按現在說，就是念三年，一年三百六十天，三年不是一千零八十天嗎？這是我發的願，我要念三年的地藏菩薩聖號，每天念一千聲，要是念一千日，就是一百萬聲。合起來你自己去算帳，一天念一千，念一千日，就念一百萬聲。

現在我們生到這個時代，叫做工業社會，大家都在忙。一天念一千聲地藏菩薩，可以招呼這個時間，這就是在你們諸位發心了，或者早起念五百聲，晚上念五百聲，當作早晚功課，一定做得到，不過要誠心。

「是人當得菩薩遺所在土地鬼神，終身衛護」，有當方的土地神，你的家宅神祠等等，都變成你的護法神，終身保護你。

「現世衣食豐溢」，你的穿衣服吃飯，日常生活不要煩惱，決定叫你

穿不完，吃不了。「無諸疾苦」，還身體健康，是一個大福報，決定叫你不害病。「乃至橫事不入其門，何況及身！」不思議的災禍，叫橫事；想不到的災禍，叫橫事，不會入到你的大門，怎麼能波及你的身上呢？

「是人畢竟得菩薩摩頂授記」，前面是叫你得平安，生活富裕，身體健康，不會遭到什麼災難，這是世間的利益。結果還是希望你能了生死，要成佛道，所以畢竟能以得到地藏菩薩給你摩頂授成佛之記。

前邊講過，地藏經你要記清爽，不許拜神拜鬼，你只要拜地藏王菩薩，念地藏王菩薩的聖號，這個說是，你要是發心，一天念一千聲，你得到利益，衣食怎麼富裕，身體怎麼健康呢？那個虛耗鬼，他不敢在你家。疾病鬼，也不敢在你家裡。惡鬼都走了，善神來保護你。善神，不是你拜善神來，是你念地藏王菩薩，拜地藏王菩薩，自然那些護法善神來擁護你，這一點一定要記到。

我們不是求平安、求健康，以這個為究竟目的。要發菩提心、行菩薩道，不然怎麼能受成佛之記呢？衣服豐溢，無諸疾苦，這是世間法的利益。出世間法的利益，還要成佛，你不發菩提心、行菩薩道，怎麼能成佛呢？這個是最重要的一點，當下就要發菩提心，當下就要行菩薩道，結果你才能受成佛之記。

當下就發心，當下就要行菩薩道，前面講過，你不能等待啊！無常大鬼，不期而至，你想：「那我晚幾年再說。」晚幾年，你曉得你活幾天？這個不知道嘛！無常大鬼沒有跟你定契約，生命在呼吸之間，這一口氣出去，回不來就完了，你怎麼能等待呢？當下就得發心，當下就行。或者你再想到：「唉呀！我行菩薩道，我沒有力量啊！」講了多少次，說了多少譬喻、比方，你都聽到，你都記到。行布施，包括六度，那就是行菩薩道。你行財布施，前天拿我自己作例證，每一個窮人，給他一毛錢，這就是行

財布施，隨力隨分。救災救難，你能救多少，儘管去救，不能看著災難不救！說法，行法布施，你知道多少說多少，能講一部地藏經更好。不能講，講一段、講一句都好。說了再說，你要記到，你要發心，當下就得做。佛法，不是盡說不做，什麼時候能受成佛之記？

再看著經文：

復次觀世音菩薩！若未來世，有善男子善女人，欲發廣大慈心，救度一切眾生者，欲修無上菩提者，欲出離三界者。

佛教裡面，一共講的五乘法門，第一、菩薩乘，第二、緣覺乘，第三、聲聞乘，這個三乘法門，都是出世間法。不能超出世間，再跟你說天乘，生天；再跟你說人乘，轉人。這合起來，釋迦牟尼佛說的法，一共五乘法門，這個地方先說三乘。

「若未來世，有善男子善女人，欲發廣大慈心，救度一切眾生者，欲修無上菩提者」，到這裡止，都菩薩乘，大乘菩薩乘。菩薩乘就是下救眾生，上求佛道。你發了廣大慈悲，要救度一切眾生。欲修無上菩提，就是佛的菩提。下救眾生，上求佛道，這就是菩薩乘。

「欲出離三界者」，這一句就包括二乘，包括聲聞乘、緣覺乘。他不發心度眾生，要了生死出三界。可是眾生根機不一樣啊！你不發大乘心，你發個了生死的心也好啊！

是諸人等，見地藏形像及聞名者，至心歸依，或以香華、衣服、寶貝、飲食，供養瞻禮。是善男女等，所願速成，永無障礙。

「是諸人等」，包括三乘的人。「見地藏形像及聞名者，至心歸依」，

你要是見到地藏王菩薩的形像，聞到地藏菩薩的名，要至心歸依。「或以香華、衣服、寶貝、飲食，供養瞻禮。是善男女等，所願速成，永無障礙。」你是發了菩薩心的，你這個大願速成，永無障礙；你要是發了生死的心，要急著出三界的，所願速成，永無障礙。

這就是說，你要是發心行菩薩道，有障礙，一定要有地藏菩薩加被你，才能遠離障礙，所願速成。你要發心了生死的時候，也有障礙，也要地藏菩薩加被你，才所願速成，永無障礙。

復次觀世音！若未來世，有善男子善女人，欲求現在未來百千萬億等願，百千萬億等事。

到這裡為止，這就是人乘、天乘。現在，求現在平安；未來，求轉一個富貴的人，求生天享天福，這就是屬於人乘、天乘。

人乘、天乘怎麼用百千萬億等願，百千萬億等事呢？因為眾生的心願不一，眾生以差別為性，各人所求的不一樣，所以有這麼多差別。

但當歸依瞻禮，供養讚歎地藏菩薩形像，如是我願所求悉皆成就。

那你求什麼願，就滿什麼願，雖然各各所求不同，發的願不同，但是皆能滿願，悉皆成就。

復願地藏菩薩具大慈悲，永擁護我，是人於睡夢中，即得菩薩摩頂授記。（永樂南藏「睡」作「眠」）

這是發了大乘心，要想成佛，要想度眾生：「地藏菩薩，你是具大慈悲，你要常常的擁護我，滿我這個願。」你睡夢之中，就夢見菩薩給你摩頂授成佛之記。

復次觀世音菩薩！若未來世，善男子善女人，於大乘經典深生珍重，發不思議心，欲讀欲誦，縱遇明師教視令熟，旋得旋忘，動經年月，不能讀誦。是善男子等，有宿業障未得消除，故於大乘經典無讀誦性。（永樂南藏「視」作「示」）

「復次觀世音菩薩，若未來世，善男子善女人，於大乘經典深生珍重」，這也是個發大乘菩薩心的人，對於大乘經典深生珍重之心。「發不思議心」，不思議心，就是要上求佛道，下化眾生。「欲讀欲誦」，對於大乘經典珍重，想著讀大乘經典，誦大乘經典，要弘法利生，對本叫做讀，背本叫做誦。

「縱遇明師教視令熟」，也遇到明師，也教誡開示他，令他很熟悉，可是，「旋得旋忘」，當時聽明白了，一轉眼就忘了。「動經年月，不能

讀誦」，經過一個月也讀不熟，誦就是背熟！經過一年，也背不熟，究竟不能以背誦，這是怎麼一回事呢？

「是善男子等，有宿業障未得消除，故於大乘經典無讀誦性。」因為你前世造有惡業，沒有消除，所以你大乘經沒有讀誦性，讀也讀不會，背也背不熟。

如是之人，聞地藏菩薩名，見地藏菩薩像，具以本心恭敬陳白。

「具以本心」，就是我要弘法利生，本心，就是你本願。「恭敬陳白」，陳白，就是說明，陳，也就是白，都是說明的意思，跟地藏菩薩講清爽。

更以香華、衣服、飲食、一切玩具，供養菩薩，以淨水一盞，經一日一夜，安菩薩前，然後合掌請服。迴首向南，臨入口

時，至心鄭重。

「更以香華、衣服、飲食、一切玩具，供養菩薩。」這個玩具，記著，不是小孩的玩具，是珍玩之具，就是珍寶之類。「以淨水一盞，經一日一夜，安菩薩前」，供一杯淨水，供到地藏王菩薩像前，經過一日一夜。「然後合掌請服」，把這一杯淨水，請服用，飲下去。「迴首向南」，因為地藏菩薩都在南方，在光明之處，迴過頭來向著南方。「臨入口時，至心鄭重。」喝這水的時候，飲到喉口，要發鄭重心，不要輕忽。

服水既畢，慎五辛酒肉，邪淫妄語及諸殺害，一七日或三七日。

「服水既畢」，你把一杯水喝下去了，還要持戒。「慎五辛酒肉，邪淫妄語及諸殺害」，五辛，昨天講過，就是葱、韭、薤、蒜、阿魏，五種

辛菜不要吃。還有不要喝酒，不要吃肉，不要邪淫、妄語，及殺害。殺、盜、淫、妄，都不要做。「一七日或三七日」，看你的宿業障，是輕是重？要是輕的，七天就有感應；要是業障重的，三七日決定有感應。

是善男子善女人，於睡夢中，具見地藏菩薩現無邊身，於是人處，授灌頂水。其人夢覺，即獲聰明，應是經典，一歷耳根，即當永記，更不忘失一句一偈。

「是善男子善女人，於睡夢中，具見地藏菩薩現無邊身，於是人處，授灌頂水。」你作夢，夢見地藏菩薩拿了甘露水，打頭頂給你灌下去。「其人夢覺，即獲聰明」，等你夢醒了，就能得到聰明利根。「應是經典，一歷耳根，即當永記」，什麼經典，只要打你耳根一經過，永遠記得。「更不忘失一句一偈」，這一下子變成個聰明智慧的人了。

今天就講到這裡，向下文長，付待來日，站起來迴向。

* * * * *

前邊一段一段的說，說到你要是發了大乘心，想著弘法利生，但是你沒有讀誦性，怎麼學大乘經典也學不會，那是什麼因緣呢？因為你前生前世造的有惡業，那個惡業給你障礙著。你一定要求地藏王菩薩加被你，怎樣的加被呢？你每天要上供養，香華、衣服、飲食、玩具等等的供養。還要安一杯淨水，供到地藏菩薩面前，每一天這樣供著。還要怎樣呢？還要吃素，還要持戒，連小的五辛，都不能吃。酒肉不能吃，邪淫、妄語、殺害，都得戒止。如是要經過三個星期，才有感應。

經過一七日，或者三七日，為什麼呢？這就是各人造的業不一樣，前生前世造的業，有輕有重。假若你造的惡業輕，一個七日就有感應。假若你造的惡業重，三個七，也一定有感應。

得個什麼感應呢？你在睡夢之中，就夢見地藏王菩薩，給你拿甘露水灌頂。給你一灌頂，你一覺醒過來，作了地藏菩薩給你灌頂的夢，你開了大智慧，也就是過去的惡業統統消除了。你再去看經，一歷耳根，永遠不會忘記，不要說今生不會忘記，多生都不會忘記。

昨天講的這一段，為什麼再跟諸位溫習一下呢？這就屬於懺悔的法門，你不懂懺悔法門，發了菩提心，要弘法利生，結果大乘經典念不熟，你怪佛菩薩不給你加被：「你看，什麼人能以發菩提心？我發了菩提心。什麼人肯發心弘法利生？我發心弘法利生。為什麼三寶不加被我？尤其是地藏王菩薩，你為什麼不加被我？」你會怪佛、怪菩薩，這樣一怪，我們更是罪上加罪。你不曉得，這是自己前生前世的惡業給你障礙，不是佛菩薩不加被你。

那麼三寶、地藏王菩薩怎麼樣加被我們呢？告訴你一個懺悔法，你前

生前世造的惡業，今生今世就好好求懺悔。你要是不懺悔，雖然你發菩提心，要想行菩薩道，結果它給你障礙著。前邊經文上講業力不可思議，你不要忘記了！業力能敵須彌，能深巨海，能障聖道。你發了菩提心、行菩薩道，這是聖道，那個業力之大，它能把聖道給你障礙了。

這是我們講地藏經，依著地藏菩薩加被之力來求懺悔。我們大家都是念阿彌陀佛，求生西方的，跟這個法門無二無別。你每天都得求懺悔，你不求懺悔，就那一句阿彌陀佛，你都念不熟。這個地方不是說念大乘經典念不熟嗎？那一句阿彌陀佛，你就念不熟，因為業障深重啊！

一句阿彌陀佛念不熟，我記得很熟嘛！你記得很熟，你沒有當功夫用，阿彌陀經上說：「若一日，若二日，乃至若七日，念到一心不亂。」念到一心不亂生西方，決定可以成佛。你求此一心不亂看看！你不要說一天一心不亂，七天一心不亂，你拿念佛珠試試看，這一串念佛珠，只有一

百零八聲，你看看，你念這一百零八聲阿彌陀佛的聖號，你打多少妄想？你怎麼會念得熟呢？

這是附帶著講，念佛也要求懺悔。現在我們是講地藏經，依著地藏菩薩求懺悔。不求懺悔，你發了菩提心，想弘法利生，結果不能滿願。

不要說你弘法利生，不能滿願，弘法利生是講經，講經不能滿願；你聽一部經，也不能滿你的願，這個業障就這麼厲害。你不發心聽經則已，一說聽地藏經，「唉呀！我早就想聽地藏經，這太好的因緣了，我一定要把它聽個圓滿。」你發了大心，結果也沒聽圓滿，怎麼樣呢？等你要聽的時候，聽著聽著，害病了，這叫病魔。早不害病，晚也不害病，等你發心聽地藏經的時候，它叫你害病，病得你不能來了，你怎麼來聽？再者，沒有害病，不是這個事，就是那個事，還非辦不行，這叫事物魔。由此類推，不是打這個岔，就是打那個岔，結果叫你沒有聽到。那是什麼毛病呢？沒

有多大的毛病，前生前世造的惡業，障礙到了，你自己求懺悔就好了。

這是溫習昨天講的道理，要注意求懺悔啊！現在講今天的經文：

復次觀世音菩薩！若未來世有諸人等，衣食不足，求者乖願。或多病疾，或多凶衰，家宅不安，眷屬分散。或諸橫事，多來忤身，睡夢之間，多有驚怖。

「復次觀世音菩薩！若未來世有諸人等」，單指著我們人說。「衣食不足」，衣服不夠穿，飯不夠吃。「求者乖願」，乖，是乖違。所求的都不能滿你的願，跟你的願相違背。「或多病疾」，你常常不是害這個病，就是害那個病，多疾病。「或多凶衰」，凶，是凶惡；衰，是衰敗。平常講，倒楣的事情太多。「家宅不安」，家裡邊，不是出這個不好的事情，就是出那個不好的事情。「眷屬分散」，眷屬不能團聚在一起。

「或諸橫事，多來忤身」，橫事，是不可思議的災禍，想不到的這些災、這些禍，這叫做橫事。忤身，忤，就是忤逆，碰到你身上。不順的災禍，多來觸惱你的身體。「睡夢之間，多有驚怖。」睡覺不得休息，叫你作惡夢，作些恐怖的夢，驚得嚇醒了，出一身大汗，這樣夜裡都不能睡好，白天一定做事沒有精神。

如是人等，聞地藏名，見地藏形，至心恭敬，念滿萬遍，是諸不如意事，漸漸消滅，即得安樂，衣食豐溢，乃至於睡夢中，悉皆安樂。（永樂南藏「至」下無「於」）

「如是人等」，這就是平常說，老是苦惱害病這個人。「聞地藏名，見地藏形」，或者聞名，或者見相。「至心恭敬，念滿萬遍」，我前天講，聞名，一定要持名，要念名號，就是對著這地方來，聞名當然有功德，你

聞了名就念，念一萬聲地藏菩薩名號。「是諸不如意事，漸漸消滅，即得安樂」，那些種種不如意事，慢慢都消滅了；消滅了不如意事，就得了安樂。

我們現在的佛弟子，發菩提心的人少，求了生死的人少，都是求平安。求平安你不要去拜什麼神？拜什麼鬼？你就求地藏王菩薩，念地藏王菩薩名號，決定求消災，就消災；求安樂，就安樂。

前面是，種種不如意的事都消滅了，這裡單提出來兩種，一種，「衣食豐溢」，就是白天的生活，衣、食、住、行不足，怎麼樣生活下去？這個衣食，不但足，而且豐溢。你穿衣服穿不了，吃飯吃不了。二種，「乃至於睡夢中，悉皆安樂」，睡夢，是夜晚的生活，人的果報，不睡覺要生病，睡覺睡得安，明天精神好。惡夢不再做，睡夢中，悉皆安樂，這就是白天生活平安，夜晚生活也平安。

有些佛弟子，看了大乘的經典，尤其空宗的經典，比方看了金剛般若波羅蜜經，或是看了心經，一空一切空，認為講這些囉嗦事幹什麼！我們要求了生死，求成佛道，了生死，還不著了生死的相；成佛，還不著成佛的相！什麼衣食豐溢，睡眠安樂，講這些不是太沒有出息了嗎？

不錯，你說的話很高，而且與般若經的道理也不相反。你這樣說，是你的慈悲心不具足，為什麼呢？這是人間的苦，眾生要墮地獄裡，你得先把他超出地獄裡，他在地獄裡一日一夜，萬死萬生，你叫他怎麼樣空？他空不來嘛！你得先把他的苦給拔掉，然後才能與樂。這是講人間的苦，他白天沒有飯吃，冬天冷得沒有衣服穿，一天到晚害病，家裡盡些倒霉的事。你叫他通身變空，他能像你這麼高，那些事就好解決了。普通的人怎麼辦呢？你得先拔他的苦，然後才能與他的樂，你說得太高沒有用嘛！再看著經文：

復次觀世音菩薩！若未來世，有善男子善女人，或因治生，或因公私，或因生死，或因急事，入山林中，過渡河海，乃至大水，或經險道。

「復次觀世音！」再說一段，「若未來世，有善男子善女人，或因治生」，治生，是治理生活的事情。一個凡夫，他不能不生活，生活就得去辦理生活的事情。「或因公私」，或者是為公家的事，或者是為私人的事。「或因生死」，或者家裡面要生小孩子，或者家裡頭有人死去，這不是為了生死，是為了生小孩子，是為死了人。「或因急事」，有其他要辦的事，急不待緩。

那麼或因治生，或因公私，或因生死，或因急事，要出門，「入山林中」，要經過山林之內。「過渡河海」，或者需要過河，需要渡海。「乃至

及大水，或經險道」，或者前面有一片大水要過去，或者要經過危險的道路。你出門要辦的事，不辦不行，但是道路上很危險，那怎麼辦呢？

是人先當念地藏菩薩名萬遍，所過土地，鬼神衛護，行住坐臥，永保安樂。乃至逢於虎狼師子，一切毒害，不能損之。

「是人先當念地藏菩薩名萬遍，所過土地，鬼神衛護」，你先念地藏王菩薩名萬遍。我前邊講，都是講念地藏菩薩名號，念萬遍，所以一日至七日，念滿萬遍，我說應該是一天念滿萬遍，就跟著這個地方的意思講。這個人要是有急事要出門，他能打一個地藏七嗎？決定不是七天，僅是這一天，或者是半天，把這一萬聲地藏菩薩名號念完再出門。那麼所經過的，或者大水，或者山林，或者危險道路，土地鬼神要衛護你，「行住坐臥，永保安樂。」

「乃至逢於虎狼獅子，一切毒害，不能損之。」你在路上，碰見老虎，碰見狼，碰見獅子。一切毒害，那些惡獸、惡蟲，都不能侵害你。

佛告觀世音菩薩：是地藏菩薩於閻浮提有大因緣，若說於諸眾生見聞利益等事，百千劫中說不能盡。

「佛告觀世音菩薩：是地藏菩薩於閻浮提有大因緣」，講到這一段，這就是佛把以上所講的文總結起來，佛告訴觀世音菩薩說：地藏菩薩於閻浮提有大因緣，經講到這裡，這位菩薩與娑婆世界的眾生有大因緣，這是第四次說有大因緣。

第一次，是在如來讚歎品，讚歎地藏菩薩與我們南閻浮提眾生有大因緣。這個地方又跟觀音菩薩說，地藏菩薩於南閻浮提有大因緣，這是前後呼應，前面說了，恐怕我們不記得，這個地方再說，就是給我們找這一個

救護主，決定是靠得住的。你死心塌地的生信仰心，他是跟我們有大因緣的一個菩薩，這就是佛的大慈大悲。

第二次，是地神護法品，地神說的，地藏菩薩與我們有大因緣。地神說那一句大因緣，是幫助釋迦如來弘法的，叫我們要相信。地神常常看見，地藏菩薩跟我們結緣。

第三次，就是十二品開頭，讚歎觀音菩薩與我們有大因緣，這是個陪襯的說法，輔助的說法，觀世音菩薩跟我們有大因緣，觀音菩薩當然救我們的苦難；地藏菩薩也跟我們有大因緣，也同樣救我們的苦難。

所以中間那兩次，是陪襯讚歎地藏王菩薩，叫我們要徹底相信地藏王菩薩。

「若說於諸眾生見聞利益等事」，我前面一段一段的說，是略說，簡略的說。要是廣說，「百千劫中說不能盡。」

是故觀世音！汝以神力流布是經，令娑婆世界眾生，百千萬劫永受安樂。

「是故觀世音」，以是之故，觀世音菩薩！「汝以神力流布是經，令娑婆世界眾生，百千萬劫永受安樂。」把這個結詞，結到叫觀世音菩薩也要負責任，以他的不可思議神通之力，來流布地藏經，令娑婆世界的眾生，百千萬劫永受安樂。

爾時世尊而說偈言：

**吾觀地藏威神力，恆河沙劫說難盡，
見聞瞻禮一念間，利益人天無量事。**

「爾時世尊而說偈言」，偈，也叫頌，也叫偈頌。像我們中國作的詩聯有一定的字，比方有五個字一句，有七個字一句。這個地方是七個字一

句，為什麼要這偈頌呢？偈頌分兩種：一、孤起頌，二、重頌。

孤起頌，就是前邊沒有長行文。孤起，就是單令起來的偈頌。像法華經沒有長行文，全是偈頌，那就是孤起頌。地藏經上這個地方的偈頌，叫做重頌，前面的長行文說完，用偈文的文體，再說一遍。

為什麼說了長行文再說偈頌呢？易於受持。長行文不容易記到心裡，偈頌很容易記到心裡，把偈頌念熟了，永遠不會忘記，很簡單明瞭，比長行文容易受持，其他還有好多道理，就這一點最重要。

「吾觀地藏威神力，恆河沙劫說難盡」，吾，是世尊自稱。我觀察地藏菩薩的威德神通之力，恆河沙數的大劫，要說也說不完，說難盡。

「見聞瞻禮一念間，利益人天無量事。」這是見聞利益品，你見了地藏菩薩的形像，聞到地藏菩薩的名字，一瞻一禮，一念間起個恭敬心，就能以利益人天，有無量的功德之事。

這一個偈頌是總標，下面是別說，都利益人天什麼事呢？

**若男若女若龍神，報盡應當墮惡道，
至心歸依大士身，壽命轉增除罪障。**

「若男若女若龍神，報盡應當墮惡道」，在人間的男人女人，或者是龍眾，或者是鬼神之眾，他的果報盡了，應當墮到惡道，那麼怎麼辦呢？這就告訴你一個辦法，「至心歸依大士身，壽命轉增除罪障」，你以至誠心來歸依地藏大士，大士，指著地藏菩薩。壽命轉增，你的壽命應該盡了，不會盡，增加了壽命，這就是消災延壽的延壽。除罪障，這就是消災，延壽消災。

**少失父母恩愛者，未知魂神在何趣？
兄弟姊妹及諸親，生長以來皆不識，**

或塑或畫大士身，悲戀瞻禮不暫捨，
三七日中念其名，菩薩當現無邊體，
示其眷屬所生界，縱墮惡趣尋出離，
若能不退是初心，即獲摩頂受聖記。

「少失父母恩愛者，未知魂神在何趣？」前面說三歲、五歲、十歲以下，你的父母，恩愛的眷屬別逝了，未知他們的魂神落在何趣？「兄弟姐妹及諸親，生長以來皆不識」，人家有兄弟姐妹，我怎麼沒有呢？生長，長大了就不知道了。你想見你別逝的父母、兄弟姐妹呢！

「或塑或畫大士身」，你造個地藏菩薩像，塑也好，畫也好。「悲戀瞻禮不暫捨」，這就是要發至誠懇切心，悲淒戀慕，一瞻一禮，不暫捨。「三七日中念其名」，還要打地藏七，念地藏菩薩的名號。

「菩薩當現無邊體」，地藏菩薩應該給你示現一個無邊身體，就是高大之身。「示其眷屬所生界」，告訴你，你的父母、兄弟姐妹，生到哪一界？「縱墮惡趣尋出離」，假若你往生的父母眷屬，墮到惡道裡了，當時就能出來。

「若能不退是初心，即獲摩頂受聖記」，假若你就照這樣的功夫用下去，最初的懇切心不退，一定要受成佛之記。

**欲修無上菩提者，乃至出離三界苦，
是人既發大悲心，先當瞻禮大士像，
一切諸願速成就，永無業障能遮止。**

「欲修無上菩提者，乃至出離三界苦」，這是發大菩提心的，想著修無上菩提之道，這是大乘菩薩，發的大乘菩薩心。「乃至出離三界苦」，

要想了生死、出三界，這是發的二乘心。

「是人既發大悲心，先當瞻禮大士像」，二乘人發心出離三界，這是附帶著說，這個第三句，就接到第一句，你既然發了大悲心，要想行菩薩道，你先瞻禮大士像。因為地藏菩薩，就是個老前輩的大菩薩，你應該跟他親近。

「一切諸願速成就，永無業障能遮止」，你求無上菩提，就能以證得無上菩提；你要想著出離三界，就能出離三界。那個業障能障得住嗎？障不住，永遠也障不住。

今天就講到這裡，向下文長，付待來日，站起來迴向。

* * * * *

有人發心念經典，欲度群迷超彼岸，

**雖立是願不思議，旋讀旋忘多廢失，
斯人有業障惑故，於大乘經不能記。**

「有人發心念經典」，有這麼個人，發了大菩提心，想弘法利生，要念大乘經典。「欲度群迷超彼岸」，他念經不求自利，要想度群迷，就是度一切迷惑的眾生，叫他超登涅槃彼岸。「雖立是願不思議」，他立這個大願，是不可思議的大願，你看佛弟子，有誰個發願：「我要求大乘經典，弘法利生呢！」這個人是不可思議了。然而呢？「旋讀旋忘多廢失」，一邊讀，一邊忘記，永遠讀不熟，這是什麼道理呢？

「斯人有業障惑故，於大乘經不能記」，他前生前世造的有惡業，惡業生了障礙，生了迷惑。把他迷惑了，大乘經不能記，怎樣都念不熟，那麼怎麼辦呢？

**供養地藏以香華，衣服飲食諸玩具，
以淨水安大士前，一日一夜求服之，**

「供養地藏以香華，衣服飲食諸玩具」，你去供養地藏菩薩，香供養、花供養、衣服供養、飲食供養。諸玩具，就是珍玩之具，最珍貴的東西，叫做玩具。

再來呢？「以淨水安大士前，一日一夜求服之」，安一杯淨水，供到地藏大士面前，一日一夜，把它飲下去。你喝水的時候，還要發殷重心，把水飲下去。

**發殷重心慎五辛，酒肉邪淫及妄語，
三七日內勿殺害，至心思念大士名，**

「發殷重心慎五辛」，還要持戒，慎五辛：蔥、韭、薤、蒜、阿魏，

你要謹慎，不要吃。「酒肉邪淫及妄語」，不要喝酒，不要吃肉，不要犯邪淫，不要犯妄語。

「三七日內勿殺害」，你打三個地藏七，還不要犯殺的戒。「至心思念大士名」，你嘴裡念地藏菩薩名號，還要至心的念。

**即於夢中見無邊，覺來便得利根耳，
應是經教歷耳聞，千萬生中永不忘，
以是大士不思議，能使斯人獲此慧。**

「即於夢中見無邊，覺來便得利根耳」，你在夢中，見了地藏菩薩，給你現了無邊身，醒過來變成一個利根人的耳朵。怎麼樣呢？在夢中，地藏菩薩給你灌頂水，給你開了智慧。

「應是經教歷耳聞，千萬生中永不忘」，你再去念經，不會忘記，不

但你今生不會忘記，來生也不會忘記，千萬生中，都不會忘記。

「以是大士不思議，能使斯人獲此慧」，因為地藏菩薩的威德神通之力不可思議。斯人，就是你這個人，所以才能令你獲得不可思議的智慧。

**貧窮眾生及疾病，家宅凶衰眷屬離，
睡夢之中悉不安，求者乖違無稱遂，**

「貧窮眾生及疾病，家宅凶衰眷屬離」，貧窮，就是衣食不足。再加上多疾病，貧病交加。家宅凶衰，眷屬離散。

「睡夢之中悉不安」，都是惡夢。「求者乖違無稱遂」，你所求的，都不能滿願，不能隨你的心。怎麼辦呢？

**至心瞻禮地藏像，一切惡事皆消滅，
至於夢中盡得安，衣食豐饒神鬼護。**

「至心瞻禮地藏像，一切惡事皆消滅」，你發個至誠懇切心，發個立志發願的心，來瞻仰地藏菩薩像，一切惡事統統消滅了。

「至於夢中盡得安，衣食豐饒神鬼護」，夜裡作夢，再不作恐怖的惡夢，很安樂。衣食豐饒，以前是衣食不足，現在豐饒，饒，就是多；豐，也是多。衣食都穿不完，吃不完。神鬼護，惡神惡鬼都退走了，善神善鬼來保護你。

**欲入山林及渡海，毒惡禽獸及惡人，
惡神惡鬼并惡風，一切諸難諸苦惱，**

「欲入山林及渡海」，再說一段，你要是有急事要出門，想走山裡面，走大樹林，或者有事想要過河渡海。「毒惡禽獸及惡人」，這個路上，有惡禽、惡獸、惡人。「惡神惡鬼並惡風」，還有些惡神、惡鬼、遇見惡風。

「一切諸難諸苦惱」，這個路上太危險了。

**但當瞻禮及供養，地藏菩薩大士像，
如是山林大海中，應是諸惡皆消滅。**

「但當瞻禮及供養，地藏菩薩大士像」，你沒有出門之前，先瞻禮地藏菩薩，供養地藏大士之像，還要念地藏菩薩的名號，念它一萬遍，在長行上有說。

「如是山林大海中，應是諸惡皆消滅」，本來是很危險的道路，都變成太平的道路。

**觀音至心聽吾說，地藏無盡不思議，
百千萬劫說不周，廣宣大士如是力。**

「觀音至心聽吾說，地藏無盡不思議」，世尊再叫一聲觀音菩薩：你

要以至誠懇切的心聽我說，觀音菩薩還會不至心聽的嗎？這是叫我們這些未來世的眾生，遇到地藏經，恐怕不至心聽，是故說地藏菩薩無量的不思議的事情。

「百千萬劫說不周」，說不周，就是說不盡、說不完全。「廣宣大士如是力」，要想著廣宣大士如是不可思議的威德神通之力，百千萬劫也說不周，只能簡單的說。廣宣二個字，還是跟著上邊「百千萬劫說不周」那一句而來的，不能廣說，廣說說不完。

**地藏名字人若聞，乃至見像瞻禮者，
香華衣服飲食奉，供養百千受妙樂，
若能以此迴法界，畢竟成佛超生死。**

「地藏名字人若聞，乃至見像瞻禮者」，這是總勸我們，地藏菩薩的

名字，你這個人要是聽到了。乃至你見了地藏菩薩的像，你瞻禮。上面就是聞名與持名，見像要瞻禮，再供養。

「香華衣服飲食奉，供養百千受妙樂」，用香、用花、用衣服、用飲食等來供養，結果你自己能得到百千勝妙樂。

前面講的業力不可思議，你造了惡業，得惡的果報。你供養了地藏菩薩，這是個善業，而且是不可思議的善業。惡業的業力不可思議，能障聖道；善業的業力也不可思議，能令你成佛。「若能以此迴法界」，叫你迴法界，迴向法性，就是你所做的善事，不要著相，回事向理，「畢竟成佛超生死」，那你一定要成佛。

地藏經，多重事相，而重理性的，就是迴向法界這一句，前面我一再提醒諸位要注意，這個地方還是結到迴法界。不迴法界，不能成佛嘛！迴是迴向，要迴向法性，決定能成佛超生死。

是故觀音汝當知，普告恆沙諸國土。

觀音菩薩你有大神通力啊！你應當普告恆河數一切世界，都叫他們知道地藏菩薩的功德。

地藏經，多講因果報應，多講事相，少談理性，談理性只有迴向法界這一句。這就是說，這是個有門的經典，尤其是屬於密宗的經典。密宗的經典是借事顯理，所有的事相，都要迴向法界，就把法性給你顯出來了。

我們都歡喜念金剛經，歡喜研究金剛經，金剛經第一個，就是不要著相，無人相、無我相、無眾生相、無壽者相，乃至於無佛相、無法相，一空一切空。那麼地藏經，一有一切有，怎麼樣融會貫通呢？

你懂得迴向法界，一下子就貫通到金剛經了。金剛經上講了半天，統統是講的法性空，法性無形無相，你怎麼好著相！所以你迴向到法界，就

迴向到金剛經真空上去了。

囑累人天品第十三

囑，是付囑；累，是勞累，累字念類。囑，付囑，我們普通話就是交代，師父交代弟子怎麼辦，這是交代的意思。累，是勞累，就是你不怕累啊！就是你盡可以受點勞累。囑累人天，這個文簡略了，不是囑累人天，是囑累地藏王菩薩，叫他普利人天，加上普利二個字，這個文意顯明了。囑累地藏菩薩，叫他普利人天，這一品，第十三品。

爾時世尊舉金色臂，又摩地藏菩薩摩訶薩頂，而作是言：地藏！地藏！汝之神力不可思議！汝之慈悲不可思議！汝之智慧不可思議！汝之辯才不可思議！正使十方諸佛讚歎宣說汝之不思議事，千萬劫中不能得盡。

「爾時世尊舉金色臂，又摩地藏菩薩摩訶薩頂」，世尊是金色身體，手臂也是金色，舉起手臂來。又摩，又字，就是跟著前面分身集會品來的。前面摩過一次地藏菩薩的頂，這是再摩。「而作是言：」這樣講、這樣說。

「地藏！地藏！」連叫他兩個地藏，為什麼呢？表示釋迦世尊心裡很歡喜的意思。就是我要涅槃了，我找著一個繼承人，這個人有大本事，堪能勝任，釋迦世尊心裡非常歡喜，所以連叫他的名字兩聲，表示歡喜的意思，叫地藏！地藏！

下面就讚歎了，「汝之神力不可思議」，你的神通之力不可思議！「汝之慈悲不可思議」，你的大慈大悲也不可思議！「汝之智慧」也「不可思議」！「汝之辯才」也「不可思議」！「正使十方諸佛讚歎宣說汝之不思議事，千萬劫中不能得盡。」不要說我今天讚歎你，讚歎不了你那些不可思議的事。就是十方諸佛統統來讚歎，讚歎千萬劫，也讚歎不了你那些不

可思議的事，所以說粗淺點，你真是個大悲大本事的大菩薩！

地藏！地藏！記吾今日在忉利天中，於百千萬億不可說不可說一切諸佛菩薩、天龍八部大會之中，再以人天諸眾生等，未出三界在火宅中者，付囑於汝。無令是諸眾生，墮惡趣中一日一夜，何況更落五無間及阿鼻地獄，動經千萬億劫無有出期。（永樂南藏「說」下無「不可說」）

「地藏！地藏！」又連叫兩個地藏，這跟前邊連叫兩個地藏正相反。前面連叫二聲地藏，是讚歎他不可思議的功德，心裡非常的歡喜，付託有人，堪能勝任了。這個地方，想起來要把未來的眾生交給他，未來眾生剛強成性，難調難伏，所以連叫兩聲地藏，這是表示非常悲切，非常憂慮的意思。

地藏！地藏啊！你要知道，「記吾今日在忉利天中，於百千萬億不可說不可說一切諸佛菩薩、天龍八部大會之中，再以人天諸眾生等，未出三界在火宅中者，付囑於汝。」前面分身集會品已經咐囑過你了，所以我再咐囑你一次，這是表示殷重啊！在三界以內火宅中者，三界無安寧，猶如火宅，眾生不知道。看法華經的火宅品，這個大房子失了火，一個火宅，小孩子在裡面玩耍呢！爸爸看見房子失火，叫小孩子出來，他不出來，玩得挺有勁。所以佛要憂慮啊！菩薩，你要救他，我現在把火宅中這些眾生，都付託給你了。

「無令是諸眾生，墮惡趣中一日一夜。」地藏你要負責喔！不要叫這些眾生墮到惡道裡一日一夜，為什麼？一日一夜，就萬死萬生啊！那個受苦得很。「何況更落五無間及阿鼻地獄」，又何況更落到五無間地獄以及阿鼻地獄呢！前面都講過了，五無間地獄中間，還有一個最苦的阿鼻地

獄。墮到那個阿鼻地獄裡，「動經千萬億劫無有出期。」

地藏！是南閻浮提眾生，志性無定，習惡者多。縱發善心，須臾即退，若遇惡緣，念念增長。以是之故，吾分是形，百千億化度，隨其根性而度脫之。

「地藏！」再叫一聲地藏，更加悲切！「是南閻浮提眾生，志性無定」啊！釋迦牟尼佛悲切什麼？因為什麼？因為我們南洲的眾生，志性無定，「習惡者多」，多習惡業。「縱發善心，須臾即退」，他有時候也發善心，縱令他發了一個善心，須臾，很短的時間，就退掉。「若遇惡緣，念念增長」，他要是遇著惡緣，愈來愈惡。「以是之故，吾分是形，百千億化度，隨其根性而度脫之。」因為南閻浮提的眾生，志性無定之故，我才分百千萬億的身形來教化他們，隨著他們的根性而得度脫。

地藏！吾今慇懃以天人眾，付囑於汝，未來之世，若有天人及善男子善女人，於佛法中種少善根，一毛一塵，一沙一滸，汝以道力擁護是人，漸修無上，勿令退失。

「地藏，吾今慇懃以天人眾，付囑於汝」，一付囑，再付囑，三付囑，表示釋迦世尊對於我們很慇懃，慇懃就是懇切。「未來之世，若有天人及善男子善女人」，假若到了未來世的時候，有天眾、人眾，及善男子善女人，「於佛法中種少善根」，地藏經，這樣的經文好多段，這再總結，要在佛法中種善根，不怕種得少，「一毛一塵，一沙一滸。」都是種了善根。「汝之道力擁護是人」，你地藏啊！以你的神通道力，擁護這個人，叫他「漸修無上，勿令退失。」他做了一點點善根，這就不容易，要加被他，要擁護他，叫他漸漸、慢慢的，修無上的佛道，不要叫他退失了初心。

復次地藏！未來世中，若天若人，隨業報應，落在惡趣，臨墮趣中，或至門首。是諸眾生，若能念得一佛名、一菩薩名，一句一偈大乘經典，是諸眾生，汝以神力，方便救拔，於是人所，現無邊身，為碎地獄，遣令生天，受勝妙樂。

「復次地藏！未來世中，若天若人，隨業報應，落在惡趣，臨墮趣中，或至門首。是諸眾生，若能念得一佛名、一菩薩名，一句一偈大乘經典。是諸眾生，汝以神力，方便救拔」，這個人已經墮地獄，已經走到地獄門口，忽然間善根發現，念了一句佛，念了一句菩薩，或者念了一句一偈大乘經典，你地藏菩薩，就要對這個善根發現的眾生，以你神通之力，方便救拔。

「於是人所，現無邊身，為碎地獄，遣令生天，受勝妙樂。」你把地

獄給它打碎，把這一個善根發現的眾生，送到天上去，享受勝妙樂。

這一段經文，是極力說明釋迦世尊的慈悲，這個人墮到地獄門口，只要善根發現，一定要把他救到天上去。我們可不可以存個討便宜的心：「喔！我看見地藏經，說到這一段，那不要緊了，我可真有保障了，我到地獄門口，只要念一句佛，念一句菩薩，念一句經，地藏菩薩就能以顯神通，把地獄打碎，把我救到天上。」你要是存這個心，就大錯特錯！

為什麼大錯特錯呢？到那個時候，你想不起來念佛、念菩薩。拿現在，你要是害了病，你試驗試驗看，害了輕病還能以念。病害得重了，念都念不起來，念經也念不來。平常大家都念得很熟，怎麼念不下去？念不下去，病苦啊！墮地獄裡的那個苦，跟害病的苦，那不可同日而語啊！你怎麼會想起來念佛、念菩薩、念大乘經呢？所以你切不可討這個便宜。

前面還講過，你這個人造了惡業，墮地獄。你的家親眷屬，給你做功

德，一下子就把你超度出來。但是經文上又講，你不如聞健自修，分分己獲。你等著死了以後，家親眷屬給你做功德，給你念經超度你，那是靠不住的。不曉得你的眷屬，給你念經？不念經？給你供菩薩？不供？所以現在你的身體健康，還沒有害病，還沒有死，還沒有到了地獄門口。你先修行，要念佛現在念，要念菩薩現在念，要念經現在就念。你不要等到到地獄門口再念，到那個時候，想不起來了。

爾時世尊而說偈言：

**現在未來天人眾，吾今慇懃付囑汝，
以大神通方便度，勿令墮在諸惡趣。**

這還是個重頌，把前邊付囑的文，用偈頌再說一下。可是重頌，很關係重要，這就是個傳法的偈頌。你看禪宗的祖師，一代祖師、一代祖師傳

法，都要有個傳法的偈頌。這就是釋迦如來傳法給地藏菩薩的偈頌。

爾時地藏菩薩摩訶薩胡跪合掌白佛言：世尊！唯願世尊，不以為慮！未來世中，若有善男子善女人，於佛法中一念恭敬，我亦百千方便度脫是人，於生死中速得解脫，何況聞諸善事念念修行，自然於無上道永不退轉。

「爾時地藏菩薩摩訶薩胡跪合掌白佛言：「當時地藏菩薩跪下來合著掌就說：「世尊！唯願世尊不以為慮！」世尊！你不要憂慮！」未來世中，若有善男子善女人，於佛法中一念恭敬」，記著，都是在佛法中做善事，種善根，有一念的恭敬心。「我亦百千方便度脫是人」，我就不捨棄這個眾生，百千種的方便，要度脫這個人。「於生死中速得解脫」，度脫他三惡道的災難，我還叫他了生脫死，叫他速得解脫。

「何況聞諸善事念念修行」，他能以一念恭敬，我就不捨棄這個眾生，何況這個眾生聞到地藏經的善事，他念念修行。「自然於無上道永不退轉。」這個人對於無上佛道一定不退轉，就是不退轉於阿耨多羅三藐三菩提，將來一定要受成佛之記。

**說是語時，會中有一菩薩，名虛空藏白佛言：世尊！我自至
忉利，聞於如來讚歎地藏菩薩，威神勢力不可思議！未來世
中，若有善男子善女人，乃及一切天龍，聞此經典及地藏名
字，或瞻禮形像，得幾種福利？唯願世尊，為未來現在一切
眾等，略而說之。**

「說是語時，會中有一菩薩，名虛空藏白佛言：世尊！」這是最後一位菩薩出來請法，這位菩薩的名字很重要，叫做虛空藏。就是地藏經全部

是講因的，有因有果，叫你迴向法界，迴向到理性。這個地方虛空藏菩薩，就表示真空的理性，所以由虛空藏菩薩來請問。

「世尊！我自至忉利，聞於如來讚歎地藏菩薩，威神勢力不可思議！」我自從到了忉利天宮，聽你如來讚歎地藏菩薩，威神勢力不可思議！「未來世中，若有善男子善女人，乃及一切天龍，聞此經典及地藏名字，或瞻禮形像，得幾種福利？」未來世中，假若有善男子善女人，乃及一切天眾龍眾，聞到地藏經，及聞到地藏菩薩的名字，或是受持地藏菩薩的名號，或者供養地藏菩薩的形像，或者瞻禮形像，得幾種福利呢？一共得多少種福利呢？

「唯願世尊，為未來現在一切眾等，略而說之。」這就是虛空藏不是不知道，他是替眾生請法，唯願世尊，你簡略的為未來現在這一切眾生，說一說。

佛告虛空藏菩薩：諦聽！諦聽！吾當為汝分別說之。若未來世，有善男子善女人，見地藏形像，及聞此經，乃至讀誦，香華、飲食、衣服、珍寶，布施供養，讚歎瞻禮，得二十八種利益：一者、天龍護念，二者、善果日增，三者、集聖上因，四者、菩提不退，五者、衣食豐足，六者、疾疫不臨，七者、離水火災，八者、無盜賊厄，九者、人見欽敬，十者、神鬼助持，十一者、女轉男身，十二者、為王臣女，十三者、端正相好，十四者、多生天上，十五者、或為帝王，十六者、宿智命通，十七者、有求皆從，十八者、眷屬歡樂，十九者、諸橫消滅，二十者、業道永除，二十一者、去處盡通，二十二者、夜夢安樂，二十三者、先亡離苦，二十四者、宿福受生，二十五者、諸聖讚歎，二十六者、聰明利根，二十七者、

饒慈愍心，二十八者、畢竟成佛。

「佛告虛空藏菩薩：諦聽！諦聽！吾當為汝分別說之。若未來世，有善男子善女人，見地藏菩薩形像，及聞此經」，聞到地藏經。「乃至讀誦」，讀誦此經。乃至於「香華、飲食、衣服、珍寶，布施供養，讚歎瞻禮」，就是供養瞻禮地藏菩薩形像。「得二十八種利益」，記著，二十八種利益，都是前面經上說過的，這個地方釋迦世尊把它總結起來，再勸我們。

「一者、天龍護念」，天眾、龍眾，都護念。「二者、善果日增」，正相反的，你那個惡業，是念念增長，這個是善果日增。「三者、集聖上因」，聖上，就是指著佛。聚集一切成佛的因。「四者、菩提不退」，你對於無上菩提，不會退轉。這四種，都是出世間的福利。

「五者、衣食豐足，六者、疾疫不臨」，永遠不會害病。「七者、離

水火災」，不會遭水火災難。「八者、無盜賊厄」，不會遭盜賊災厄。「九者、人見欽敬」，是人看見你，都要欽佩、尊敬你。「十者、神鬼助持」，護法的善神善鬼，要幫助你。「十一者、女轉男身」，這個前面經文已說過，你要是討厭女人身，女轉男身。「十二者、為王臣女」，你要是不討厭女人身，你可以轉為王臣之女。「十三者、端正相好」，相貌非常端正。「十四者、多生天上，十五者、或為帝王」，天福享盡，下到人間，還可以當帝王之身。「十六者、宿智命通」，帶來的宿命通，前生前世的事，都知道。「十七者、有求皆從」，是求不得苦，給你去掉，所求都滿願。「十八者眷屬歡樂，十九者諸橫消滅」，不可思議的災禍，都消滅了。「二十者、業道永除」，這個業道，完全指著地獄道，你再不會墮地獄。「二十一者、去處盡通」，入山林渡海，無論走到哪裡，沒有不通的。「二十二者、夜夢安樂」，不作惡夢。「二十三者、先亡離苦」，你所有過去的

父母兄弟姐妹，都離開三惡道之苦，生人天道中。「二十四者、宿福受生」，你要是轉生受世，帶著福報受生。「二十五者、諸聖讚歎」，一切佛菩薩，都讚歎你。「二十六者、聰明利根」，把愚癡煩惱給斷掉。「二十七者、饒慈愍心」，饒，是多，你多慈愍之心。饒慈愍心，就是發菩提心，行菩薩道。「二十八者、畢竟成佛」，決定能以成佛。這兩種，是出世間的善因善果。

復次虛空藏菩薩！若現在未來天龍鬼神，聞地藏名，禮地藏形，或聞地藏本願事行，讚歎瞻禮，得七種利益：一者、速超聖地，二者、惡業消滅，三者、諸佛護臨，四者、菩提不退，五者、增長本力，六者、宿命皆通，七者、畢竟成佛。

「復次虛空藏菩薩！若現在未來天龍鬼神」，前邊二十八種，專指著

人道的眾生說。這再說天道的，龍道的，或者鬼神道的。「聞地藏名，禮地藏形，或聞地藏本願事行，讚歎瞻禮，得七種利益：」他要聞到地藏菩薩的名號，瞻禮地藏菩薩的形像，或聞地藏菩薩本願等事修行，讚歎瞻禮，能得七種利益。

「一者、速超聖地」，天龍鬼神，他們利根，一超直入，能以超到聖地，就是菩薩地、佛地。「二者、惡業消除」，天龍鬼神有他的惡業，惡業都消除了。「三者、諸佛護臨」，一切諸佛都要保護他們。「四者、菩提不退」，他所發的菩提心，修的菩提道，不退轉。「五者、增長本力」，增長他自己本來的願力。「六者、宿命皆通」，他們的宿命通，無有不通的。「七者、畢竟成佛」，他是究竟要成佛。

講到這裡，就是別流通講完了，下面講總流通。

乙二、總流通

爾時十方一切諸來，不可說不可說諸佛如來，及大菩薩，天龍八部，聞釋迦牟尼佛，稱揚讚歎地藏菩薩，大威神力不可思議，歎未曾有。是時忉利天雨無量香華、天衣、珠瓔，供養釋迦牟尼佛及地藏菩薩已，一切眾會俱復瞻禮，合掌而退。

「爾時十方一切諸來」，諸來，就是諸方來者。「不可說不可說諸佛如來，及大菩薩」，還有「天龍八部」等等。「聞釋迦牟尼佛，稱揚讚歎地藏菩薩，大威神力不可思議，歎未曾有」，大家跟著讚歎：唉呀！實在是未曾聽過。

「是時忉利天」，忉利天天主就是阿彌陀經上的釋提桓因，他是個大施主。現在講經，在他那天宮裡講，他就先出來獻供養。

「雨無量香華、天衣、珠瓔」，雨，是由天宮落下來，無量的香、無

量的花、無量的天衣、無量的瓔珞。「供養釋迦牟尼佛及地藏菩薩已」，
供養釋迦牟尼佛及地藏菩薩，已，供養完了。

「一切眾會俱復瞻禮，合掌而退。」

地藏經講圓滿，經本跟大家結緣，你們需要的，就帶回去。

地藏菩薩本願經參考資料

道源長老編輯

地藏經之重要性

地藏菩薩有專經三種：一曰：地藏十輪經，二曰：地藏占察經，三曰：地藏本願經，現在所講的即是本願經。然而因為經中文句易解，義理顯明，竟致引起一般人之輕視，實為不當！故在未講之前，略言本經之重要性，藉以助發聽眾之信心，俾得本經之真實利益焉！

一、猶如金冊願命

經云：「爾時世尊舒金色臂，摩……地藏菩薩摩訶薩頂，而作是言……汝觀吾累劫勤苦度脫如是等難化剛強罪苦眾生。其有未調伏者，隨業報應。若墮惡趣，受大苦時。汝當憶念吾在忉利天宮慇懃付囑，令娑婆世界

至彌勒出世已來眾生，悉使解脫，永離諸苦，遇佛授記。」

這一段經文，真是非常重要！如世間國王，為國家之事，或冊封太子，以預國事。或顧命元老，以攝朝政。世尊為度生大事，豈無冊封顧命之舉乎？若無此遺囑，則世尊涅槃之後，彌勒未來之前，一切眾生將無依止矣！而一般外道，竟有「釋迦退位，彌勒掌教」之妄言，皆因未見地藏經之過也。是地藏經者，實乃佛教之金冊顧命也，其重要可知矣！

二、現正應合時機

藥無貴賤，對症者良；法無高下，應機者妙。地藏經之應合時機，觀明蓮池大師，為比丘性安撰地藏本願經跋，可以知之。文云：地藏經譯於唐實叉難陀。而時本譯人為法燈、法炬，不著時代，不載里族，於藏無所考。雖小異大同，理固無傷。而覈實傳信，必應有據。乃比丘性安者，承先志刻唐譯易之。或謂是經，諄諄乎眾生因果、地獄名相，無復玄論，不

足新世耳目，惡用是訂正為？

噫！布帛菽粟，平時不如明珠，凶年則為至寶。救末法之凶年，是經豈可少耶？若夫「眾生度盡，方證菩提！地獄未空，誓不成佛！」探玄之士，試終身味之。地藏經多說因果報應，實為現時應機之妙法。有志救世救人者，豈可忽諸？

二、屬於密宗要典

地藏經屬於密部，顯宗多以理顯事，密宗多以事顯理。地藏經之少談玄理者，以屬於密宗故。即在經中所指示之事相上，無不顯發妙理也。

四、是乃佛門孝經

地藏經科注之著者靈樸大師，其緣起文曰：「地藏本願經者，乃我佛所說之孝經也。原其說者，弭不知恩分之深謗，隆諭親於道之大本也。是以我佛，將熄應火，升忉利天，為母談經，令見道跡。正以示出世之大孝，

其在我釋氏歟！

然必乘時放光，集分身地藏於天宮者，舉行孝之樣子也。以大士因地，為婆羅門女，為光目女，皆因救母，始發僧那。與我佛之心，同聲合響，故說此地藏本願之經也。「是地藏經者實佛門之孝經也，其重要可知矣！

五、諸祖皆共崇信

歷代祖師，崇信地藏者，頗不乏人，明滿益大師曰：「智旭深憾夙生惡習，少年力詆三寶，造無間罪！賴善根未殞，得聞本願尊經，知出世大孝，乃轉邪見而生正信。」民國弘一大師曰：「自惟荆梁以來，至心歸依地藏菩薩，十又五載。受恩最深，久欲輯錄教迹，流傳於世，讚揚聖德，而報深恩，今其時矣！」滿益、弘一皆一代之祖師，其崇信地藏經，不遺餘力，我輩後學，知所取法矣！

四大名山

- 一、浙江省普陀山：乃觀音菩薩之道場。
- 二、安徽省九華山，乃地藏菩薩之道場。
- 三、山西省五台山，乃文殊菩薩之道場。
- 四、四川省峨眉山，乃普賢菩薩之道場。

金喬覺來華成道起塔之時

永徽四年來華——唐高宗

開元十六年成道——唐玄宗

至德二年起塔——唐肅宗

地藏

地藏十輪經曰：安忍不動，猶如大地。靜慮深密，猶如秘藏。此乃從喻立名。

又地，即世間之大地，有二義：

一、住持義：普能住持一切眾生故。菩薩亦如是，普能救度一切眾生故。

二、生長義：生長一切藥穀莖果，供養一切眾生之生命故。菩薩亦如是，能說一切妙法，長養一切眾生之慧命故。

藏，即世間之寶藏，亦有二義：

一、含覆義：能含藏蓋覆諸珍寶故。菩薩亦如是，廣集一切功德故。

二、出用義：如需救濟貧苦，成就事業，乃當出用故。菩薩亦如是，能布施一切法財，令諸眾生離苦得樂故。

以上乃就喻解。若約法釋，地，即是心地。藏，即是如來藏。此菩薩徹證本心地具有之如來藏性，故名地藏。

菩薩

梵語菩提薩埵，華言覺有情，上求覺道，下化有情之大乘佛子也。

本願

願者志求滿足也。本有二義：

- 一、本來之願：此菩薩從初發心，即發是願，故名本願。
 - 二、根本之願：為令眾生了生死，成佛道，乃根本之大願也。
- 又者：以願引行，以行填願。願為行之本，故名本願。

經

梵語修多羅，華言契經，上契諸佛之理，下契眾生之機，故名契經。

子聞

華言地乳

沙門

華言勤息，乃出家人之通稱也。

實叉難陀

華言學喜，修三無漏學，而得法喜也。

忉利天

梵語忉利，華言三十三。以此一天，共有三十三天王也。

神通

神者神妙不測，通者通達無礙，乃智慧之妙用也。神通有六種，一、天眼通。二、天耳通。三、他心通。四、身如意通。五、宿命通。六、漏盡通。今指世尊含笑放光也。

六種成就

一、信成就。二、聞成就。三、時成就。四、主成就。五、處成就。六、眾成就。六種因緣具足，方能成就講經道場。

地藏經十三品分為三大科

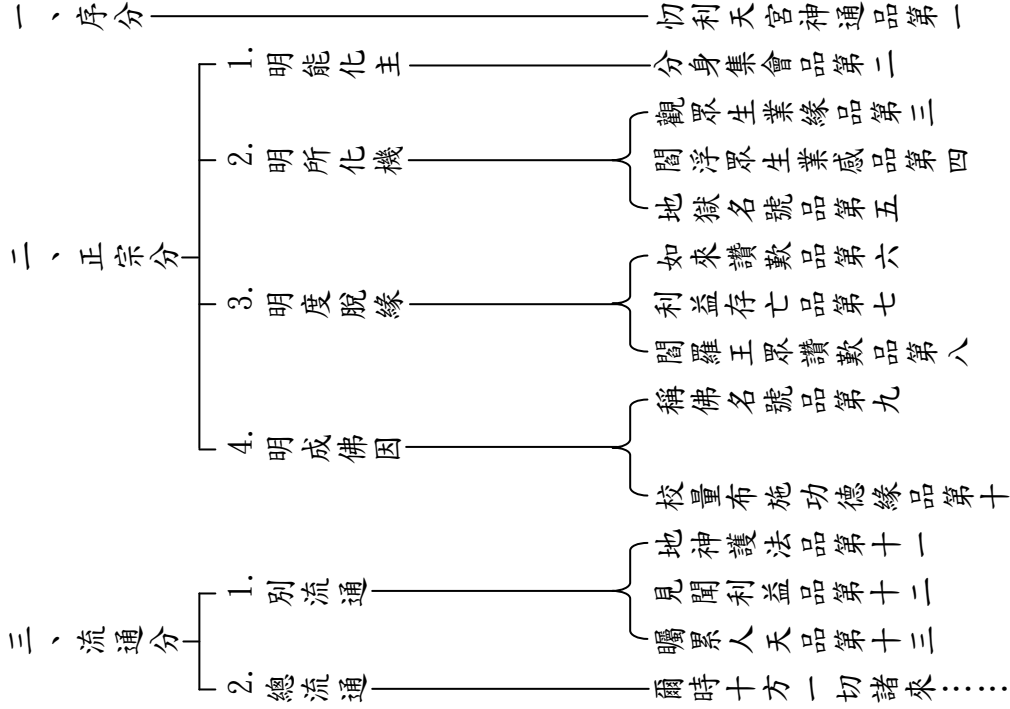

佛母

摩耶夫人，生佛七日，即別世而上升忉利天。

釋迦牟尼

釋迦，姓也。華言能仁，謂能慈悲利生也。牟尼，名也。華言寂默，謂智慧離相也。悲智雙運之嘉號也。

五濁惡世

- 一、劫濁：劫者時間也，約四濁立名。
- 二、見濁：五利使為體。五利使者：身見、邊見、邪見、見取見、戒禁取見。
- 三、煩惱濁：五鈍使為體。五鈍使者：貪、瞋、癡、慢、疑。
- 四、眾生濁：合見濁、煩惱濁，而得之果報。
- 五、命濁：壽不滿百，多災多難。

知苦樂法

一、人生八苦：

1. 生苦。 2. 老苦。 3. 病苦。 4. 死苦。 5. 愛別離苦。 6. 怨憎會苦。 7. 求不得苦。 8. 五陰熾盛苦。

二、六道輪迴苦：

天道、人道、阿修羅道（華言非天），此乃三善道。地獄道、餓鬼道、畜生道，此乃三惡道。死此生彼，如井輪之迴轉，無有止息。

三、二種生死苦：

1. 三界之內，分段生死苦。 2. 三界之外，變易生死苦。

四、二種究竟大樂：

1. 菩提覺法樂。 2. 涅槃寂靜樂。

各遺侍者，問訊世尊

十方三世佛，同共一法身。佛與佛，無有彼此身相透相見。

六度

一、檀那——布施 二、尸羅——持戒 三、羼提——忍辱
四、毗離耶——精進 五、禪那——靜慮 六、般若——智慧

四無量心

大慈 大悲 大喜 大捨

三界二十八天

欲界六天，色界十八天，無色界四天。

文殊師利

華言妙德，亦譯妙吉祥。

劫波

華言長時。

無礙智

智有二種相：一、無著。二、無礙。見眾生界自性清淨，名為無著，是如理智相。能通達無量無邊界故，名為無礙，是如量智相。

天龍八部

一、天。二、龍。三、夜叉（飛行鬼）。四、乾闥婆（香陰，帝釋的音樂神）。五、阿修羅（非天，有天之福，無天之德）。六、迦樓羅（金翅鳥）。七、緊那羅（疑神，帝釋的歌神）。八、摩睺羅伽（大腹行，蟒神）。

聲聞、辟支佛

小乘有二種聖人：一、聲聞，聞四諦之聲得道者。二、辟支佛，華言緣覺，聞十二因緣得道者。

長者十德

一、姓貴。二、位高。三、大富。四、威猛。五、智深。六、年耆。
七、行淨。八、禮備。九、上歎。十、下歸。

師子奮迅

此借喻佛德也。獅子能伏百獸，佛亦如是，能伏九十六種外道。奮是振動身毛，脫去塵土。迅是前進後退，非常快速。佛亦如是，能奮除一切微細煩惱，出定入定，非常迅速，故名師子奮迅。

具足萬行

具足萬種行門功德也。

婆羅門

印度人分四種姓：一、婆羅門（淨行），二、刹帝利（貴族）三、吠舍（商人），四、首陀羅（農奴）。四種中以婆羅門為最尊貴。

八正道

- 一、正見（見苦集滅道四諦之理而明之也）
- 二、正思維（正意業）
- 三、正語（正口業）
- 四、正業（正身業）
- 五、正命（順於正法而活命）
- 六、正精進（勤修涅槃之道）
- 七、正念（憶念正道而無邪念）
- 八、正定（以真智入於無漏清淨之禪定也）

此八法盡離邪非，故謂之正。能到涅槃，故謂之道。此中正見之一，是八正道之主體。蓋見地不正，餘七皆邪也。

滿益大師曰：（見梵室偶談）「只貴子見地，不貴子行履。謂有見地，必有行履。有行履，未必有見地也。」

十供養

香、花、燈、塗（塗香，洗身用）、果、茶、食、寶、珠、衣。

閻浮提

閻浮提，華言勝金，南洲之名也。

中有身

人死之後，未轉生之前，在此中間，有一身體，故名中有身，亦名中陰身。其身形如五、六歲小兒，七日一死，死而復生。極長壽命四十九日，必隨業轉生他趣矣！

由旬

驛站之名，小由旬四十里，中由旬六十里，大由旬八十里。

三種供養

一、利益供養：即四事供養。四事者：飲食、衣服、臥具、醫藥也。

一、敬心供養：用香華等，表示恭敬之心也。

二、修行供養：如說修行，即為供養也。

永不退轉

永不退轉，當已證入大乘菩薩十住位。

阿耨多羅三藐三菩提

華言無上正等正覺，佛之覺智也。超諸凡夫之不覺，及外道之邪覺，故曰正覺。超諸二乘之偏覺，故曰正等正覺。超諸菩薩有上之覺，故曰無上正等正覺。

三苦

大智度論云：眾生有三苦：

一、身苦：老、病、死。

二、心苦：貪、瞋、癡。

二、後苦：獄、鬼、畜。

涕淚哀戀

此有四義：一、悲六道眾生造業不改。二、悲眾生剛強難化。三、悲如來慧日將沈。四、悲天宮付囑事大。

業

業有二義：一者動也，二者因也。動即是造作，造作善惡諸業也。樂果苦果，由善業惡業而招來，故業即是苦因。業有三種：身、口、意是也。而發動身、口，原由於意，故三業以意業為主。

再細究之，其能推動意業者，實由於思。思為心所法之一，以造作為性者也。故真實修行者，於開口動身之先，必先觀察其意，更必審慎其思！思惡，則三途；思善，則人天；思無常苦空，則聲聞緣覺；思六度實相，則菩薩如來。正本清源，其道在此矣！

緣

緣有二義：一者攀緣，由心識對向境界而起之作用也。二者助緣，由境界而引起心識之變化者也。境界雖能轉心，而要以心為主。若能對於順逆之境，不起攀緣之心，則境界自無助緣之力用矣。

摩耶夫人

淨飯國王之夫人，釋迦如來之母親也。梵語摩訶摩耶，華言大幻。此有二義：一者夫人相好勝妙，國人皆讚言，為天人幻生，故名大幻。二者夫人早證如幻之智，能為佛母，故名大幻也。

常住、伽藍

皆寺院之通稱，寺院為三寶常住之地，故曰常住。梵語僧伽藍摩，華言眾園，眾僧所住之庭園也。

四種沙門

梵語沙門，華語勤息，乃出家人之通稱。謂能勤修戒定慧，息滅貪瞋癡也。準瑜伽論，有四種沙門：

一、勝道沙門：即佛、菩薩、聲聞、緣覺，證勝道者。

二、說道沙門：演說正法者。

三、活道沙門：修諸善品，清淨生活者。

四、污道沙門：謂諸邪行者。經言：「偽作沙門，心非沙門。」者。偽者詭詐也。外現修行之狀，內藏瑕穢之情，即污道沙門也。

佛言：「持戒最為樂，身不受諸惱。睡眠得安穩，寤則心歡喜！」若破戒誑人，則人天路絕，地獄門開矣！可不慎諸！

五無間地獄

一、時分無間，二、身形無間，三、苦器無間，四、果報無間，五、生命無間。

摩耶夫人愁憂

愁眾生之剛強難化，憂眾生之受苦無窮也。孟子曰：「禹思天下有溺者，由己溺之也；稷思天下有飢者，由己飢之也。」以眾生之苦難，引為己責者，皆菩薩發心也。

三障

障正道，害善心者有三，故名三障。

一、煩惱障：貪、瞋、癡等煩惱也。

二、業障：五逆十惡之業也。

三、報障：地獄、餓鬼、畜生之苦報也。

八難

此八處見佛聞法皆有障難也，又名八無暇，謂修學佛道無閒暇也。一、地獄。二、餓鬼。三、畜生。四、北拘盧洲。五、長壽天。六、盲聾瘡啞。

七、世智辯聰。八、佛前佛後。

如來憂念

佛言：人身難得，六情難具，口辯難中，才聰難致，壽命難獲，明人難遭，直言難有，大心難發，經法難聞，如來難值。今幸已得人身，六情完具，口辯才聰，壽命延長，遭值明人，發菩薩心，直言不還，具聞經法，遇如來世。此皆宿世行福德人，從明入明，尋如來跡，累行不止，會於道場。無毀其根，亡失前功。一失道意，動有劫數，故如來憂之念之耳。

諦聽善思

大智度論云：「專視聽法如渴飲，一心入於語義中；踴躍聞法心悲喜，如是之人應為說。」以諦聽善思，能成就聞思修三加行慧也。

世尊十號

一、如來：乘如實道來成正覺也。

二、應供：應受人天供養也。

三、正徧知：正徧知一切法也。

四、明行足：宿命明、天眼明、漏盡明，三明之行具足也。

五、善逝：亦譯好去，以一切智為大車，行八正道而入涅槃也。

六、世間解：知世間眾生界，一切煩惱及清淨也。

七、無上士：眾生中，佛為無上也。

八、調御丈夫：佛某時以柔軟語，某時以苦切語，調御眾生，使入善道也。

九、天人師：佛為人天之導師也。

十、佛：華言覺者，自覺、覺他、覺行圓滿也。

十一、世尊：具上十號之德，為世出世之所尊重也。

出家四料簡

- 一、身心具出家：發菩提心，持具足戒者。
- 二、身出心不出：身雖出家，而無道心者。
- 三、心出身不出：現居士身，持出家戒者。
- 四、身心具不出：身居俗家，而又無出家之心願者。

二種出家

- 一、出世俗家。
- 二、出三界家。
- 三、出二死之家。

十善

- 一、身：不殺、不盜、不邪淫。
- 二、口：不妄言、不綺語、不兩舌、不惡口。
- 三、意：不貪、不瞋、不癡。

合起來就叫十善業。

有佛出世

因果經云：「菩薩功行滿足，位登十地，在一生補處，生兜率天，期運將至，當下作佛，即觀五事：一、觀生，熟與未熟？二、觀時至與未至？三、觀何國處中？四、觀何族貴盛？五、觀過去因緣，誰為父母？觀己下生。」即人間有佛出世矣！

羅漢

有三義：一、殺賊。二、應供。三、無生。

福度眾生

比丘，乃眾生之福田，若能供養比丘，即能生福。羅漢，乃聲聞之最高果位，若能以一飯供養之，即獲福無量。故乃以比丘身，乞食人間，俾眾生種福也。

造像功德

優填王問佛言：「若佛滅後，其有眾生，作佛形像，當得何福？」佛告王曰：「若當有人，作佛形像，功德無量，不可稱計，世世所生，不墮惡道。天上人中，受福快樂。乃至作大梵王，端正無比，後皆得生無量壽佛國。作大菩薩，最尊第一，當得成佛，入泥洹道。」

四種夢

- 一、四大不和夢：或夢山崩，或夢自身飛空，或夢虎狼及劫賊追逐。此因四大不調，心神散逸。
- 二、先見夢：隨晝間所見而夢。
- 三、天人夢：若人修善，則天人為感現善夢，以使增長善根。惡人作惡，則天人為現惡夢，使怖惡生善。
- 四、想夢：常思想者，多現夢中。想善事，則現善夢；想惡事，則現

惡夢。

四方天王

居於欲界第一層天，護持三寶，保衛國土，最有力者也。東方持國天王，護持國土故。南方增長天王，增長善根故。西方廣目天王，常以天眼觀察善惡故。北方多聞天王，多聞佛法故。

畋獵殺生之報

經言：「昔有富貴長者，生惟一子，娶方七日，為妻採花，墮樹而死！」長者問故，佛言：「昔有一兒，挾弓射雀，傍有三人助喜。此兒乃前世射雀之人。今父母與妻，昔之助喜三人也。」

普賢菩薩

行彌法界曰普，位鄰極聖曰賢。主一切諸佛之理德、定德、行德，與文殊之智德、慧德、證德相對。即理智一雙、定慧一雙、行證一雙也。文

殊駕獅子侍佛之左方，普賢乘白象侍佛之右方，此理智相即、定慧相如、行證相應者，即毗盧遮那法身佛也。華嚴經之所明，歸於此一佛二菩薩之法門，故稱為華嚴三聖。今地藏經地獄名號品，由最高之普賢菩薩為當機者，蓋欲令眾生，勿以地獄名號之粗淺而忽略之也。

業力

業有善業、惡業。力者，力用也。善業，有生樂果之力用；惡業，有生苦果之力用。佛言：「不思議業力，雖遠必相牽。果報成熟時，求避終難脫。」又言：「假使百千劫，所作業不亡。因緣聚會時，果報還自受。」古德言：「善惡到頭終有報，只爭來早與來遲。」

果報成熟之時間有三

一、現生報。二、來生報。三、後生報。現見善人行善而受苦，惡人作惡而受樂者，皆果報未熟耳。

地獄苦器

無非是銅、是鐵、是石、是火者，蓋以剛強之性，造熾然之罪所感得，非天與人授也。

惡者謗善

佛言：「清濁異流，明愚異趣，忠佞相讎，邪常嫉正。故著欲之人，不好我無欲之行。於是惡類，遂生嫉心。」所以嫉之者：惡人，恐以彼善，形我之惡也。惡神，恐其出界，失我之眷屬也。惡鬼，恐其齋戒，失我之血肉也。懷私雖異，為惡是同。曾子曰：「人之好善，福雖未至，禍其遠矣！人之不好善，禍雖未至，福其遠矣！」何不努力修善，而甘為惡人、惡神、惡鬼哉！

賢劫千佛

過去莊嚴劫千佛，現在賢劫千佛，未來星宿劫千佛。今我本師釋迦佛，

乃賢劫第四佛也。

譏毀大乘之報

堅意菩薩言：「誹謗大乘法，決定墮惡道。焚燒甚苦痛，業道罪信爾。若從地獄出，復受餘惡報。諸根常缺陋，永不聞法音。設使得聞者，復生於謗法。以謗法因緣，還墮於地獄。」噫！從冥入冥，隨苦至苦，可不誠歎！

若遇惡緣，念念增益

夫眾生者四大毒器，有穢斯充。六賊狂主，是境皆著，無復逆流之期。唯有循環之勢，淪滯生死，封執有為。諸佛為其斂眉，菩薩於茲涕泣，良堪浩嘆！

習惡眾生

惡習，指種子；習惡，指現行。由有惡習種子，故使習惡現行，是以

從纖毫而至無量也。

勿拜鬼神

迦葉尊者言：自念祠祀來，已歷八十年。奉風火水神，日月諸山川。夙夜不懈廢，心中無他念。至竟無所獲，值佛乃安寧。

無邊身如來

如來三身，皆有此義：一、自性清淨，遍一切處，此法身無邊也。二、無數劫來，修習無邊功德，此報身無邊也。三、湛然不動，普應一切眾生，此應身無邊也。

寶性如來

徹證自性，自利利他，故稱寶性。

波頭摩勝如來

華言紅蓮花，四蓮以紅蓮為勝，故稱波頭摩勝。

師子吼如來

如來說法，魔王外道，悉皆驚怖，故稱獅子吼。

拘留孫佛

華言所應斷已斷，謂所應斷之煩惱，俱已斷盡也。

毘婆尸佛

華言勝觀，謂修習最勝觀想，得成佛道也。

寶勝如來

真如妙性，乃寶中之最勝者也。

寶相如來

證得諸法寶相，故稱寶相。又得見如來相好者，皆獲大利，故稱寶相。

袈裟幢如來

袈裟，乃福田衣。幢者，高勝之義。如來，乃眾生之高勝福田，故稱

袈裟幢。

大通山王如來

大通者，無法不通，最妙最高，猶如須彌山王也。

淨月佛等

清淨之德，如月光皎潔，故稱淨月佛。超九界以獨尊，猶如眾山之王，故稱山王佛。如來之智，勝過三乘，故稱智勝佛。無著之名，故曰淨名。王者自在之義，因無著故，方得自在，故稱淨名王佛。一切智慧，悉皆成就，故稱智成就佛。無上者，如來尊極，無有再上者，故稱無上佛。法音應機，各得其解，故稱妙聲佛。功德圓滿，猶如十五之月，故稱滿月佛。面容圓滿，猶如圓月，故稱月面佛。

布施能攝六度

彌勒般若偈云：檀義攝於六，資生無畏法，此中一二三，名為修行住。

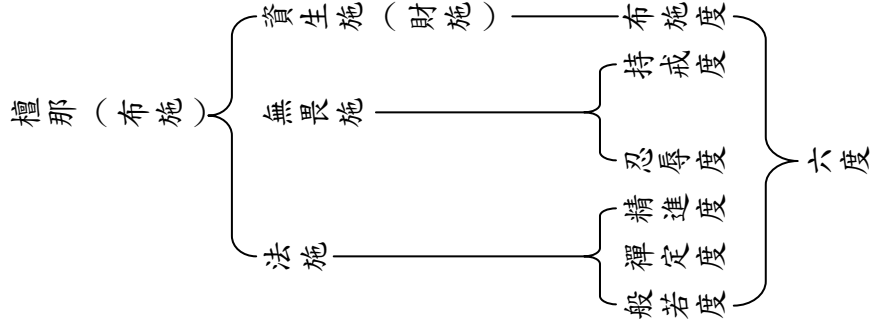

校量布施

一、約福田校量。二、約施心校量。約福田，則施與凡夫，不如施與聖人，此四十二章經之意也。約施心，則施與諸佛，不如施與貧賤之人，此地藏經之意也。

如舍利弗，以一鉢飯上佛，佛即迴施狗。佛問舍利弗：「汝以飯施我，我以飯施狗，誰得福多？」舍利弗言：「佛施狗得福多！」以是故知，大福從心生，不在田也。以心為田主，田為外事，故良田雖得福多，而不如

心。有如是差別，故須校量也。

三種迴向

迴者轉也，向者趣也。迴轉自己所修之功德，趣向三處，故名迴向。三處者：一、菩提迴向，迴自己之功德，而趣向於佛果菩提，所謂迴因向果也。二、眾生迴向，迴自己之功德，而施於一切眾生，所謂迴自向他也。三、實際迴向，迴自己之功德，趣求真如實際，所謂迴事向理也。迴向法界者，即迴向真如理性也。

無著行施

內不著能施之我，外不著受施之人，中不著所施之物。所謂三輪體空，即是迴事向理也。

觀世音

觀者，察尋也。世音者，世間眾生受苦時，持念觀音聖號之音聲也。

觀音菩薩，聞得此音，即時尋聲救苦，使令解脫，故名觀世音也。

五衰相現

諸天福盡，命將終時，有二種五衰相現：一、小，二、大。小五衰者：一、身出惡聲。二、身光微昧。三、浴水著身。四、著境不捨。五、身虛眼瞬。大五衰者：一、衣服染穢。二、華冠光萎。三、兩腋流汗。四、體生臭氣。五、不樂本座。小五衰相現，若不歸依求救，大五衰相現，必從天死退下矣！

五辛

一、大蒜。二、荅葱（韭菜）。三、慈葱（大葱）。四、蘭葱，（薤菜、小蒜）。五、興渠（阿魏）。此五種辛菜，熟食發淫，生啖增恚。

編輯說明

施旺坤

民國一〇五年由佛陀教育基金會出版，道源長老講述之地藏經講記，係末學參考基隆海會寺能仁佛學院學生共集之筆記編輯而成，茲因民國一〇八年取得新莊佛學圖書館提供，長老民國六十四年講於志蓮精舍之地藏經錄音檔，如獲至寶，由於錄音內容與初版講記出入不少，乃發心依據錄音重新整理，此為本講記修訂版之緣起。

據長老說明：為利於講述及聽眾閱讀之便，當時係採用字體較大之經本，與正確的經文略有不同，請參考地藏經科注予以校正。末學整理時，發現講述之經文，與大藏經、地藏經科注，及坊間流通之地藏經文差異甚大，為了校對經文，末學前後蒐集地藏經版本，近從國內可以找到大正藏、乾隆藏、嘉興藏、CBETA（漢文大藏經）等藏經經文，及

國家圖書館典藏美國普林斯頓大學葛斯德東方書庫藏的磧砂藏本等。遠從大陸出版的洪武南藏（1398）、永樂南藏（1417）、永樂北藏（1440）、中華大藏經（2011），及從網路上發現日本京都大學收藏（1467前）之版本。另善本書部分，包括金陵刻經處、上海佛學書局、弘化社出版之各種地藏經本，不下數十種，古人言：上窮碧落下黃泉，略可體會。

上列日本京都大學收藏之版本，與美國普林斯頓大學收藏之葛斯德東方書庫藏的磧砂藏經本，幾乎相同，且與永樂南藏相近，私意以京都大學收藏之版本最善，惟並無前人註解可資佐證，未敢採用，只能留待日後賢達繼續研究。

鑑於所集各種版本經文，互有不同，欲完全採用某一版本，確有困難，經一再比較各種版本，最後採永樂北藏及地藏經科注為主，並與永樂南藏互相比對，其中經文與永樂南藏不同之處，則在經文之下予以標

明，供讀者對照研究參考。

本講記修訂版，係根據錄音逐字逐句整理出來，由於年代久遠，錄音效果，昔今不能相比，但能聆聽長老法音，彌足珍貴，願與同好分享這份法喜，並請指教！

此次修訂，首先特別感謝新莊佛學圖書館張善言先生提供錄音檔，沒有他的護法熱忱，不可能有此修訂版。再者，蒙修德居士全力協助排版兼校對，出力最多，藉表謝忱！又本講記初版時之編輯，承江師兄凰正協洽許居士月霞協助排版，高居士士雅幫助繕打全部文檔，功德無量，同修張素貞協助校稿，不辭勞苦，藉此一併致謝！

講錄篇幅不少，雖經一再校對，錯謬在所難免，敬請十方大德不吝賜教。

中華民國一〇九年深秋敬識於芝山草堂