

李炳南老居士 講述

佛說阿彌陀經

義 摘注接蒙
蘊

合刊

香光淨宗學會敬贈

佛說阿彌陀經摘注接蒙義蘊合刊 目錄

佛說阿彌陀經經文……………一

佛說阿彌陀經摘注接蒙

弁言……………一三

凡例……………一五

法會眾證分第一……………二一

佛土依正分第二……………三四

寶樹蓮池分第三……………三七

天人供養分第四……………四一

禽樹演法分第五……………四四

佛德無量分第六……………四八

往生發願分第七……………五三

修持正行分第八	五五
同讚勸信分第九	五九
聞法信願分第十	七〇
互讚感發分第十一	七五
流通普度分第十二	七九
阿彌陀經名數表解	八一

佛說阿彌陀經義蘊

小引	一二九
經題	一三三
法會眾證分第一	一三四
佛土依正分第二	一三六
寶樹蓮池分第三	一三九
天人供養分第四	一四四
禽樹演法分第五	一四七
佛德無量分第六	一五四
往生發願分第七	一五七
修持正行分第八	一五八
同讚勸信分第九	一六三
聞法信願分第十	一六六

互讚感發分第十一	一六八
流通普度分第十二	一七一
阿彌陀經義蘊題偈	一七三

佛說阿彌陀經

姚秦三藏法師鳩摩羅什譯

如是我聞。一時。佛在舍衛國。祇樹給孤獨園。與大比丘僧千二百五十人俱。皆是大阿羅漢。衆所知識。長老舍利弗、摩訶目犍連、摩訶迦葉、摩訶迦旃延、摩訶俱絺羅、離婆多、周利槃陀伽、難陀、阿難陀、羅睺羅、憍梵波提、賓頭盧頗羅墮、迦留陀夷、摩訶劫賓那、薄拘羅、阿菟樓駄。如是等諸大弟子。并諸菩薩摩訶薩。文殊師利法王子、阿逸多菩薩、乾陀訶提菩薩、常精

進菩薩。與如是等諸大菩薩。及釋提桓因等。無量諸天大衆俱。

爾時。佛告長老舍利弗。從是西方。過十萬億佛土。有世界。名曰極樂。其土有佛。號阿彌陀。今現在說法。舍利弗。彼土何故名爲極樂。其國衆生。無有衆苦。但受諸樂。故名極樂。又舍利弗。極樂國土。七重欄楯。七重羅網。七重行樹。皆是四寶周匝圍繞。是故彼國。名爲極樂。又舍利弗。極樂國土。有七寶池。八功德水。充滿其中。池底純以金沙布地。四邊階道。金、銀、瑠璃、玻瓈合成。上有樓閣。亦以金、銀、瑠璃、玻瓈、磲

磔、赤珠、瑪瑙。而嚴飾之。池中蓮華。大如車輪。青色青光。黃色黃光。赤色赤光。白色白光。微妙香潔。舍利弗。極樂國土。成就如是功德莊嚴。

又舍利弗。彼佛國土。常作天樂。黃金爲地。晝夜六時。雨天曼陀羅華。其土衆生。常以清旦。各以衣祴。盛衆妙華。供養他方十萬億佛。卽以食時。還到本國。飯食經行。舍利弗。極樂國土。成就如是功德莊嚴。

復次。舍利弗。彼國常有種種奇妙雜色之鳥。白鶴、孔雀、鸚鵡、舍利、迦陵頻伽、共命之鳥。是諸衆鳥。晝夜六時。出和雅音。其音演暢。五根、五力、七菩提分、八

聖道分。如是等法。其土衆生。聞是音已。皆悉念佛、念法、念僧。舍利弗。汝勿謂此鳥。實是罪報所生。所以者何。彼佛國土。無三惡道。舍利弗。其佛國土。尚無惡道之名。何況有實。是諸衆鳥。皆是阿彌陀佛。欲令法音宣流。變化所作。舍利弗。彼佛國土。微風吹動。諸寶行樹。及寶羅網。出微妙音。譬如百千種樂。同時俱作。聞是音者。自然皆生念佛、念法、念僧之心。舍利弗。其佛國土。成就如是功德莊嚴。

舍利弗。於汝意云何。彼佛何故號阿彌陀。舍利弗。彼佛光明無量。照十方國。無所障礙。是故號爲阿彌陀。

又舍利弗。彼佛壽命。及其人民。無量無邊阿僧祇劫。故名阿彌陀。舍利弗。阿彌陀佛成佛以來。於今十劫。又舍利弗。彼佛有無量無邊聲聞弟子。皆阿羅漢。非是算數之所能知。諸菩薩衆。亦復如是。舍利弗。彼佛國土。成就如是功德莊嚴。

又舍利弗。極樂國土。衆生生者。皆是阿鞞跋致。其中多有一生補處。其數甚多。非是算數所能知之。但可以無量無邊阿僧祇說。舍利弗。衆生聞者。應當發願。願生彼國。所以者何。得與如是諸上善人。俱會一處。舍利弗。不可以少善根福德因緣。得生彼國。舍利弗。

若有善男子善女人。聞說阿彌陀佛。執持名號。若一日、若二日、若三日、若四日、若五日、若六日、若七日。一心不亂。其人臨命終時。阿彌陀佛。與諸聖衆。現在其前。是人終時。心不顛倒。卽得往生。阿彌陀佛極樂國土。舍利弗。我見是利。故說此言。若有衆生。聞是說者。應當發願。生彼國土。

舍利弗。如我今者。讚歎阿彌陀佛。不可思議功德之利。東方。亦有阿閼鞞佛、須彌相佛、大須彌佛、須彌光佛、妙音佛。如是等恆河沙數諸佛。各於其國。出廣長舌相。徧覆三千大千世界。說誠實言。汝等衆生。當

信是稱讚不可思議功德、一切諸佛所護念經。舍利弗。南方世界。有日月燈佛、名聞光佛、大燄肩佛、須彌燈佛、無量精進佛。如是等恆河沙數諸佛。各於其國。出廣長舌相。徧覆三千大千世界。說誠實言。汝等衆生。當信是稱讚不可思議功德、一切諸佛所護念經。舍利弗。西方世界。有無量壽佛、無量相佛、無量幢佛、大光佛、大明佛、寶相佛、淨光佛。如是等恆河沙數諸佛。各於其國。出廣長舌相。徧覆三千大千世界。說誠實言。汝等衆生。當信是稱讚不可思議功德、一切諸佛所護念經。舍利弗。北方世界。有燄肩佛、最勝音佛、難沮

佛、日生佛、網明佛。如是等恆河沙數諸佛。各於其國。出廣長舌相。徧覆三千大千世界。說誠實言。汝等衆生。當信是稱讚不可思議功德、一切諸佛所護念經。舍利弗。下方世界。有師子佛、名聞佛、名光佛、達摩佛、法幢佛、持法佛。如是等恆河沙數諸佛。各於其國。出廣長舌相。徧覆三千大千世界。說誠實言。汝等衆生。當信是稱讚不可思議功德、一切諸佛所護念經。舍利弗。上方世界。有梵音佛、宿王佛、香上佛、香光佛、大燄肩佛、雜色寶華嚴身佛、娑羅樹王佛、寶華德佛、見一切義佛、如須彌山佛。如是等恆河沙數諸佛。各於

其國。出廣長舌相。徧覆三千大千世界。說誠實言。汝等衆生。當信是稱讚不可思議功德、一切諸佛所護念經。

舍利弗。於汝意云何。何故名爲一切諸佛所護念經。舍利弗。若有善男子善女人。聞是經受持者。及聞諸佛名者。是諸善男子善女人。皆爲一切諸佛之所護念。皆得不退轉於阿耨多羅三藐三菩提。是故舍利弗。汝等皆當信受我語。及諸佛所說。舍利弗。若有人。已發願。今發願。當發願。欲生阿彌陀佛國者。是諸人等。皆得不退轉於阿耨多羅三藐三菩提。於彼國土。若已

生。若今生。若當生。是故舍利弗。諸善男子善女人。若有信者。應當發願。生彼國土。

舍利弗。如我今者。稱讚諸佛不可思議功德。彼諸佛等。亦稱讚我不可思議功德。而作是言。釋迦牟尼佛。能爲甚難希有之事。能於娑婆國土。五濁惡世。劫濁、見濁、煩惱濁、衆生濁、命濁中。得阿耨多羅三藐三菩提。爲諸衆生。說是一切世間難信之法。舍利弗。當知我於五濁惡世。行此難事。得阿耨多羅三藐三菩提。爲一切世間說此難信之法。是爲甚難。

佛說此經已。舍利弗及諸比丘。一切世間天人阿修羅

等。聞佛所說。歡喜信受。作禮而去。

佛說阿彌陀經終

弁言

淨土教法。都攝羣機。三經並曜。若天日星。普徧法界。靡不照臨。其間小本彌陀。收攝尤廣。四法修習。無妨殊程。開端治經。罔不由始。惟此經言似淺顯。義實玄幽。古德虞人不解。空遊寶山。競起宣揚。代有注釋。抉微啓密。奧旨大彰。方知真實教體。卽在於斯。不須別藉華嚴以贊之也。嘗取諸家注疏。周徧涉獵。或明乎心性。或圓其事理。或判科精嚴。或析句詳盡。分枝吐芳。皆有獨到。惜乎初學。力有未充。徧讀則勢所難能。擇一又失之摸象。求其義句通詮。言淺旨備之作。愧予譎陋。而竟未獲覩焉。近人雖有直解句解。白話等著。非傷之繁。卽病乎略。其於啓蒙之功。總未覺其盡洽。蘆橋之役。避兵入川。時應淨侶之邀。各地開演。因取疏鈔擷補。作爲範本。根雖等差。語尙契衆。積久集其摘錄。遂成卷

帙。至經中未釋之文。妄僭補足。間亦旁引他書。附加考證。名數則列表另疏。爲免畏繁生厭也。稿脫自視。堪助初機。久藏行篋。未正有道。歲庚寅春。僑寓香島。復值郵路烽塞。貝葉絕源。賓主緇素。乃有印經提倡。愆惠付梓。俾公流通。爰出是編。權乘其乏。志在利生。詎計工拙。固知餽釘之誚。自不免於大雅。然凌華嶽浮滄溟。以此小作梯航。似亦未始無補云爾。

庚寅暮春編者識於寄漚軒

凡例

一、此編采彌陀疏鈔摭補爲藍本。編排仍依其式。所以存其原型。於前人不掠其美。不亂其例也。

一、此編主旨。爲便初機自修。故采摭補一書增刪以次之。因摭補析句解釋。簡而易明。語錄古德。要而有本。

一、摭補分經爲十二分。無序正通三分之嚴整。無科判條貫之精詳。自不適今講席規範。然爲蒙拾易求而取之。實非有所主張也。若開講座。仍須參古德科判。分節歸納爲宜。

一、只取乎簡。亦有畧而不達之弊。如名相名數等。有非數語所能詳盡。勢又不能忽之。故於後另附表解一編。可檢對照。不於經中並列者。爲減初機生畏心也。

一、凡古注或涉深奧。或及名相者。則加疏以釋之。

一、凡經文有顯明易解之句。古注畧而不及者。爲順語必有解。茲皆妄僭補出。

一、凡經文則標大字頂格。古德之注。皆低一格。僭附者再低一格。以期醒目。

一、原有之十二分題目。雖存其舊。但皆從經中剔出。肩於格外。免同昭明分經而招過也。

編者附識

佛說阿彌陀經摘注接蒙

菩薩戒優婆塞德明李炳南編

佛說阿彌陀經

【疏鈔攝補】佛、佛陀之簡也。佛陀梵語。亦作菩提。其義爲覺。一曰自覺。謂自悟本性。二曰覺他。謂說法度人。三曰覺行圓滿。備斯三義。凡成佛道者。皆曰佛。此之言佛。釋迦牟尼也。

【按】印度有四種階級。中譯爲四種姓。一婆羅門。二刹帝利。三吠舍。四首陀。釋迦佛乃刹帝利種姓。中印度迦毘羅國淨飯王之太子。俗名悉達多。二十九歲出家。阿含大涅槃本行集等經皆言之。本起瑞應等經。則謂十九歲出家。通常多從後說。在雪山修行。六年證道。說法度生四十九年。誕生之年。因印俗忽視歷史。其典籍

無明確記載。我國考據亦諸說紛歧。有謂西周昭王二十六年甲寅者。有謂東周靈王十五年甲辰者。其間相差。竟達四百四五十年之久。梁任公佛學十八篇。據費長房歷代三寶記內載衆聖點記一段。其大概謂佛涅槃後。弟子優婆離即時結集律藏。編成善見律。以是年七月十五日夏安居終時。將律香花供養。於末簡記點。後卽每年是日記點。六朝時由僧伽跋陀羅傳到中國。齊永明七年。在廣州竹林寺譯成漢文。卽於其年七月十五日下最後一點。共約九百七十五點。循此上推。知佛入滅當在東周敬王三十五年。是亦不主西周說也。考迦毘羅國遺址。在今喜馬拉雅山麓。尼泊爾西南。拉普的河以東。

【按】說者是釋迦牟尼佛演說也。

【疏鈔演義】阿彌陀。此云無量。以功德、智慧、身相、光明。一切皆

悉無量故。

【按】阿彌陀梵語也。自古譯家對梵語有數種不翻。至唐玄奘法師復定爲五不翻例。一秘密。二含多義。三此方所無。四順於古。五爲生善。阿彌陀具秘密、含多義、爲生善、三義。故不翻也。疏鈔演義。謂功德、智慧、身相、光明、一切皆悉無量。而壽命無量。亦包涵在內。

【修西定課】 經法也。

【按】各家釋經字甚繁。茲節錄數種如下。經者鏡也。備載善惡諸因果法可鑒知故。又言正。至正無邪。引人離欲故。又言徑。乃從凡入聖。衆生諸佛共由之道也。又言門。欲成佛道。由此入故。欲化衆生。由此出故。又具五義。一曰出生。出生諸義故。二曰泉涌。義味無盡故。三曰顯示。顯示真心故。四曰繩墨。辨諸邪正故。五曰結

鬘。貫穿諸法故。又具常法二義。三世不易其說曰常。十界同遵其軌曰法。具此衆義。故名曰經。亦經藏之通稱也。又經通五塵爲體。此方只具三塵。謂文經。語經。及觸塵爲經。文經卽色塵。語經卽聲塵。若禪宗棒喝之教。喝卽聲塵。棒卽觸塵也。他方如香積國卽以香塵爲經。彼國衆生聞香。便能悟道故。又西方彌陀國土。卽具五塵爲經。若是。經之一字。又豈文字言語哉。凡使此心悟道契理者。皆是經也。拈來一法無非是道。禪宗不立文字。蓋有其由。是故一香一色皆經教矣。

姚秦三藏法師鳩摩羅什譯

【疏鈔擷補】姚秦者後秦也。晉十六國之一。羌族。姚萇弒苻堅自稱秦王。史稱後秦。據長安。今陝西中部。河南南部。甘肅東部之地。凡三主。三十四年。爲東晉所滅。

【疏鈔】 三藏者。通經律論兼善華梵故。法師者。佛法所屬。演揚誨衆。爲表範故。

【要解便蒙鈔】 鳩摩羅什。具足應云鳩摩羅耆婆什。此云童壽。謂童年而有耆德也。祖居印度。世爲王臣。父棄位捨家遊學。至龜茲。國王聞其賢名。以女妻之。而生什。七歲出家。苻堅建元九年。太史奏曰。有德星現於西國。當有智人入輔。堅曰。西域有羅什。襄陽有道安。非此人耶。後遣將軍呂光西伐龜茲。與什同歸。光聞姚萇殺堅。自據西涼。至姚興卽位。呂光亦死。呂隆復立。姚興滅涼。方入秦都。

【按】 譯者翻譯彼方文字言語。成爲此方文字言語也。漢時設四方官。掌四方語言。東方曰寄。南方曰像。西方曰狄鞮。北方曰譯。後統以譯名。不知演自何時。

法會衆證分第一

如是我聞。

【略解】 阿難結集法藏。自言如是法門。我從佛聞也。

【疏鈔擷】 智論云。佛涅槃時。示阿難言。一切經初皆云如是我聞。一時。佛在某國某地。蓋遵佛遺勅也。

一時。佛在舍衛國。

【略註】 一時猶言當時。

【要解】 舍衛此云聞物。中印度大國之名。波斯匿王所都也。

【按】 舍衛憍薩羅國。都城在拉普的河南岸。

祇樹給孤獨園。

【疏鈔擷】 祇陀匿王太子也。樹是祇陀手植。王之宰臣須達多振濟貧人。稱給孤獨長者。深重佛法。向祇陀買園。黃金布地。因建精舍。

請佛說法也。

與大比丘僧千二百五十人俱。

【大祐略解】比丘此云乞士。乞食資身。乞法煉心。又云怖魔。又云破惡。僧者具云僧伽。此云衆和合。

【疏鈔擷】迦葉三人。一優樓頻羅有五百弟子。二伽耶有三百弟子。三那提有二百弟子。目連舍利二人共有二百五十弟子。悉來歸佛。共成此數。

【疏鈔】獨舉千二百五十人者。以常隨故。

【按】過去現在因果經。四曰耶舍長者子朋黨五十人。優樓頻螺迦葉師徒五百人。那提迦葉師徒二百五十人。迦耶迦葉師徒二百五十人。舍利弗師徒一百人。大目犍連師徒一百人。此千二百五十人。先事外道。後承佛化證果。一一法會。常隨不離。於此註微有不同。又他處並云。佛先度憍陳如、額鞞、跋提、十力迦葉、摩男俱。

利五比丘。亦常隨侍。當云千二百五十五人。經言之數。省文也。

【又】此節爲多經通有。乃遵佛遺教所定。明經垂世。並非偶然。賴多因緣。方能成就。爲求取信於人。自應列舉其要。因緣維何。卽信、聞、時、主、處、衆、六種也。信者「如是」也。表顯述經之人。先已深信。聞者「我聞」也。表顯述經之人。親身所聞。時者「一時」也。表顯演說此經之時。因世尊說法。不在一國。且有天上龍宮定中等不同。各處曆法互異。難準一例。故採一時二字。尙覺圓融。主者「佛」。卽釋迦世尊也。表顯說法之人。述者自無杜撰之嫌。處者「舍衛國祇樹給孤獨園」也。表顯道場。確在某地。衆者「大比丘僧千二百五十人俱」也。表顯如是法門。聞非一人。無虛無謬。

皆是大阿羅漢。衆所知識。

【疏鈔擷】阿羅漢有三義。一應供。梵行已立。理應受供也。二殺賊。

已斷思惑。亂流悉殄也。三無生。生緣已盡。不受後有也。

【修西日課】 菩薩爲大乘。緣覺爲中乘。聲聞爲小乘。阿羅漢者。聲聞之四果也。大阿羅漢者。發菩薩心。轉入大乘者也。(附表一)

【疏鈔擷】 德高望重。名滿天下。衆人共知共識。

長老。

【疏鈔擷】 德長臘高之稱。貫下十六尊宿。

【疏鈔】 臘者。出家一歲名一臘。周歲之中。惟一臘故。亦云一夏。德臘俱尊。單臘先人。亦得名爲長老。今經所列。蓋有有德而無臘者。未有有臘而無德者也。

舍利弗。

【疏鈔擷】 舍利此云鶖鷲。弗此云子。其母眼淨如鶖鷲。連母得名。八歲登座。議論無雙。七日之內。徧達佛法。故智慧第一。

摩訶目犍連。

【疏鈔擷】摩訶此云大。目犍連此云采菽氏。姓也。名拘律陀。稱大以別同族。佛昇忉利。毒龍障佛。目連化身大小。龍遂懼服。故神通第一。

摩訶迦葉。

【疏鈔擷】此云大龜氏。姓也。名畢鉢羅。一云飲光。迦葉有三。亦稱大以別之。年老不捨頭陀。佛贊其行。故頭陀第一。

【按】迦葉有六。俱佛弟子。卽摩訶迦葉。及三迦葉兄弟。並十力迦葉。鳩摩羅迦葉。鳩摩羅迦葉譯童子迦葉。又有云童女迦葉者。或此之誤也。

摩訶迦旃延。

【疏鈔擷】此云文飾。姓也。善分別義。敷衍教道。故論議第一。

摩訶俱絺羅。

【疏鈔擷】 此云大膝。從狀得名。舍利弗舅。得四辯才。觸問能答。故答問第一。

離婆多。

【疏鈔擷】 此云星宿。從星乞子而生。心正不顛倒。心定不散亂。故無倒亂第一。

周利槃陀伽。

【疏鈔擷】 此云繼道。中道誕生、故名。出家愚暗。佛使誦答帚二字。記一忘一。久之忽悟。垢盡惑除。

【要解】 僅持一偈。辯才無盡。義持第一。

難陀。

【疏鈔擷】 此云善歡喜。難陀有三。此放牛難陀也。

【按】法華玄贊一曰。因問佛牧牛十一事。知佛具一切智。獲阿羅漢。甚極聰明。音聲絕妙。據此。可云聲妙第一。又佛之親弟名孫難陀。譯曰豔。以彼有豔妻得名。又有貧女難陀。欽波斯匿王以油千斛然佛燈。乃以一錢買油然一燈。疏鈔擷云。難陀有三。或指此也。

阿難陀。

【疏鈔擷】此云慶喜。佛之從弟。佛成道日誕生。舉國欣慶故名。侍佛二十五年。佛所說法。不忘一字。故多聞第一。

羅睺羅。

【疏鈔擷】此云覆障。能以手障蔽日月故名。佛之子也。積行而人不知。故密行第一。

憍梵波提。

【疏鈔擷】 此云牛呵。以過去世中。輕弄沙門故。乃因病故名。常居天上。諸天敬奉。故受天供養第一。

【按】 又作笈房鉢底。譯曰牛呵、牛相等。解律第一。法華玄贊。一曰。過去因摘一莖禾。數顆墜地。五百生中作牛償他。今雖人身。尙作牛蹄、牛呵之相。

賓頭盧頗羅墮。

【疏鈔擷】 上三字此云不動。名也。下三字此云利根。姓也。

【要解】 久住世間。應末世供。福田第一。

【按】 尊者現白頭長眉之相。爲優填王之臣。出家證羅漢果。而對白衣妄弄神通。爲佛呵責。使往化西瞿耶尼洲衆。後思之白佛。佛聽還。而不聽入涅槃。使永住南天摩利山度滅後之衆生。今僧堂中安置之像。稱爲聖僧。卽此尊也。

迦留陀夷。

【疏鈔擷】 此云黑光。顏色粗黑而光耀也。

【要解】 爲佛使者。教化第一。

【按】 尊者夜行乞食。時天大闇。而至他家。天有閃電。彼家婦人身正懷孕。見謂是鬼。怖而墮胎。世尊知之。卽勅比丘從後不得過中而食。然此亦過中不食說中之一也。

摩訶劫賓那。

【疏鈔擷】 此云房宿。禱房星而生。通曉天象。故知星宿第一。

薄拘羅。

【疏鈔擷】 此云善容。顏貌端正。昔持不殺戒。九十一劫壽不中天。年百有六十。故壽命第一。

阿菟樓駄。

【疏鈔擷】 此云無貧。昔於饑世。曾以禳飯施辟支佛。九十一劫資用充足。出家喜眠。佛說法時。昏睡不覺。佛呵責之。發憤精進。目不交睫。失其雙目。佛教修習樂見。照明金剛三昧。遂得天眼。故天眼第一。如是等諸大弟子。

【疏鈔擷】 如是結上。等例餘。大弟子卽大比丘。大阿羅漢。并諸菩薩摩訶薩。

【義疏聞持記】 同聞極多。略舉四名。故云諸也。

【大祐略解】 菩提薩埵。此云覺有情。同佛所證曰覺。無明未盡曰有情。摩訶薩、此云大道心衆生。

文殊師利法王子。

【疏鈔擷】 此云妙吉祥。生時有光明滿室。象生六牙諸瑞。佛爲法王。菩薩入法正位。故名法王子。

【疏鈔】 凡菩薩皆法王子。獨稱文殊者。荆溪云。於王子中德推文殊。又諸經文殊常爲一切菩薩上首故。

阿逸多菩薩。

【疏鈔擷】 此云無能勝。卽彌勒菩薩也。彌勒此云慈氏。姓也。阿逸多名也。

悲華經云。發願於刀兵劫中。擁護衆生。卽是慈隆卽世。悲臻後劫。故無能勝。

乾陀訶提菩薩。

【疏鈔擷】 此云不休息。行諸梵行。歷恆沙劫。曾不休息。

常精進菩薩。

【疏鈔擷】 一念不生。是真精進。更無退墮。故曰常。

與如是等諸大菩薩。

【疏鈔擷】 結上例餘同前。

及釋提桓因等。

【疏鈔擷】 此云天主。卽帝釋也。迦葉佛滅時。一女人發心修塔。三十二人佐之。今王忉利。統四方三十二天。故曰天主。等者、等三十二。以及其餘也。

【疏鈔擷補】 釋提桓因。卽世俗所稱之玉皇大帝。

無量諸天大衆俱。

【疏鈔擷】 無量諸天。統欲、色、無色天也。大衆者。諸天而下人及修羅盡六道衆生也。俱者結上文。(附表二、三、四)

【按】 諸天僅指三界二十八天。惟世界無量數。諸天亦無量數。故曰無量諸天。華嚴經曰。彼一一世界中。皆有百億閻浮提。乃至百億色究竟天。千鉢大教王經略曰。在祇園精舍。於大道場。會衆有

六十億諸大梵王。一切諸天衆。有五十億帝釋。一切三十三天衆。大衆當指八部六道。諸天既無量數。八部六道自亦無量數。是無量二字。實括諸天大衆兩類而言。第地獄一道。佛之音光可達。彼等不能來也。

【又】經體組織有三。開首爲序分。結尾爲流通分。中間爲正宗分。此法爲印土谷隱大師所創。序分更有通別之說。惟各家科判不同。此段有謂是通者。有分二作通別者。

佛土依正分第二

爾時。佛告長老舍利弗。

【摘要易解】爾時者。當彼六種成就時也。

【疏鈔擷】佛告者。佛自說也。法華、則白毫放光。啓一乘之教。維摩、則毘耶示疾。開不二之談。圓覺金經、以及諸經。多因有問在先。

然後佛爲宣演。今經不然。良以末世衆生。根鈍障深。甚難解脫。佛以大悲。出此一門。橫截生死。故不待請而自宣說也。獨告舍利弗者。智慧第一故也。

從是西方。過十萬億佛土。有世界。名曰極樂。

【疏鈔擷】 是指此界而言。娑婆極樂。均在華藏中第十三重。二土相望。過者從此向西。橫互而過也。大千世界名一佛土。極樂一云安養。一云安樂。

【按】 一佛土數。爲一大千世界也。一須彌山爲中心。四方有四大洲。周圍復有八中洲。數萬小洲。七山八海。第八海卽鹹水海。外繞鐵圍山。此其環周也。最下有空輪。空輪上有風輪。此風輪上光音天之雨生十一億二萬之水層。是名水輪。此水輪上層凝結。卽金輪際。七山八海。安立此金輪之上。從須彌山向上。至山半爲四王

天。山之頂爲忉利天。再向上透過欲界天。而至色界之初禪頂爲止。此其上下也。合環周上下爲一箇單位世界。因有過去現在未來。故謂之世。有周圍上下故謂之界。積此世界千箇。上至二禪天止。爲之小千世界。積小千世界千箇。上至三禪天止。爲之中千世界。積中千世界千箇。上至四禪。爲之大千世界。所謂一佛土。卽此大千數之範圍也。十萬億佛土。卽十萬億數大千世界也。顯係另一星球。而非此地球之處。

其土有佛。號阿彌陀。

【疏鈔擷】 其字承上。土必有主。指能依之主曰佛。

今現在說法。

【疏鈔擷】 佛皆度生。指度生之軌曰說法。 正當釋迦說法之時。彌

陀亦在彼說法。

【按】今指此土。現在指彼土。文不重複。

寶樹蓮池分第三

舍利弗。彼土何故名爲極樂。

【按】佛因無人問。特代人設質疑之辭。

其國衆生。無有衆苦。但受諸樂。故名極樂。

【疏鈔】大法鼓經云。一切法和合施設。名爲衆生。謂四大、五陰、十二因緣、十八界、等合成。假名爲人。號曰衆生。般若燈論云。謂有情數數生。故名爲衆生。大品經云。無有法可名衆生。但假名故號爲衆生。苦者逼惱之義。爲四諦首。衆苦者。諸經論開有三苦、八苦、十苦、百一十苦。諸樂者。兼世間樂出世間樂言之也。七寶光明。飛行來往。世間樂也。念佛法僧。與上善人聚。出世間樂也。不退菩提。證入補處。出世間上上樂也。(附表五、六)

又舍利弗。極樂國土。七重欄楯。七重羅網。七重行樹。

【疏鈔擷】 此下明樂事也。橫曰欄。直曰楯。網覆於樹上。大本

云。其網柔軟。如兜羅綿。觀經云。妙真珠網。彌覆樹上。一一樹有七重網。一一網間有五百億妙華宮殿。行樹者。次第成行也。

皆是四寶周匝圍繞。是故彼國。名爲極樂。

【疏鈔擷】 四寶金銀琉璃玻瓈也。周匝圍繞者。瑞相經無量寶網。皆以金縷珍珠。百千雜寶。莊嚴較飾。周匝四面。垂以金鈴。光色華耀。羅覆樹林。欄楯寶飾。例此可知。結前例後。

【按】 金銀皆鑛質。金有烏紫白黃等色。銀爲白色。琉璃玻瓈色澤甚多。昔謂鑛質。但今日未再發見。皆爲人工製造。並非生成。或云卽是水晶。翡翠諸類。

又舍利弗。極樂國土。有七寶池。

【摘要易解】 金、銀、瑠璃、玻瓈、碑磬、赤珠、瑪瑙。是名七寶。

【按】 碑磬動物蚌屬之殼。然今亦有鑛石者。均爲灰白間紋。赤珠赤色之珍珠。有謂珊瑚珠者非。瑪瑙質如水晶。內含腦凍。色光多類。

八功德水。充滿其中。

【要解】 充滿其中。異枯竭汎濫。

【按】 水有澄淨、清冷、甘美、輕軟、潤澤、安和、除飢渴、養諸根八種益處。故曰功德。(附表七)

池底純以金沙布地。

【疏鈔擷】 觀經云。真金渠之下皆雜色。金剛而爲底沙。大本云。黃金池者。白銀底沙。水晶池者。瑠璃底沙。二寶爲池。底沙亦二。

四邊階道。金、銀、瑠璃、玻瓈、合成。

【疏鈔擷】 離地爲堦。坦途爲道。

上有樓閣。亦以金、銀、瑠璃、玻瓈、砗磲、赤珠、瑪瑙、而嚴飾之。

【疏鈔擷】 重屋曰樓。岑樓曰閣。觀經云。黃金地上。一一寶中五百色光。其光如華。成光明臺。樓閣千萬。百寶合成。大本云。宮殿樓閣。皆以七寶。菩薩所居。亦復如是。

池中蓮花。大如車輪。

【疏】 此經據小者說。謂如車輪。觀經清淨覺經約大者說。或十里。乃至六十萬里。然隨念大小。遂無常準。

青色青光。黃色黃光。赤色赤光。白色白光。

【疏鈔擷】 大本云。一一華中。出三千六百千億光。出三千六百千億佛。一一諸佛。又化百千光明。普爲十方衆生說微妙法。

【按】中華之蓮。只有紅白兩色。彼方並有青黃兩種。

微妙香潔。

【疏鈔擷】七寶所成爲微。衆佛化生爲妙。清馨澹然爲香。託質金沙爲潔。下文一心不亂。卽得往生極樂國土。卽生此蓮花中也。

【按】微爲希有。妙爲神奇。此就文字釋也。

舍利弗。極樂國土。成就如是功德莊嚴。

【疏鈔擷】功德圓滿爲成就。

【義疏聞持記】如是者指上多種殊妙之相。

【略註】化導於人曰功。踐實於己曰德。因圓曰成。果滿曰就。充內曰莊。形外曰嚴。

天人供養分第四

又舍利弗。彼佛國土。常作天樂。

【疏鈔擷】 觀經云。無量諸天。作天伎樂。又有樂器。懸處虛空。如天寶幢。不鼓自鳴。

【疏鈔】 常作者。無間歇故。

黃金爲地。

【疏鈔擷】 觀經云。見瑠璃地。內外映澈。下有金剛七寶金幢。擎瑠璃地。上以黃金繩雜廁間錯。據此則黃金者。瑠璃地面之莊嚴也。

晝夜六時。雨天曼陀羅華。

【疏鈔擷】 六時成晝。六時成夜爲一日。

【疏鈔擷補】 西域記二云。六時合成一日一夜。晝三夜三。

【通贊疏】 兩者。從空飄落。曼陀羅華者。梵語。此云適意華也。

其土衆生。常以清旦。各以衣祴。盛衆妙華。供養他方十萬億佛。

【直解正行】 衆生者。除佛而言。

【疏鈔擷】 常者。日日恆然。各者。人人皆然。衣械盛花之器。或言衣襟。他方者。自本國而他國也。

【義記】 衣械形如函蓋而有一足。手擎供養。

【按】 此處言十萬億佛。映前文十萬億佛土。十萬億雖則廣遠。承佛威神之力。一食之頃。便能往還。明娑婆極樂。相距固遙。念佛之人。得承佛力。剎那之間。卽登彼土矣。

卽以食時。還到本國。

【疏鈔擷】 食時。晨齋時也。

【要解】 明其神足不可思議。不離本土。常徧十方。

飯食經行。

【疏鈔擷】 大本云。諸往生者。其飯食時。銀鉢金鉢。隨意現前。百

味飲食。充滿其中。食已自消。而無遺滓。食畢化去。時至復現。經行者。循環不斷。食已而行。徜徉自適也。

舍利弗。極樂國土。成就如是功德莊嚴。

【摘要易解】 天樂天華等種種功德莊嚴。皆是阿彌陀佛願力成就也。

禽樹演法分第五

復次。舍利弗。彼國常有種種奇妙雜色之鳥。

【疏鈔擷】 奇妙言異常。

白鶴、孔雀、鸚鵡、舍利、迦陵頻伽、共命之鳥。

【疏鈔擷】 此從多種中舉一二也。舍利卽鷺鷥。迦陵頻伽。此云妙音。未出殼時。已有音聲。共命二首一身。雪山有二頭鳥是也。

【按】 白鶴頂有朱彩。項頸皆長。孔雀翠色尾大。常豎起作屏狀。

鸚鵡有綠白紅多種。是諸衆鳥均屬美麗可觀。

是諸衆鳥。晝夜六時。出和雅音。

【疏鈔】 和與暴對。如鴟梟等是名暴音。雅與俗對。如鶯鷓等是名俗音。優柔平中。無有粗厲。能令聽者躁心自釋。是名和音。正大嚴謹。無有邪靡。能令聽者欲心自平。是名雅音。

其音演暢。五根五力。

【義疏聞持記】 演暢謂說法無滯。

【疏鈔】 根有二義。一者能持義。持其所已得而自分不失也。二者生後義。生其所未得而勝進上求也。(附表八)

【疏鈔擷】 五力卽前五根增長。具有大力。

七菩提分。

【疏鈔】 卽七覺支。覺卽菩提。支卽是分。謂分分隨宜而用也。(附表八)

八聖道分。

【疏鈔擷】亦名八正道。不依偏邪爲正。能至涅槃爲道。(附表八)
如是等法。

【疏鈔】等四念處、四正勤、四如意足。成三十七品。及等餘一切法故。三十七品上惟二十有五。故等以攝之。(附表八)

其土衆生。聞是音已。皆悉念佛、念法、念僧。

【義疏聞持記】念佛知佛恩重。念法知法功深。念僧知僧德大。

【按】是音指衆鳥所演之三十七道品音也。繫念三寶。令菩提心增長。直超涅槃故。

舍利弗。汝勿謂此鳥。實是罪報所生。

【疏鈔擷】恐疑淨土。因何有畜生。不符法藏本願。

【按】法藏乃彌陀爲比丘時之名。曾發四十八願。其第一云。設我

得佛。國有地獄、餓鬼、畜生者。不取正覺。

所以者何。彼佛國土。無三惡道。

【疏鈔擷】 愚癡暗蔽。生畜生道。慳貪嫉妬。生餓鬼道。五逆十惡。生地獄道。名三惡道。

【義疏聞持記】 彼國唯有人天兩道。

【按】 大本魏唐所譯者云。彼佛國淨土。本無人天之別。惟順餘方。示有三界。據此可知確超六道。

舍利弗。其佛國土。尚無惡道之名。何況有實。

【疏鈔擷】 法藏願云。我刹中人。皆不聞不善之名。何況有實。

是諸衆鳥。皆是阿彌陀佛。欲令法音宣流。變化所作。

【疏鈔擷】 良以佛欲法音周徧無間。不獨以人說法。使彼鳥音。皆能說法。無處無時而不聞。此則大神力之所變化。

舍利弗。彼佛國土。微風吹動。諸寶行樹。及寶羅網。出微妙音。譬如百千種樂。同時俱作。

【疏鈔擷】 此言風樹演法。行樹羅網皆是七寶。被以微風。互相敲叩。自然出微妙之音。其音亦演暢根力覺道等法可知。

聞是音者。自然皆生念佛、念法、念僧之心。

【疏鈔擷】 經中但稱妙音。其實意含說法。若非法音。何能使人繫念三寶。大本云。微風徐動。吹諸寶樹。或作音樂。或作法音。是其證也。

【摘要易解】 聞音倏感。正念現前。故曰自然念三寶之心也。

舍利弗。其佛國土。成就如是功德莊嚴。

【疏鈔擷】 大本云。於佛法僧。信重恭敬。今來成佛。所願悉皆成就。

舍利弗。於汝意云何。彼佛何故號阿彌陀。

【疏鈔擷】 此釋主土之佛。應爲開闡。使生嚮慕。

舍利弗。彼佛光明無量。

【疏鈔擷】 光明有二。自受用身。照眞法界。名智光。他受用身。徧照大衆。名身光。又有常光者。常所顯光。無處不放。如圓光一尋等是也。有放光者。或放眉間頂上口齒臍足之類是也。

照十方國。

【疏鈔擷】 十方諸佛。頂中光明。至遠照二百萬世界。唯阿彌陀佛。照千萬世界。

【按】 千世界爲小千世界。百萬世界。爲中千世界。千萬萬世界。爲大千世界。疏鈔擷中所云。諸佛之光照若干世界者。當指大千世界而言。否則一佛光明。豈有不能徧照自土之理。又要解之義。

法報光無分際。應身有別。惟彌陀普照無量。是不可以數限也。
無所障礙。是故號爲阿彌陀。

【疏鈔擷】 日雖有光。猶有所礙。唯佛光明。通幽達冥。如須達老女不願見佛。避入深閨。佛光所及。垣壁俱澈。內外四方。恆與佛對是也。彌陀之號。以光明故。

又舍利弗。彼佛壽命。及其人民。無量無邊阿僧祇劫。
故名阿彌陀。

【疏鈔擷】 今當減劫。壽僅百年。彼增劫時。亦止八萬。唯彼佛壽命。不局常數。佛爲法王。生彼國者。依佛學佛。有人民義。阿僧祇。此言無央數。劫此言世。彌陀之名。又以壽命故。

【要解】 法身壽命。無始無終。報身壽命。有始無終。此亦佛之道同。皆可名無量壽。應身隨願隨機。延促不等。法藏願王。有佛及人民壽

命皆無量之願。今成如願。別名無量壽也。

舍利弗。阿彌陀佛成佛以來。於今十劫。

【修西定課】 此今字對此娑婆賢劫而言。

【要解便蒙鈔】 梵語劫波。此云時分。一增一減。爲一小劫。二十小劫。爲一中劫。成住壞空、四中劫。爲一大劫。

【略註】 華嚴萬佛名經皆云。娑婆世界一劫。爲極樂世界一晝夜。

【按】 修西定課所謂賢劫。乃現在住劫之名。成住壞空。循環無端。各以時事互異。而另加代名別之。過去之住劫。名莊嚴劫。未來之住劫。名星宿劫。現在之住劫。名賢劫。以此二十增減中。有千佛出世。故稱賢爲賢。亦稱曰善。

【又】 人壽自十歲起。每過百年增一歲。至八萬四千歲爲增劫之極。又自八萬四千歲起。每過百年減一歲。至十歲爲減劫之極。一

增一減。共計一千六百八十萬年。爲一小劫。

【又】極樂世界。爲彌陀願力成就度生之土。縱時久遠。亦當與此世之劫有異。既云今現在說法。當然未經壞空。無量壽莊嚴清淨平等覺經云。所修佛國。建立常然。無衰無變。修西定課。謂係指此娑婆賢劫。說頗可從。

【又】大本云。無有日月星曜之象。亦無劫數之名。

又舍利弗。彼佛有無量無邊聲聞弟子。皆阿羅漢。非是算數之所能知。諸菩薩衆。亦復如是。

【疏鈔】聲聞者。聞四諦聲教而得證果。阿羅漢者。非前三也。不言緣覺。攝聲聞中故。緣覺觀十二因緣而得開悟。雖十二支。而束之不出四諦。

【通贊疏】菩薩亦如是者。亦同聲聞非算數之所知。

舍利弗。彼佛國土。成就如是功德莊嚴。

【疏鈔擷】 光明壽命。成道化伴。種種莊嚴。皆阿彌陀佛之所成就。

往生發願分第七

又舍利弗。極樂國土。衆生生者。皆是阿鞞跋致。

【疏鈔擷】 衆生統攝一切。言生者往生也。

【修西定課】 阿、無也。鞞跋致、退也。

【要解】 一位不退。入聖流不墮凡地。二行不退。恆度生不墮二乘。三念不退。心心流入薩婆若海。

【通贊疏】 問生居淨土。何故不退。答無五退緣。一無病苦纏故。二無違行故。三常誦經法。四常營善事。五長和順。無諸違諍事。

其中多有一生補處。

【通贊疏】 補者補闕。處者處所。

【修西定課】 補處。到他方世界。候時成佛之等覺菩薩也。

【按】 大本魏康僧鎧大師譯。四十八願中有「設我得佛。國中天人壽命。無能限量。除其本願。修短自在。」又「設我得佛。他方佛土諸菩薩衆。來生我國。究竟必至一生補處。除其本願。自在所化。爲衆生故。披弘誓鎧。積累德本。度脫一切。遊諸佛國。修菩薩行。供養十方諸佛如來。」等文。他譯本文異義同。可互參考。此不曰皆是一生補處。卽如大本願中所示故耳。

其數甚多。非是算數所能知之。但可以無量無邊阿僧祇說。

【疏鈔擷】 兼上不退補處兩層言。

舍利弗。衆生聞者。應當發願。願生彼國。

【疏鈔擷】 此第一重勸也。

所以者何。得與如是諸上善人。俱會一處。

【要解】 前羅漢菩薩。但可云善人。唯補處居因位之極。故云上。其數甚多。故云諸。俱會一處。猶言凡聖同居。

修持正行分第八

舍利弗。不可以少善根福德因緣。得生彼國。

【疏鈔擷】 但發聲聞心。不發菩提心。爲少善根。一心持名。悉回向菩提。爲多善根。種人天小果有漏之因。爲少福德。一心持名。衆善奉行。爲多福德。因緣者。發起爲因。助發爲緣也。

【要解】 菩提正道。名善根。卽親因。種種助道。施、戒、禪等。名福德。卽助緣。

舍利弗。若有善男子善女人。

【疏鈔】 善有二義。一是宿生善因。一是今生善類。男女者。通指緇

素利鈍。及六道一切有緣衆生也。宿生善因者。大本云。世間人民。前世爲善。乃得聞阿彌陀佛名號功德。一聞佛名。慈心喜悅。志意清淨。毛髮聳然。淚卽出者。或宿世曾行佛道。或他方佛所菩薩。固非凡人。則信念佛者。皆宿修善本者也。今生善類者。如華嚴經云。「寧在諸惡趣。恆得聞佛名。不欲生善道。暫時不聞佛。」夫不以人天爲善。而以得聞佛名爲善。則信心念佛者。皆善人之儔類也。

聞說阿彌陀佛。執持名號。

【疏鈔擷】此標念境也。執者不搖奪。持者不遺忘。持有數種。一明持。出聲念也。二默持。無聲密念也。三半明半默持。微動唇舌念。呪家名金剛持是也。(彌陀衷論)口不誦佛。是爲外斷。心不憶佛。是爲內斷。外斷猶有不得已時。如有內斷。是心不在佛矣。

若一日。若二日。若三日。若四日。若五日。若六日。若

七日。一心不亂。

【要解】 利根一日卽不亂。鈍根七日方不亂。中根二三四五六日不定。又利根能七日不亂。鈍根僅一日不亂。中根六五四三二日不定。

【疏鈔擷】 一心者。專注正念也。不亂者。不生妄念也。

【按】 當前一念。是心是佛。不生雜想。不昏沈掉舉。是謂一心。不爲一切外境所奪。是謂不亂。

其人臨命終時。阿彌陀佛。與諸聖衆。現在其前。

【疏鈔擷】 其人指持名者。佛兼化報言。聖衆兼菩薩聲聞言。凡人命終。平生善惡。自然現前。今專念佛。則淨念成就。清淨心中。豈不佛現前乎。

是人終時。心不顛倒。

【疏鈔擷】 上言臨者。是將欲命終。此言終時。正煖盡識去時也。顛

倒者。由平日隨順妄想。不修正念。心多散亂。應入地獄者。刀山劍樹。視作園林。應墮畜生者。馬腹驢胎。認爲堂宇。所謂顛倒也。

【義疏聞持記】 凡人臨終。識神無主。善惡業種。無不發現。一無善種。故起惡念。二無正信。故起邪見。三恩愛深重。故生繫戀。四苦惱逼迫。故發猖狂。惡相非一。皆名顛倒。

【按】 此處應與前文合觀。平時持名。能得一心不亂。故終時正念分明。心不顛倒也。

卽得往生。阿彌陀佛極樂國土。

【大祐略解】 一刹那間。故云卽得往生。

【按】 娑婆極樂。雖距十萬億刹。可證不勞彈指之頃。卽能得到。十疑論云。動念卽是淨土時。如人有夢。身雖在牀。而心意識徧至他方。生淨土亦爾。動念卽至。觀經云。隨從佛後。如彈指頃。往生

彼國。又云。如一念頃。卽生彼國七寶池中。觀此數義。可知一念豎
窮三際。橫該十方。安能受空時間之限制也。

舍利弗。我見是利。故說此言。

【略註】 利者。命終佛接得生益也。言者。七日一心持名語也。見則
親身所睹。

若有衆生。聞是說者。應當發願生彼國土。

【疏鈔擷】 此第二重勸也。

【約論】 願者。願我離苦得樂。舍穢得淨。此聲緣之因。其願狹。欲令
一切衆生。離苦得樂。舍穢得淨。是名正願。亦名宏願。

同讚勸信分第九

舍利弗。如我今者。讚歎阿彌陀佛。不可思議功德之利。

【修西定課】 功德有益於衆生名曰利。不可以心思。不可以口議。讚

歎者不止釋迦佛。以我例彼。故曰如也。

東方。亦有阿閼鞞佛。

【疏鈔擷】 此云不動。法身不動也。

須彌相佛。

【疏鈔擷】 此云妙高。百福所成。菩薩莫及。

大須彌佛。

【疏鈔擷】 佛德高廣。如大須彌。

須彌光佛。

【疏鈔擷】 佛光遠照。猶如須彌。

妙音佛。

【疏鈔擷】 法音圓妙。說法稱機。

如是等恆河沙數諸佛。

【疏鈔擷】恆河在西域。其沙極細。喻諸佛之多也。

【按】恆河一曰旃伽河。一曰岡底斯河。爲印度之大河。發源於西藏之岡底斯山。在喜馬拉雅山巔。一三八零零呎之高處。東南流。與蒲蘭布達河合注於孟加拉灣。

各於其國。出廣長舌相。徧覆三千大千世界。

【海寬略解】舌相三十二相一相。(附表九)

【略註】證小則覆面門髮際。證大則徧覆大千世界。

說誠實言。

【略註】誠卽不誑不異。實卽真實如語。

【按】語之虛妄。厥有五因。(一)未證真。隨其妄計而說。則所說不能顯諸法真相。妄故非真。名非真語。(二)於其所知好爲增益。浮誇虛飾。名不實語。(三)謬解僻執。好與世違。本來有者。撥爲

非有。不如法性。名不如語。(四)蓄意不善。誑惑他人。顛倒有無。是非。名曰誑語。(五)心無定守。智無真見。隨人起倒。前後相違。名曰異語。

汝等衆生。當信是稱讚不可思議功德。一切諸佛所護念經。

【略註】 諦聽不疑曰信。稱讚謂釋尊內褒外揚。功德、謂彌陀功德。護念、謂諸佛身護心念。一切有三意。一局指東方。二通兼六方。三廣盡十方三世也。

【疏鈔擷】 此六方諸佛告本國中語。釋迦述之以證己言也。

【按】 淨土法門。深微玄妙。衆生難信。釋迦諄諄相勸。而猶未盡疑情。故六方諸佛同具悲心。共證釋迦所說不虛。彌陀之願可信。諸佛讚歎不誑不異也。

舍利弗。南方世界。有日月燈佛。

【疏鈔擷】日照晝。月照夜。燈照日月所不及。佛智猶是。

名聞光佛。

【疏鈔擷】名稱普遍。聞於十方。如日光照。無所不被。

大燄肩佛。

【疏鈔擷】肩喻擔荷佛法。兩肩發燄。雙照不昧。

須彌燈佛。

【疏鈔擷】須彌爲燈。照四天下。佛光如是。

無量精進佛。

【疏鈔擷】有時無量、事無量、二義。比常精進。更爲深廣。

如是等恆河沙數諸佛。各於其國。出廣長舌相。徧覆三千大千世界。說誠實言。汝等衆生。當信是稱讚不

可思議功德。一切諸佛所護念經。

【按】南方諸佛共作證言。勸信是經。

舍利弗。西方世界。有無量壽佛。

【修西日課】 偶同阿彌陀佛之別名。所謂同名佛也。

【按】世尊曾教人念三十六萬億一十一萬九千五百同名同號阿

彌陀佛。

無量相佛。

【疏鈔擷】 相好無盡。或三十二相。或八萬四千相。

無量幢佛。

【疏鈔擷】 功德高顯。喻之如幢。

大光佛。

【疏鈔擷】 佛光映蔽一切。故云大。

大明佛。

【疏鈔擷】

佛智破諸惑盡。如果日當空。

寶相佛。

【疏鈔擷】

相好殊特。如目相、毫相、胸相、髻相。皆爲寶相。

淨光佛。

【疏鈔擷】

佛德清淨。發大光明。

如是等恆河沙數諸佛。各於其國。出廣長舌相。徧覆三千大千世界。說誠實言。汝等衆生。當信是稱讚不可思議功德。一切諸佛所護念經。

【按】

西方諸佛共作證言。勸信是經。

舍利弗。北方世界。有燄肩佛。

【疏鈔擷】

義同前。

最勝音佛。

【疏鈔擷】 佛音極好。一切音聲。所不能及。

難沮佛。

【疏鈔擷】 煩惱橫流。莫能衝蕩。故難沮。

日生佛。

【疏鈔擷】 慧光普照。如日之生。

網明佛。

【疏鈔擷】 梵網千珠。光明洞徹。佛智如寶網。無所不照。

如是等恆河沙數諸佛。各於其國。出廣長舌相。徧覆三千大千世界。說誠實言。汝等衆生。當信是稱讚不可思議功德。一切諸佛所護念經。

【按】 北方諸佛共作證言。勸信是經。

舍利弗。下方世界。有師子佛。

【疏鈔擷】 師子爲百獸王。佛爲凡聖尊。

名聞佛。

【疏鈔擷】 釋義同前。不言光者。表其德也。

名光佛。

【疏鈔擷】 名如日光。無所不被。

達摩佛。

【疏鈔擷】 此云法。

法幢佛。

【疏鈔擷】 佛法高顯如幢。

持法佛。

【疏鈔擷】 善持妙法。

如是等恆河沙數諸佛。各於其國。出廣長舌相。徧覆三千大千世界。說誠實言。汝等衆生。當信是稱讚不可思議功德。一切諸佛所護念經。

【按】下方諸佛共作證言。勸信是經。

舍利弗。上方世界。有梵音佛。

【疏鈔擷】 佛音清淨。

宿王佛。

【疏鈔擷】 月爲宿王。佛勝一切如王也。

香上佛。

【疏鈔擷】 法身之香。普薰無量世界。香之最上。

香光佛。

【疏鈔擷】 諸惡淨盡爲香。靈明普照爲光。

大燄肩佛。

【疏鈔擷】 同前。

雜色寶華嚴身佛。

【疏鈔擷】 積功累德。如萬種寶華。莊嚴色身也。

娑羅樹王佛。

【疏鈔擷】 娑羅樹極堅固。故曰樹王。

寶華德佛。

【疏鈔擷】 佛德華貴。如寶華也。

見一切義佛。

【疏鈔擷】 一切法無量。義亦無量。佛無不見。

如須彌山佛。

【疏鈔擷】 佛德超絕。如須彌山。

如是等恆河沙數諸佛。各於其國。出廣長舌相。徧覆三千大千世界。說誠實言。汝等衆生。當信是稱讚不可思議功德。一切諸佛所護念經。

【按】上方諸佛共作證言。勸信是經。

聞法信願分第十

舍利弗。於汝意云何。何故名爲一切諸佛所護念經。

【疏鈔擷】不可思議功德。釋迦所讚。其義已明。他佛所讚。增此八字。故徵其義。

舍利弗。若有善男子善女人。聞是經受持者。

【疏鈔擷補】勝鬘經寶窟云。始則領受在心曰受。終則憶而不忘曰持。

【疏鈔擷】聞卽信義。受卽願義。持卽行義。

【句解】 聞卽聞慧。受謂執受。卽是思慧。持謂任持不忘。卽修慧也。

【按】 聞思修、名三慧學。信願行、乃淨土三要素。

及聞諸佛名者。

【疏鈔擷】 上六方佛名也。華嚴偈云。「寧受地獄苦。得聞諸佛名。不願生天中。而不聞佛名。」則知聞佛名大非易事。

是諸善男子善女人。皆爲一切諸佛之所護念。皆得不退轉於阿耨多羅三藐三菩提。

【疏鈔擷】 諸佛護念。令不退。阿此云無。耨多羅此云上。三藐此云正等。三菩提此云正覺。前云阿鞞跋致。正此不退菩提義。但前言生彼國者。皆得不退。此言聞經聞佛。皆得不退。則不待往生彼國也。

【按】 阿耨多羅三藐三菩提爲順於古不翻。此句正覺之覺字。見釋於經前題中。茲略釋正等。一、其智無邪曰正。無偏曰等。二、等

者徧也。合正等正覺而釋。卽各經中如來十號之正徧知義。三、以自利言。揀二乘雖覺而著空。權乘著邊亦非正平等。約利他言。揀權乘雖能利他。未能怨親平等。必以正平等心。怨親普化。方謂正等。

魏譯大本云。當來之世。經道滅盡。我以慈悲哀憫。特留此經。止住百歲。大集經云。過是以往。無量壽經亦滅。惟餘阿彌陀佛四字。廣度衆生。瑜伽師地論云。劫盡之時。阿彌陀佛四字。世間無能念全。或能一字。或能二字。有能念全四字者。卽爲天人師。法苑珠林言。餓鬼地獄有菩薩憫之。教以念佛。皆不成聲。或以佛號。寫其手掌。字不能現。

阿彌陀佛。稱爲萬德洪名者。以其雖是佛名。亦是經體。又是眞言。一句兼備數義。故其功德不可思議。宜其流傳至普且悠久也。以

言佛號。大慈菩薩偈曰。十方三世佛。阿彌陀第一。古德云。持此名號。卽是持一切佛名號。以言經體。經者法也。衆生依法而獲度脫。持此一句。便可了脫生死。視諸通宗通教者。有何遜焉。以言眞言。眞言本屬秘密。而阿彌陀不加翻譯。固含有多義生善等。實以尊重秘密。爲其主因。此句眞言。乃世尊金口所宣。更無僞託錯誤等虞。豈非無上秘密乎。師地論云。劫盡之時。能持一二字。或念全四字。卽爲天人師。聞者或未必信。予謂不必劫盡之時。不必念全四字。今人果能持得一阿字。卽能受用不盡。福慧齊資矣。大日經疏曰。阿字是一切教法之本。又曰。阿字是一切字（悉曇五十字門）之種子。作觀者。以阿字爲一切眞言之心。將阿字布於行者之心間。名心作心。數息者。以阿字爲出入息三時思維。又大日經疏中。更謂阿以本不生故。具有四用。一、有息災用。二、一切功德

具足無缺。卽有增益用。三、無量過失殄滅無餘。卽有降伏用。四、更無一法出此本不生者。卽有攝召用。復有釋阿字之義。爲菩提心、法門、無二、法界、法性、自在、法身者。研究悉曇聲字者。言之尤詳。難以盡舉。是此一宇。已備萬法。況四字乎。可知師地論之語爲不誑。而贊者曰萬德洪名。爲有由矣。

是故舍利弗。汝等皆當信受我語。及諸佛所說。

【疏鈔擷】 此第二重勸也。

【摘要易解】 汝等者。指舍利弗及現前大衆。兼未來一切諸衆生等。舍利弗。若有人。已發願。今發願。當發願。欲生阿彌陀佛國者。是諸人等。皆得不退轉於阿耨多羅三藐三菩提。

【疏鈔擷】 此言信已生願也。已願今願當願。該過去現在未來三時

也。先言不退菩提。起下往生。

於彼國土。若已生。若今生。若當生。

【疏鈔擷】 已願已生。佛說經之前。已有人求生彼國而得生也。今願今生。佛正住世時也。當願當生。聞經以後。至今日後也。

是故舍利弗。諸善男子善女人。若有信者。應當發願。生彼國土。

【疏鈔擷】 此第四重勸也。經中反覆勸聞、勸願、勸信。約有四重。首言衆生聞者。是聞依正莊嚴。勝妙功德之說。而發願也。二言聞是說者。是聞一心持名。決定往生之說。而發願也。三言聞是經者。是聞持名佛護。不退菩提之說。而信受也。四言若有信者。是總結聞已深信。

互讚感發分第十一

舍利弗。如我今者。稱讚諸佛不可思議功德。

【按】我讚六方諸佛。能爲衆生作眞實證。

彼諸佛等。亦稱讚我不可思議功德。而作是言。

【疏鈔】彼諸佛等。卽彌陀與六方諸佛也。

【修西定課】是言指以下六十字。

釋迦牟尼佛。能爲甚難希有之事。

【疏鈔擷】釋迦此云能仁。牟尼此云寂默。

【義疏】他不能爲故甚難。舉世未見故希有。於惡世修行成佛一難也。說此法門二難也。

能於娑婆國土。

【義疏】娑婆亦云索訶。此翻堪忍。悲華經云。是諸衆生。忍受三毒。及諸煩惱故。

五濁惡世。劫濁。見濁。煩惱濁。衆生濁。命濁中。

【義疏】 五濁亦云五滓。又言惡者。謂能造十惡業故。從滅劫人壽二萬歲時。卽入劫濁。見者。身見、邊見、邪見、戒取、見取。五利使也。煩惱者。貪、嗔、痴、慢、疑。五鈍也。衆生者。攬陰爲人。命者。剎那生滅。催年促壽。(附表十、十一)

得阿耨多羅三藐三菩提。

【疏鈔擷】 此言第一重難也。

【要解】 祇此信願莊嚴。一聲阿彌陀佛。轉劫濁、爲清淨海會。轉見濁、爲無量光。轉煩惱濁、爲常寂光。轉衆生濁、爲蓮花化生。轉命濁、爲無量壽。故一聲阿彌陀佛。卽釋迦本師於五濁惡世。所得之阿耨多羅三藐三菩提法。今以此果覺全體。授與濁惡衆生。

爲諸衆生。說是一切世間難信之法。

【疏鈔擷】 此言第二重難事也。

【摘要易解】 一切者。卽前所讚歎不可思議功德等。及聞經持名。佛護往生。皆是難信之法。

【要解】 諸衆生別指五濁惡人。一切世間通指四土器世間。九界有情世間也。

【按】 摘要易解。以一切作一讀。要解。以一切世間作一讀。各有精義。故兩存之。但只依摘要易解而論。則下文兩一切世間句。當別釋矣。

舍利弗。當知我於五濁惡世。行此難事。得阿耨多羅三藐三菩提。爲一切世間說此難信之法。是爲甚難。

【疏鈔擷】 一謂善世得道。未足爲難。今於惡世。二謂惡世得道。而成小果。猶未爲難。今得無上菩提。是以難也。說法之難。亦有二。一

謂善世說法。未足爲難。今於惡世。二謂惡世說法。而易信者。猶未爲難。今說難信之法。是以難也。

流通普度分第十二

佛說此經已。舍利弗及諸比丘。一切世間天人阿修羅等。

【疏鈔擷】 等者。等八部六道也。

【疏】 言一切世間者。世間物非一。故言一切。大集日藏經云。世間有三。一眾生世間。謂六趣之類。二器世間。謂三界四十居止處。三五眾世間。謂有漏五陰。

【按】 既云世間。固已括器與有情等在內。一切亦可謂指無量三千大千世界而言。蓋與會者。明言無量諸天大眾俱。及六方恆沙諸佛各於其國。各出舌相。徧覆三千大千世界勸導衆生。是世尊說此

法門。不獨專爲一土。而此法之難信。亦不止此一土之衆生也。

聞佛所說。歡喜信受。作禮而去。

【疏鈔擷】歡喜慶所聞。信受領所聞。作禮重所聞。去者。退而修持也。

阿彌陀經摘注接蒙終

阿彌陀經名數表解

目錄

(一) 阿羅漢菩薩等三乘	八三
(二) 釋提桓因等忉利天	九一
(三) 諸天	九二
(四) 大衆	九六
(五) 衆生	一〇〇
(六) 衆苦	一〇六
(七) 八功德水	一一一
(八) 五根五力等三十七助道品	一一三

(九) 三十二相·····	一一九
(十) 惡世能造十種惡業·····	一二一
(十一) 見濁煩惱濁等十使·····	一二二

三乘

大乘菩薩五十一位

中乘緣覺

小乘聲聞四果

- 須陀洹
- 斯陀含
- 阿那含
- 阿羅漢

妙覺

十地

極喜 離垢 發光 焰慧 極難勝
現前 遠行 不動 善慧 法雲

十回向

救護衆生 不壞 等諸佛 至一切處
離衆生相
無盡功 隨順一切 等心 隨順一切 衆生 如相
德藏 堅固 善根
無著無縛 法界無量
解脫心

十行

歡喜 饒益 無恚 無盡 離痴亂
善現 無著 尊重 善法 真實

十信

信心 精進 心念 慧心 定心
施心 戒心 護心 願心 回向心

十住

發心 治地 修行 生貴 方便
正心 不退 童真 法王子 灌頂

乘者乘載之義。以名行法。能載行人使其至於果地。猶旅行者駕車泛舟。方達其擬往之處也。小車小舟所載者少。大車大舟所載者多。小乘偏於自度。其成就也小。大乘自他兩利。其成就也大。

聲聞者。聞佛之聲教。悟苦集滅道四諦之理。斷見思二惑。而入於涅槃者也。須陀洹、四果中初果之名。譯曰預流。謂已去凡夫而入聖流。於人間欲天尙得七反生死。方證極果。斯陀含、譯曰一來。謂尙當於人間欲天一來一往。方證極果。阿那含、譯曰不還。謂不再來欲界。但須上生色界或無色界中而證極果。阿羅漢、譯曰不生。一世報盡。永入涅槃。不再來生三界。此聲聞乘之極果也。又曰殺賊、應供。斷盡一切見思二惑。故曰殺賊。既得極果。應受人天供養。故曰應供。(欲界三界見思二惑俱詳於後)

緣覺者。緣謂因緣。覺謂覺悟而證道也。天台宗區分爲二。出於佛世。觀十二因緣、而得悟者爲緣覺。出無佛世。觀飛花落葉之外緣、而成道者

爲獨覺。大智度論亦云。緣覺有二種。一獨覺。二因緣覺。(十二因緣卽十二支
詳後)

菩薩乃菩提薩埵之簡稱。譯曰大覺有情。修六度萬行自利利他。以成佛
果爲極則。六度卽布施、持戒、忍辱、精進、禪定、智慧六法。萬行泛指
一切修行之事。菩薩之等次繁多。有地前、地上、妙覺之別。

十住者。住乃安住某處之義。謂以六度萬行爲所住之處也。①發心住。
謂初發上求下化之大菩提心。此卽所謂成佛須三阿僧祇劫之最初時
也。於此位中而修十信。詳於次條。②治地住。謂淨治身口意三業。使因
地清淨。方生一切功德。③修行住。謂事理雙修。起行六度上妙之法。
④生貴住。謂學聖法正教而生勝智解。(於所緣境決定印可而不轉移)
名生佛家。種姓高貴。⑤方便住。謂自利利他。方便具足。⑥正心住。謂
所聞贊毀。心定不動。⑦不退住。謂聞說三寶三世有無。心堅不轉。此乃

信位證行四不退中之位不退也。⑧童眞住。謂能使身口意三業清淨。離器世間及有情世間之一切染着。童是顯示無垢。眞是簡別虛僞。⑨法王子住。謂解眞俗諦。悟法王法。將有所襲。⑩灌頂住。謂佛以智水灌頂。猶王子受職得灌頂也。由初至四名入聖胎。五至八名長養聖胎。九名出胎。十既爲佛子。堪行佛事。

十信者。乃於發心住位中修此十種心也。聞法無疑曰信。離於懈怠曰精進。憶念三寶。明記不忘曰念。簡擇邪正曰慧。心能湛寂。離於散亂曰定。布施不慳曰施。淨戒無缺曰戒。護持正法。及餘九心曰護。發四弘誓願曰願。所修善根。回向佛地曰回向。

十行者。謂依六度而作利他之行也。①歡喜行。謂以財法無畏三種布施十方。普令歡喜。②饒益行。謂常持淨戒。令伏衆魔。一切衆生立無上戒。得不退地。③無恚行。謂常修忍辱。悟身空寂。不害自他。④無盡

行。謂假設多劫受諸劇苦。求法濟生。念念不息。⑤離痴亂行。謂常住正念。於一切法乃至生死而無差悞。⑥善現行。謂於同類中現異相。於一異相各現同相。隨類現生救物。⑦無著行。謂歷諸塵刹供佛求法傳燈度生。心無厭足。然以觀諸法空。心無所著。⑧尊重行。新譯曰難得行。謂難得善根智慧等法。皆悉成就。二利之行更增修習。⑨善法行。以種種方便饒益有情。使入佛海。善能守護正法佛種不絕。⑩眞實行。謂成就第一誠諦。(言行相符)語行相應。色心皆隨順佛法也。

十回向者。回轉自己所修之功德。而趣向於所期之謂也。①救護衆生離衆生相回向。謂救攝有情。令離生死。而不見怨親衆生等相。②不壞回向。謂於三寶深信堅固。以此善根回向衆生。令獲善利。③等諸佛回向。謂學三世佛。不著生死。不離菩提。修回向事。④至一切處回向。謂令此善根功德。徧一切世界。供養三寶。利益衆生。⑤無盡功德藏回向。

謂於諸佛如來。一切衆生。所有善根。悉皆隨喜。以此善根。皆悉回向。得無盡善根。⑥隨順一切堅固善根回向。謂隨順衆生之意而惠施之。見苦身代。堅固安住自性功德。以是回向已。令衆生得大智慧。除大苦惱。⑦等心隨順一切衆生回向。謂一切善根皆悉回向。爲一切衆生作功德藏。普覆一切。令得衆善等無差異。⑧如相回向。謂心無所依寂然無亂。不違一切平等正法。嚴刹度生。所修諸善皆順如相（如真如之相）平等無差。⑨無著無縛解脫回向。謂離憍慢等縛著。得解脫心。同體大悲。饒益一切衆生。⑩法界無量回向。謂受大師記。法施群生嚴淨世間。出生智等悉同虛空而無限量。凡有善根修於回向。悉等法界。

十地者。地爲萬物所依。又能生長萬物。義謂有爲無爲一切功德與所修行。依此令得生長也。①極喜地。初獲聖性。（離煩惱無染之清淨智名無漏智卽聖性之體）證我法二空。自他兩利。生大歡喜之謂。②離垢

地。種種煩惱名垢。圓滿淨戒。能遠離故犯誤犯之謂。③發光地。成就勝定。至於身心安和。於教義持而不忘。能發智光之謂。④焰慧地。煩惱如薪。智如焰火。安住三十七道品。燒煩惱薪。慧如焰發之謂。⑤極難勝地。俗諦有分別智。真諦無分別智同時俱起。以互違法令不相違。故名難。前四地皆未能得此。故曰勝。勝者勝前地之謂。⑥現前地。觀十二緣起（即十二因緣）知無淨染。引無分別最勝般若。而令現前之謂。⑦遠行地。住於純無相觀。遠出過世間與二乘之有相行之謂。⑧不動地。不被一切有相、一切功用、一切煩惱之所鼓動之謂。⑨善慧地。成就法、義、辭、辯說四無碍解。能徧十方。善爲說法之謂。⑩法雲地。法身圓滿。譬如大雲徧覆。普注甘露之謂。（三十七道品詳後）

妙覺。謂自覺覺他。覺行圓滿。而不可思議。故曰妙覺。即補處之佛也。此外尚有五十一位之說。謂五十一級爲等覺。五十二級爲妙覺。均是

佛果。其分別卽等覺喻如十四夜之月。妙覺喻如十五夜之月也。

菩薩級位。諸經互異。今依唯識論。列五十一位。而十信統於發心住之內。故唯識家亦只言四十一位。

是段釋文。本諸前人經注錄列。讀之語極艱澀。本欲易以語體。屢着筆而覺不類。恐強用近代言。或失原意。故仍其舊。然此表不過指明菩薩有若干等級而已。實與本經無大關係。卽一時不解略之可耳。

天利切等因桓提釋

(天三十三即)

影	智	衆	曼	上	威	威	清
照	慧	分	陀	行	德	德	淨
天	行	天	羅	天	顏	輪	天
	天		天		天	光	
						天	

連	行	天			天	峯	山
閻	摩	那	深	羅	天	頂	山
日	行	天			天	城	青
威	德	輪	天	善	天	他	鉢
歌	音	喜	樂	法	天	吒	俱
微	細	行	天	堂	天	殿	雜
如	意	天		天	天	園	歡
雜	莊	殿	天		天	明	光

波	離	谷	摩	尼	岸	岸	多
利	險	崖	尼	行	殿	形	軟
夜	岸	岸	殿	形	軟	天	天
天	天	天	天	天	天	天	天
天	天	天	天	天	天	天	天

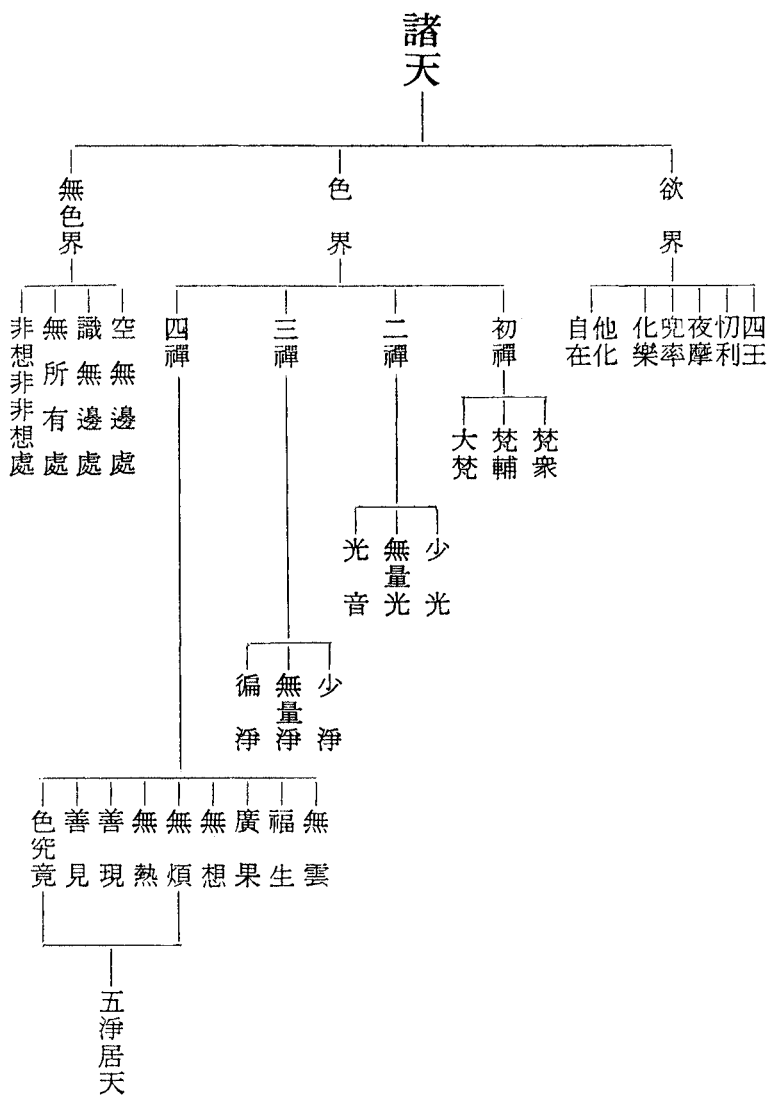

忉利。譯言三十三天。欲界六天之第二天。在須彌山頂。壽一千歲。以世間百年爲其一日夜。中爲帝釋所居。山巔四方。各有一峯。每峯按四方環列八天。合爲三十三天。乃平衡同列一層之上。而非豎體計算也。迦葉佛滅時。一女子發心修塔。有三十二人助成之。後感此果。而王忉利。三十二人。亦各主一天。

諸天。合三界二十八天而言。欲界六天。尙有飲食情愛睡眠等欲。故曰欲界。色界分四禪十八天。修四種禪定所生之處。有妙色身體及宮殿等形色。故曰色界。至無色界四天。已無形色。故曰無色界。

欲界之四王天。居須彌山之半腹。四面各有一天。東曰治國王。主乾闥婆（詳後）及毘舍闍（鬼類）。南曰增長王。主鳩槃荼、（甕形鬼噉人精氣）。及辟荔多。（餓鬼總名）。西曰雜語王。主諸龍及富樓多。（臭餓鬼名）。北曰多聞王。主夜叉、（詳後）及羅刹。（捷疾鬼）。忉利天、注見前

文。夜摩天此云時分。以善知時分受五欲（色聲香味觸）之樂。兜率天此云妙足。受五欲而知止足。化樂天自化五塵（卽五欲）而自娛樂。他化自在天種種樂具由下天變化。而自快樂。此天爲欲界之主。卽害正法之魔王。或云此天別有魔宮。非他化天王也。

色界初禪梵天三層。梵者淨身離欲之謂。衆者衆庶之意。如國土之人民也。梵輔謂爲王臣之輔翼。大梵卽梵天主也。二禪光天三層。光者謂有光明故。少光所得之光明光尙少。無量光則光明轉增。已無限量。光音欲語之時。光自口出。可代言語。三禪淨天三層。淨者清淨。少淨意識受淨妙之樂尙稱少分。無量淨則淨勝於前。徧淨受樂最勝。一切普徧。四禪九層。無雲者。以下三禪天皆依雲住。至此方依空居。福生具勝福力。廣果異生果報。此爲最勝。無想心不起想。此外道所居之天也。此後五天。名淨居天。證不還果聖者所生之地。無煩無見思二種煩惱。無

熱意樂調柔。已離熱惱。善現形色轉勝。善於變現。善見定障漸微。見極光明。色究竟色法最極達究竟處。

無色界四層。空無邊處。行人厭形色之身。思無邊之空而所生地。識無邊處。捨空緣識。以識爲處。無所有處。既破空又厭識。觀所緣皆無所有。非想非非想處。無粗想。故曰非想。尙非無細想。故曰非非想。此三界之最頂也。

以上諸天之解。不過略舉大義。欲得其詳。可參楞嚴經。及俱舍論等書。再切利天表。亦係簡列其名。按各方之八天。均各分四面而環拱並非一行平列也。

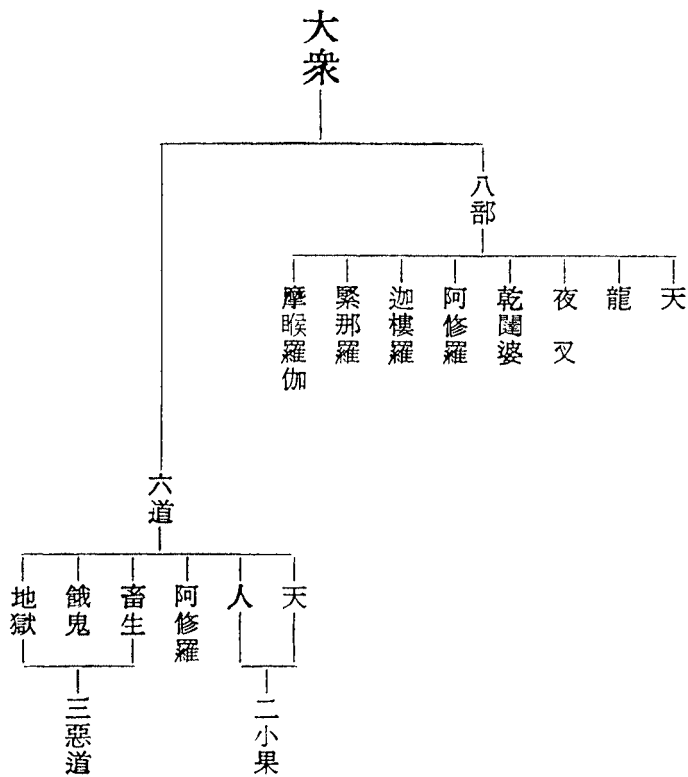

八部者。八類之衆生也。天光明自然之義。詳見前解。龍有多種。泛說龍者。乃興雲致雨有益世間之龍。夜叉譯爲勇健鬼。乾闥婆譯曰香陰。不噉酒肉。唯藉香以資陰身。奉帝釋而司伎樂。阿修羅譯曰無端。醜陋之義。又譯非天。謂其報比天而非天。常與帝釋戰鬥之神。更有胎卵溼化四種。分歸人鬼畜天四趣所攝。迦樓羅卽金翅鳥神。緊那羅譯曰疑神。是人耶非人耶之義。非人而頭有一角。亦天之歌伎神。摩睺羅伽譯曰大腹行。卽大蟒神。

六道者。六途之衆生也。天已詳前。以修十善及禪定所感之果。人指大地一切人類。以持五戒（殺、盜、淫、妄、酒）。多分或少分善因所得之果。以不究竟。故曰小果。天樂多、苦少。人以俗諦論。苦樂有似平衡。其實則苦多於樂也。阿修羅詳前。因造下品十善。感此報身。亦可列於善道。惟此僅就天趣人趣所攝而言。畜生畜養之義。或爲人噉食。或爲

驅使。造下品十惡業所感而生。久蘊愚情。沈失慧性。形狀萬殊。類徧諸趣。餓鬼而多畏怖。且能威人。因常處飢渴。故曰餓鬼。造中品十惡業所感而生。粗分爲三類。一無財。謂不得飲食。二少財。謂少得飲食。三多財。謂多得飲食。細分則爲九類。無財括三。一炬口鬼。炎炬常從口出。二針咽鬼。腹大如山。咽似針孔。三臭口鬼。口中腐臭。自惡受苦。少財括三。一針毛鬼。毛利如針。行便自刺。二臭毛鬼。毛利而臭。三大癯鬼。咽垂如癯。自抉噉膿。多財括三。一得棄鬼。得祭祀所棄之食。二得失鬼。得巷陌遺失之食。三勢力鬼。夜叉、羅刹、毘舍闍等。所受享樂。類於人天。有曰勢力鬼攝歸八部之四王天。餘者屬於餓鬼也。地獄譯曰不樂。可厭。苦具等。造上品十惡業所感而成。共有三類。一、根本地獄。等活、黑繩、眾合、叫喚、大叫喚、炎熱、大熱、無間等八大地獄。及八寒八熱等十六小地獄屬焉。二、近邊地獄。十六遊增地獄（八大地獄。各

有十六副地獄。爲罪人遊履時增加之獄。屬焉（均在地下）。三、孤獨地獄（無定處之義）。在山間曠野樹下空中。均受種種痛苦。畜生苦多。僅有小安逸。餓鬼便受大苦。地獄則爲極苦。此三者乃上中下十種惡業所感之苦果。故曰三惡道。

至六道之天人修羅其所享樂。畜鬼獄其所受苦。一切狀況。及天鬼地獄壽命長短數目。差別太多。非可數語詳盡。宜參考俱舍論、智度論、涅槃經、地藏經等。自得其梗概焉。

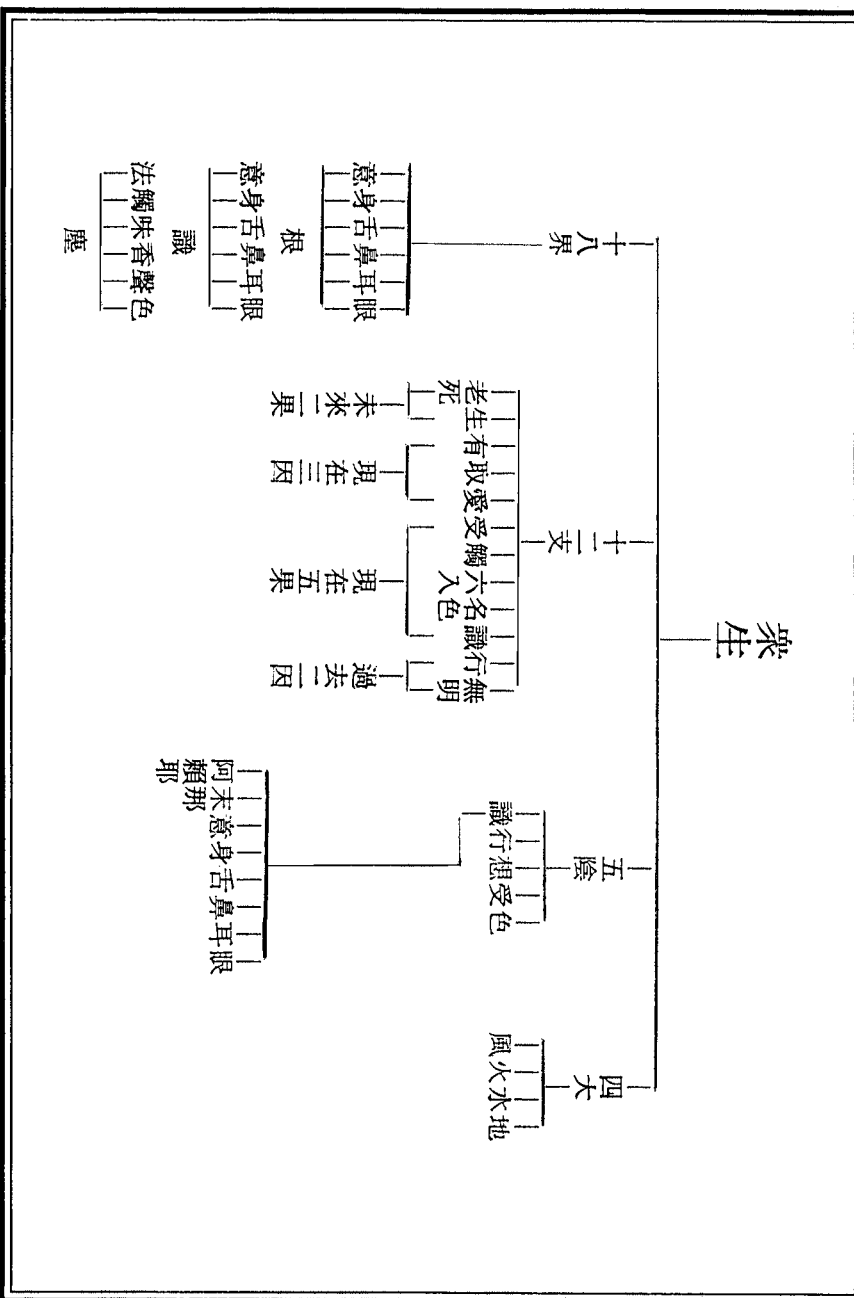

四大。大者周徧之義。地性堅。支持萬物。一身之皮肉筋骨毛甲屬之。水性溼。收攝萬物。一身之津液血油屬之。火性煖。調熟萬物。一身之熱力屬之。風性動。生長萬物。一身氣息呼吸動轉屬之。總此四大假相和合。而現形色之身焉。

五陰。陰者陰覆之義。新譯曰蘊。積集之義。色者形色。四大物質及在內之眼、耳、鼻、舌、身五根。在外之色（天地山川草木有形之類及物質運動所起現象之類以及夢幻光影等）、聲、香、味、觸五境。受謂心身對境一種領納。與心理學所說之感覺相似。如知有寒熱堅軟苦樂等。惟一剎那間尙無差別。想謂對諸事物。心起差別。並於過去現在未來能生聯想作用。如見青草而分濃淡。能憶及舊見之某種青色。且設想到某種未見之青色等。行蘊含義甚廣。且攝色受想識四蘊諸餘心所（心所有法）。大略謂身口意造作一切有爲法。因以遷流三世之義。此不易舉

例。今引各經之語。俾見梗概。大乘義章曰。內心涉境。說名爲行。又曰有爲集起。目之爲行。俱舍論行名造作。識亦名曰心。謂於對象而起之了別作用。唯識宗列識有八。卽眼、耳、鼻、舌、身、意、末那、阿賴耶是也。眼意等六根。所緣色、聲、香、味、觸、法六境。而生起之見聞、嗅嘗、感覺等了別作用。爲眼意之六識。末那譯爲意。意有思量之義。常緣第八識思量爲我法二執妄惑之根本。阿賴耶譯爲能藏。含一切種子（善惡業因）。此識是一身之窠宅。業熟受報。流轉生死之根本也。起惑。造業。受果。皆由此八識。學人極應知也。前五識攀緣五塵時。卽引起第六識樂、苦、憂、喜、捨等之感想。發生種種妄念。或分別現前。追憶過去。想像將來。而推動身根。啓發舌根。以造出無量三業。而此意識實依第七識而生。因第七識既執我相。具有我見、我愛、我痴、我慢四惑。故起心動念。無不分別人我。啓口舉身。亦無不爲我而作。其所造

之業。不論善惡。一切種因。皆收納於第八識中。猶播種於田。種瓜得瓜。種豆得豆。莫之或爽。異日必受果報。以及流轉三途六道。無由自拔。總爲第八識之果用。故曰生死之根本焉。

十二支。亦名十二因緣。以其十二支互爲因緣也。感果爲因。助因爲緣。無明細分便有多種。茲只言根本無明。無始以來。一念不覺。生起諸惑煩惱。謂之無明。起一妄念。乃至無量妄念。流行不已。造作福罪等業。謂之行。由行動諸業。能感異熟果識。（卽前云之阿賴耶。）託父母胎謂之識。攬父母赤白二滲。卽有命煖識三素成爲胚團。識煖但有名稱。胚團卽有形色。謂之名色。居胎數月。六根漸備。以六根納取六塵。謂之六入。十月出胎。六根便攝取境界謂之觸。領納前塵漸生分別。起樂苦捨三種感受謂之受。由三受漸生愛着謂之愛。愛着漸長。堅固執持。周徧追求謂之取。因之增有善惡因果而受後有。（未來果報、後世根身。）謂

之有。復倒識託胎。經過名色六入。出胎等階段謂之生。有生則不免憂苦悲惱。繼以老死。謂之老死憂悲苦惱。無明緣行。行緣識。識緣名色。名色緣六入。六入緣觸。觸緣受。受緣愛。愛緣取。取緣有。有緣生。生緣老死憂悲苦惱。是乃順觀諸法之生起。曰順生門。亦曰流轉門。所以三界凡夫。任運流轉。而不能解脫。此十二支。又分三世因果。不外起惑、造業、受報而已。無明愛取三支。卽起惑。行有一支卽造業。餘七支卽受報也。逆觀時。欲無老死之苦。當滅無明緣。次之因無明若滅卽行滅。行滅卽識滅。如是乃至老死等一切俱滅。名之曰還滅門。緣覺雖覺而未盡。菩薩雖覺而未圓。惟到佛地始得圓覺。

十八界。界者界限區別之義。明其各有作用也。根塵識三。各相爲界。根指眼等六類有取境作用者。(根有浮塵淨色之別。浮塵指形體。淨色指能起作用者。)塵謂外境。以塵能染覆故。識乃能緣之了別作用。此

三類有相互關係。如色塵爲眼根所緣之界。眼根爲色塵所入之界。而能使眼緣色者卽是識界。耳鼻舌身意等以此類推。

有情之身。聚此四大、五蘊、十二支、十八界。衆多因緣。而幻現假名。人天畜鬼。其實都無實體。緣合則現。緣散則空耳。

經又釋衆生爲數取趣。謂在六道中。舍此生彼。不能出離。卽如表列十二支順生門所說。與前釋合參。並不兩歧。

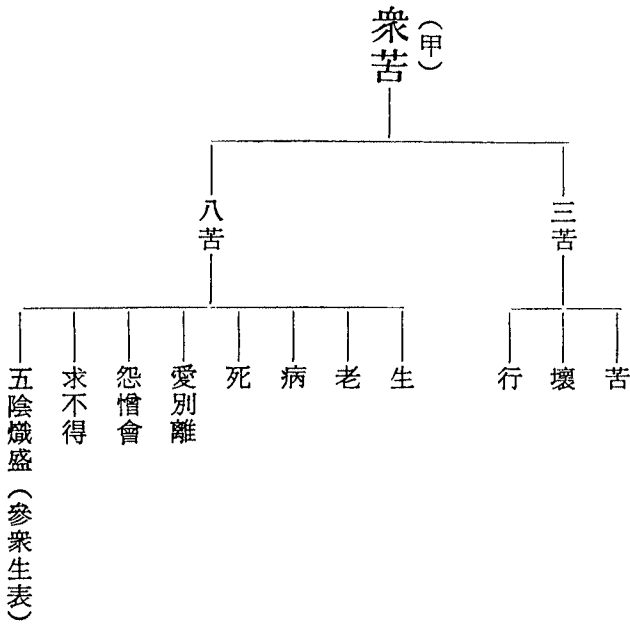

衆苦
(乙)

二苦 — 「內身病心憂等苦、外惡賊虎狼風雨之害」

十苦 — 「參菩薩藏經」

百十苦 — 「參瑜伽論」

百八煩惱 — 「參智度論」

八萬四千塵勞 — 「止觀一曰、一一塵有八萬四千塵勞門」十使互具成一
百、歷十法界成一千、身口七支成七千、三世共成二萬一千、末那之
煩惱四、各具此二萬一千、合成爲八萬四千之數。

三界衆生。(欲、色、無色)所受無非是苦。習焉不察。有時反以爲樂。自是錯覺。詳晰甚繁。茲只列舉三苦八苦兩類。其餘可以推想。

三苦。苦、壞、行。苦者。謂一切拂逆。逼迫之事。如饑寒病死。天災人禍等類。當然感覺是苦。壞者。謂凡諸樂事。終有壞時。快樂愈增。壞時亦愈加重。如巨室傾敗。高官貶黜。國家滅亡等類。零落淒涼。有令人不勝唏噓者。行者。謂不苦不樂之境。似是無苦可言。殊不知萬法無常。流行變遷。此境剎那卽滅。既曰無常。仍是苦耳。又此三苦通於三界。欲界五趣雜居。三苦均備。至於色界。天福享盡。五衰象現。(一衣裳垢膩、二頭上花萎、三身體臭穢、四腋下汗出、五不樂本座)便是壞苦。無色界。厭動樂寂。有大禪定。惟是世間禪。而無般若智慧。只能定心至八萬四千大劫不行。但至此時。其心漸起行動。受大苦惱。卽是行苦。

八苦。生苦者。胎在母腹之中。窄隘不淨。隨母氣息出入。不得自由。內

熱煎煮。在生臟熟臟之間。蜷伏受迫。猶如處獄。出胎之際。冷熱風吹。及衣着體。柔嫩肌膚如被物刺。相貌殘缺。妍醜俱在未定。或逢難產。母子同盡。老苦者。耳聾目昏。諸體衰朽。精神耗減。力不從心。病苦者。外而皮肉瘡瘍。內而臟腑損壞。寒熱疼痛。虛癆委頓。死苦者。或染疾病命盡。或遇災難戕害。風大搖動。支解全身。依戀恐怖。生大煩惱。愛別離者。親愛眷屬。密切戚友。生別死離。不得共處。怨憎會者。怨讐憎惡之人。求其遠離。反而聚集。或成眷屬。以致乖戾。或同業同里。時受欺迫。求不得者。人生缺陷甚多。心所愛樂。身所需要。凡有所希。偏不能得。五陰（卽五蘊）熾盛者。五陰集聚成身。（參衆生表解）如火熾然而燒。熊熊時起。前七苦皆依此而發生。是苦之樞紐也。色陰盛故。四大不調。而有疾病苦。受陰盛故。有領納分別。能助諸苦。轉本加極。想陰盛故。想相追求。而有求不得。怨憎會。愛別離等苦。行陰盛故。起造諸

業。又爲後來得報之因。而遷流不停。更有老衰之苦。識陰盛故。(參衆生表解)起惑造業。三世流轉。而有生死之苦。是識陰盛。又爲前四陰盛之本也。

八功德水

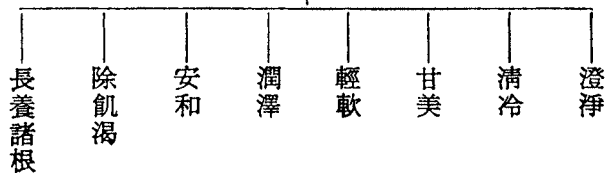

八功德水

澄淨、乃不濁不汙。非同此方江湖常挾泥滓。清冷、乃不寒不熱。非同此方池沼遇寒結凍。遇暑熏蒸。甘美、乃味不惡臭。非同此方海井或鹹或苦。輕軟、乃質不沈重。非同此方灘澗而有強拒之力。潤澤、乃觸之滑膩。視之光彩。非同此方溝澮質澁色渾。安和、乃平靜湛然。非同此方河流洪濤駭浪。除飢渴、等於醍醐甘露。非同此方諸水。飲雖解渴。不能充飢。或以水素成分混雜。反而致病。長養諸根。能俾飲者濯者諸根豫悅。增長智慧。非同此方諸水。能以淹溺人物。且有汎濫之災。增人煩惱。具此性德。而有益人之功。故曰功德水也。

品道助七十三

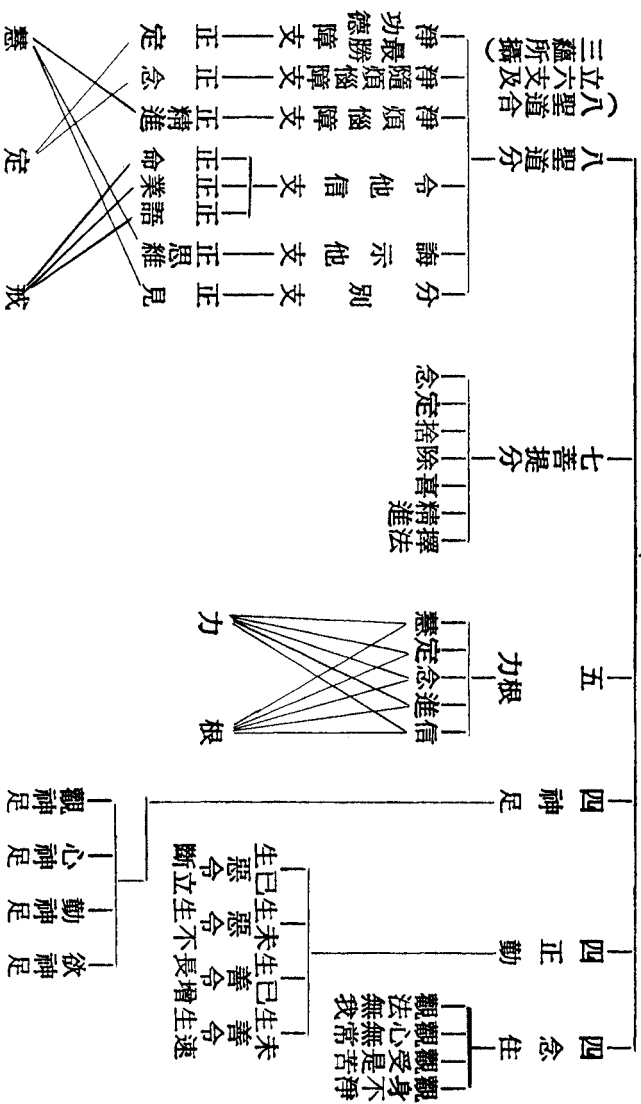

修持之人。正功課以外。尚須有輔助功課。所謂正助雙修。如人行路必用兩足。始能步步前進。此三十七道品。卽正功以外之助功。故曰助道品。茲以修淨者言。於念佛外。尚須修此。而此三十七品可分七類。曰四念住。四正勤。四神足。五根。五力。七菩提。八正道。各爲一類也。既各爲一類。故此類與彼類每有同處。如念定精進互見於各類。行者根機不同。能全修持固屬大佳。卽擇一二類修之。亦各有得有益。

念住者。念是觀念。住是安住。卽是用智慧所發之觀念。安住在真理上。○身不淨有五。一、種子不淨。是身以過去之結業爲種。現以父母之精血爲種。二、住處不淨。在母腹子宮而住。三、自相不淨。上下九竅常流汗穢。如涕淚唾垢尿糞。以及周身毛孔排洩汗液。而有孔之處皆噴臭氣。四、自體不淨。是身乃由三十六種不淨之物組織而成。卽外相之髮、毛、爪、齒、眵、淚、涎、唾、尿、垢、汗。器質之皮、膚、血、肉、筋、脉、

骨、髓、肪、膏、腦、膜。內包之肝、膽、腸、胃、脾、腎、心、肺、生臟、熟臟、赤痰、白痰等。五、畢竟不淨。此身死後。埋則成土。蟲噉成糞。②受是苦者。(參衆苦表解)自生至死。無非衆苦交煎。③心無常者。心乃指諸識而言。(參衆生表解識陰條下)卽是所起之妄念。凡夫之念宛似瀑流浪花。倏生倏滅。剎那不停。例如對境忽貪忽離貪。忽嗔忽離嗔。如是乃至喜憂愛惡散亂掉舉。一切一切。總是展轉代謝。曾無暫息。一箇念頭一顆種子。遂致煩惱岸邊越趣越迷。生死海裏越溺越深。④法無我者。法指一切事務及道理。我謂常一之體。有主宰之用者。如執有人身謂人我。執有法謂法我。執有自己謂自我。執有他謂他我。總之任何事理俱是緣合而生。緣盡則滅。無有常一。無有主宰。還同露電夢幻泡影。都不真常而已。

正勤者。謂正當精勤所行之事。斷惡須至心懺悔。惡不生須持戒精嚴。

善令生卽菩提生芽。善增長能究竟彼岸。

神足者。神謂可修此引發神通。(神通有六。天眼、天耳、神足、他心、夙命、漏盡。)足爲所依之義。如身須依靠兩足而立。又名如意足。如意者謂所願皆遂。此係四種禪定。前四念住已修智慧。四正勤又修精進。惟定力恐尙弱小。再加此定。則定慧均等矣。由勝希望正願樂得之定名欲定。由加勤精進而得之定名勤定。由制持掉舉(令心高舉不能安靜)策勵昏沈等調攝令心安和。得定名心定。由修止觀如理作意思維諸法。令心得定名觀定。

根者增上之義。如木有根。而後有幹枝花果。於諦理深忍欲樂爲信。此爲一總。餘四承上。旣信此理。勤求不息爲進。旣求此理。念茲在茲。明記不忘爲念。旣念此理。繫緣一境。相應不散爲定。旣定心在道。復正觀分明。抉擇是非爲慧。

力者。前五根增長發生力量。能伏除所對治之一切障礙之謂。能破疑惑、破邪信、破煩惱。卽是信已生力。破種種身心懈怠。成辦出世大業。卽是精進生力。破諸邪念成就出世正念功德。卽是念生力。破妄念亂想。發諸事理禪定。卽定生力。能遮通別諸惑發真無漏。卽慧生力。

菩提分者。菩提義覺也。故亦名七覺支。分與支義略同。分謂分類。觀諸法時。能簡別真僞名擇法覺。修諸法時。不謬於無益苦行。常勤心在眞法中行。名精進覺。若心得法喜。不依顛倒之法而住眞法喜。名喜覺。諸見煩惱等結使。固須斷除。若斷能不損眞正善根。名除覺。若三際妄念着境之時。能覺境虛僞立捨所念永不追憶名捨覺。若發諸禪定之時。能了諸禪虛假。不生愛見妄想名定覺。若修出世道時。常使定慧平均。或心沈沒。當念用擇法精進喜三覺分以察起之。或心浮動。當念用除捨定三覺分以攝持之。調和適中名念覺。（節錄要解）修此七法。其要在善能

覺了。故曰菩提分。簡非盲修瞎鍊。人云亦云也。不然、則毫釐千里矣。聖道亦名正道。故前所列八目皆冠一正字。契理通神曰聖。遠離偏邪曰正。道者通行之大道。聖道者言由行此八事。便可超凡入聖也。但修者必須以無漏心智相應爲其主體。（一切煩惱日夜由眼耳等六根門漏泄不止謂之漏。能離煩惱無染之清淨心智。卽云無漏心智。）觀見四諦分明。名正見。既見諦理。思維籌量爲令增長入大涅槃。名正思維。攝口四惡業使住善語。名正語。除身三惡業住清淨身。名正業。清淨三業順於正法而維持生命。離五種邪活法。（五邪命皆爲利養。一、詐現異相。二、自說功德。三、占相吉凶。四、高聲現威。五、說所得供養以動人心。此指出家而言。若在家者。作不正當。及惱害衆生之職業。亦是邪命。）名正命。勤行精進趨涅槃道。名正精進。繫念正道法及助道法。名正念。入於清淨禪定。名正定。

廣長舌相。乃佛具德相三十二種之一也。橫寬曰廣。豎展曰長。常人三世不妄語。舌能至鼻端。諸佛三大阿僧祇劫不妄語。舌薄廣長。可以覆面上至髮際。其三十二相。細分之尙附有八十種異相。名八十隨形好。散見各經。惟所載有微不同處。今列二種。可知其概。然此三十二相。除舌相外。其餘不關本經。特與列表者。俾讀者知舌相一語之由來而已。

惡世能造
十種惡業

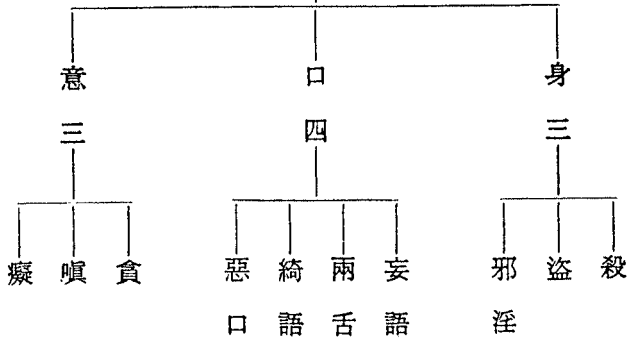

利鈍十使

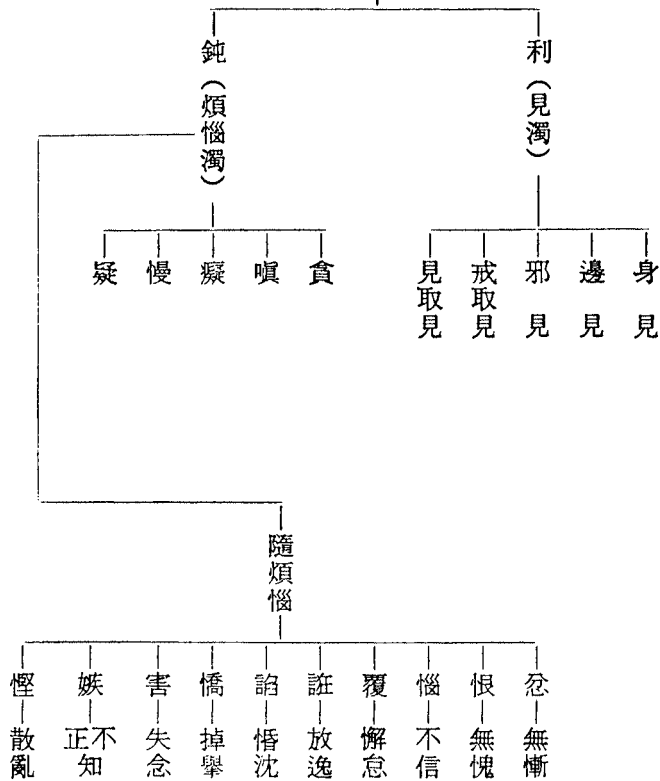

殺、盜、淫、乃身所造之三種惡業。殺、謂殺害人畜。自他一切衆生。析之則有自動殺、幫助殺、教唆殺、贊歎殺、過失殺等等之不同。畏苦怖死。含識之類。同具此情。多劫眷屬。六道往還無邊衆生。皆有佛性。或逞口腹。或偶厭惡。或因遊戲。睹面便殺。寧非至悲至慘事耶。是故殺生。在衆惡之中。列爲上首。盜者、不由正當而得。及不與而取。盜財、盜名、盜位。皆稱爲盜。至若假公濟私。損人利己。巧取豪奪。冒頂騙賺。皆其範圍。方式雖有不同。而希達到盜取。並無一致。不必鑽穴踰牆。明火執仗。方爲盜也。淫、謂男女之事。出家人絕對禁止。在家者。爲宗祧起見。人倫居室並不爲惡。若夫婦以外。名謂邪淫。便是罪惡。雖是夫婦。而非時、非地、非處。亦是邪淫矣。（時、謂時間。地、謂地址。處、謂身之部位。）以上三業。亦僅論其粗相而已。若細究之。不必身有其行。而起心動念之間。卽構成罪因矣。

口造四種惡業者。一、妄語。無而說有。實而說虛。一切心口不相應之言語。皆是也。若修行之人。尙未斷惑。竟稱已斷。尙未得證。直稱已證。爲大妄語。罪惡更重。二、兩舌。見此短彼。對彼譖此。挑撥是非。離間情感。因以構禍啓爭。讐仇累世。凡此之類皆是也。三、綺語。不論言語文字。但凡誨盜誨淫。說得如笙簧可聽。寫得似綺羅好看。啓人邪心壞世良俗。皆是綺語。四、惡口。醜語誚罵、毒言呪咀。以及發人陰私、出聲粗暴。皆是惡口。

意造二種惡業。卽貪、嗔、癡。貪者、見愛欲則起貪着。貪愛不捨又生慳吝。貪慳爲懷。形成自私。其心時刻攀緣五欲六塵。(財色名食睡五欲。色聲香味觸法六塵。)誤爲益己。是神志日昏。不辨利害。嗔者、見所違忤。便生恚怒。爭吵鬪毆。陰謀毒害。或妬彼有得。幸彼有害。怨天尤人。憤世嫉俗之類。皆是嗔之作用。猶如猛火遇風。愈煽愈熾。癡者、愚昧

而無智慧。任意縱情追逐物欲。佛言聖謨笑爲迂濶。聞善生厭。見惡樂爲。迷妄顛倒。撥無因果。猶如千年暗室。不透一線之光。故亦曰無明。總此貪、嗔、癡。又稱爲三毒。乃一切煩惱之根本。造作惡業之樞紐也。毒如毒藥。在胸百體不適。不能斷此。難望涅槃。卽上述身口等業。亦由是三毒而起焉。

十業成時。近則毒害己身。擴則毒害社會。以及全世界。是惡世能以逼人造作惡業。而惡世又爲造惡業之人所造成。互爲因果循環無端。

見濁卽見惑有五、稱五利使。煩惱、分根本煩惱。及隨煩惱。根本煩惱有五。稱五鈍使。利者、敏銳迅速之義。鈍者、遲鈍之義。使者、見惑煩惱之代名辭。取官署使隸之義。隨逐罪人。追及便爲繫縛。不令自由。煩惱久隨行人。繫縛三有。（卽三界六道）不令出離。因比擬之。迷於理之惑。被縛較重故曰利使。迷於事之惑。被縛較輕故曰鈍使。

身見、謂於五蘊執爲自身。身外事物。又執爲我之所有。邊見、謂我死後。或執斷滅。或執常恆不變。邪見、謗無因果。見取見、取餘四見。一種或多種。執爲究竟之理。戒取見、取非理之戒禁。執爲生天受樂之法。作無益之勤苦。

貪、嗔、癡。解詳前文。茲不煩述。慢者。恃己而凌他。簡有七類。一、慢。於劣者而謂己勝。於同等者謂己與之等。二、過慢。於等己者反謂己勝。於勝己者又謂己等。三、慢過慢。於他勝中而謂己更勝。四、我慢。執有我及我所有（如身見）使心高舉。五、增上慢。未證聖道。而謂己已證得。六、卑慢。於他多分勝中。而謂己僅有少分之劣。七、邪慢。成就惡行。恃惡高舉也。疑者。謂於實理實事猶豫不決。

隨煩惱者。謂木有根本。隨之而有枝末。水有源流。隨之而有波浪。煩惱既有根本。自必有隨之而生者。故曰隨煩惱。亦可曰枝煩惱。忿者、對

現前不饒益境界。發生憤氣。恨者、懷忿在心。結怨不捨。惱者、先由忿恨。再追憶往惡。或感觸現境發生狼戾。覆者、作惡恐失利譽。文飾隱瞞。誑者、爲獲利譽。詐現有德之狀。諂者、爲有希求。假現謙卑曲意奉承。僞者、恃己之勝。形成倨傲。害者、心無慈悲。忍於損害。嫉者、見他有所得。生起妬忌。慳者、耽着法財。吝不能施。此爲十小隨煩惱也。無慚者、心無羞耻。於諸善事。拒而不爲。無愧者、不顧世間公言清議。而以行惡逞暴爲崇尚。此爲二中煩惱也。

不信者、於諸法實事理中。及三寶眞淨德中。又於能得樂果。能成聖道之一切世出世善。惑而不解不起希望。懈怠者、於斷惡修善事中。泄泄沓沓不肯猛進。放逸者、於染法不能防。淨法不能修。任情縱蕩。昏沈者、心境昏昧無可爲任。掉舉者、令心高舉。生起遊走戲論。攀緣諸事。不能寂靜。失念者、於所緣境。時常疏忽。不能明白記憶。不正知者、於

所緣境。謬加解釋。散亂者、心緣諸境。流蕩不止。此爲八大煩惱也。
按所釋各種煩惱。爲易明瞭起見。特從俗簡。前人之釋。每種俱分體用。
及所得之結果。欲求詳盡。可參考百法明門論。三十唯識頌等。各家之
註。方能得其正解焉。

阿彌陀經名數表解終

小引

一、三界無安。猶如火宅。閻浮提洲。其苦倍甚。一切衆生。所有身心。剎那生滅。原本無常。衆苦交煎。原本無樂。四大假合。原本無我。血肉臟腑。原本無淨。衆生不悟。妄希常樂我淨。故起顛倒。然終不得。是以憂苦。惟有證得眞如。於此四者。一時俱足。名曰淨德。釋迦世尊。悲憫衆生沉淪苦海。頭出頭沒。不能出離。特現於世。親作慈航。廣說八萬四千法門。教人起修求證。但須長久劫波。精苦功夫。斷盡三惑。方證眞如。可憐末法衆生。根器淺劣。五濁惡世。欲塵牽纏。能行能斷。幾等鱗角鳳毛。不獲普度。豈佛本懷。故於八萬四千法門以外。而又開此念佛往生一法。是說本經之因緣也。

一、此法之奇。不經祇劫。無須斷惑。未證眞如。便可取得常樂我淨。衆

生往生。皆是蓮花化身。壽命無量。毫無衆苦。一生補處。廣大方便。普應羣機。所謂三根普被。利鈍全收。鈍根如愚夫愚婦。均可證入九蓮。利根如華嚴善財。端由圓成佛果。依法行之。萬修萬去。求解究竟。三藏難窮。故修他門。皆須信解行證。惟修此法。只重信願行持。而本經文法。更爲奇特。不談玄妙。然無一處不含玄妙。深者見深得深。淺者見淺得淺。亦可謂三根普被之絕妙文章。惜乎滅劫之時。衆生福薄。或文字障重。或我慢貢高。胸橫成見。未曾深求。輒對經文。妄生誹謗。遂使大好慈航。不肯乘渡。區區悲若輩惶惑。兼悲經道蹇遇。是述義蘊之動機也。

一、本經文簡而顯。義豐而微。簡則事不支蔓。顯則音易宣流。豐者萬法全包。微者一痕不露。看嶺看峯。固皆有得。屠門大嚼。總屬空嚙。亦猶橄欖樣果。不到回甘。未爲知味也。叢林日誦。雖定常課。求諸法

會經筵絕少開演。寧非迹似顯彰。而實處隱晦耶。誠以經文體裁。有類叙事。弦外之音。未能遽會。致令淺嘗之人。輕生議論。有謂契合鈍根下機者。甚有謂是廣告式者。以故通宗通教大家。視爲語義平凡。不足講論。偶有講者。而哲學文學之儕。亦存無甚可聽成見。噫。均過矣。述者早歲心理。亦具此等錯悞。後遇知識。指謂本經性相律密藏通別圓無不盡蘊。但須會於文字之外。從茲再讀。始覺酪酥醍醐。乳中具備。驚歎立言微妙。宛如天衣無縫。昔賢天親。初謗大乘。其後悔悟。欲自斷舌。無著教以改讚大乘。便是補過。因之不揣譎陋。師其故智。實爲自補前愆。兼爲謗本經者。普作懺悔也。

一、本編所述。專爲經文含蘊。偶舉片羽。可想吉光。冀人咸知本經構造。表裏精微。事理法軌。攝無不盡。從生尊重。藉堅信行。並非釋經。亦非闡揚淨土義理。蓋古今注釋之家。各有獨到。而淨土義理。賢、台、

性、相、律、密各典。皆有詳論。吾知有涯。未敢盲道。

一、初機修士。閱此義蘊。須與拙輯本經摘註。或他家詳注合觀。方解所云爲何。此編乃經注之注。故必以解經正文爲先。如法會衆證分別序十六尊者行業。及禽鳥演法分三七道品等處。尤證不了經文。無從索解。

一、金剛經傳由梁昭明太子晰成三十二分。大爲後世詬病。本經亦由前人晰爲十二分。但誦者多未依從。茲取對照經文。易於檢查。更不妨作科判觀。特採用之。實非有所主張。謹以十二分題目。標於文前。經文頂格恭錄。義蘊低格附後。

一、本編成於盧橋事變。三巴道中。流離之次。參考無書。不自藏拙。輒喜生事。其間紕繆。諒必繁多。尙祈海內 大善知識。不吝匡教。爲幸。

述者 謹識

佛說阿彌陀經義蘊

菩薩戒優婆塞德明李炳南述

經題

佛說阿彌陀經

經皆佛說。人咸知之。茲復冠是一字。不以贅乎。然諸經雖云佛說。只是總相。其中之言。實括數種。如啓請語。質疑語。毀謗語。苦惱語。歡喜讚歎語。承受擁護語等。類多菩薩聲緣。天龍八部。人鬼等衆之所發。此則除經家例語外。從始澈終。全爲佛語。味猶水中乳素。酥中醍醐。精似鑛提純金。璞剖美玉。聲出金口。句集眞言。統體聖教。毫無夾雜。題曰佛說。標其異餘經也。既如是矣。一句莫非圓音。一字

亦屬密藏。嘗聞讚歎他經。曾曰持四句偈。勝施七寶。吾亦曰受持此經。乃至一句。功德廣大。已逾恆沙。蓋牟尼瓔珞。散置地上。隨意俯拾。皆是珠王也。他經正宗分。佛語開端者。亦標佛說。只是體例。豈若此經貫串一如耳。

法會眾證分第一

長老舍利弗至無量諸天大眾俱。

經家謂此段曰發起序。其意謂依於因緣。引起發端。他經多有啓請說法之人。此經深微難曉。故無人啓請。只記來會參加若干聽衆而已。然亦應當着眼。內中究爲何等根器。以及何界衆生。可以想像此會之鄭重廣大。非復尋常。如舍利弗之智慧。大目犍連之神通。摩訶迦葉爲密得正法眼藏承佛衣鉢之人。摩訶迦旃延摩訶俱絺羅均具辯才無碍。離婆多之禪定功深。阿難陀之博聞強記。摩訶劫賓那之

才藝。放牛難陀之聰明。文殊爲一切菩薩之上首。彌勒爲當來下生之佛陀。乾陀訶提常精進之勇猛精進。此皆係德慧雙尊。各有特長之大阿羅漢等覺菩薩。俱來與會。聆法受持。周利槃陀伽愚昧善忘。亦預其間。同獲利益。是此法門。三根普被。利鈍全收之妙用。已於無字句處隱然揭示矣。今人偶秉小慧。或具薄技。輒便起慢。輕視淨宗。自問果比舍利弗諸阿羅漢。及文殊諸大菩薩如何。不識字者。又或自命太卑。不敢承當。究尙不至如周利槃陀伽之善忘。凡此皆是病態。自應圭臬諸尊。借作良藥。再或身有障礙。不妨學羅睺羅之潛積密行。已得道通。尤須戒賓頭盧頗羅墮之未能養晦。至憍梵波提之牛呵。薄拘羅之長壽。當凜果報鑿然不虛。鑑阿菟樓駄爲法忘身。遂得天眼。且勿偶生小障。遽退初心。戒迦留陀夷怖婦墮胎。尙須顧念世法。檢點行徑。此次與會聖賢。其數甚多。特提出以上諸尊者。

固爲表揚淨土法門之大。亦以糾正衆生種種邪見。故示楷範。俾自得師。此外諸天大衆。萬類不齊。聞法以後。各能歡喜信受。其中雖有利根。而鈍根亦何能少。吾輩縱非上智。似尙不到下愚。幸聞佛法。若還遲疑。不但辜負佛恩。相形之下。俯仰亦滋愧矣。

佛土依正分第二

佛告長老舍利弗。

淨土法門。義理深微。惟佛與佛。乃能究盡。衆人不解。遂不置信。心存不信。便不啓請開演。世尊慈憫衆生。不能出要。乃以徹底悲心。不問自說。旣肯自說。必求契機之人。諸比丘中。惟舍利弗智慧第一。故直呼而說之。而舍利弗並無一語問答。似初聞之際。亦未能深信其事也。

從是西方。

空際蒼茫。地體圓轉。不分上下。安有東西。必曰西方。寧非執着。蓋衆生之成爲凡夫者。只因迷於二執。惑於假相。以故頭出頭沒。不能出離。果能照破假相。斷除二執。則入聖域矣。一切經典。垂訓後人。大體亦無不以遣相破執爲歸。此經何獨不然。惟其開端一語。說有西方。指教學人。心存執着。嘗爲談空者流。輕加訕笑。豈知此正其善巧處。實以凡夫妄念。沸騰起滅。猶如瀑流打毬。剎那不止。茲先指趨西方。是將亂心收攏起來。安住一處。乃誘掖入道密要。心果安住西方。不緣其餘。散亂歸一。是有所定。執着何害。夫亂心是病。佛法是藥。說有說空。貴在機理雙契。事本圓融。並無定式。若一味執空。殊不知亦是着相也。

今現在說法。

學者嘗曰。生當無佛之世。又曰。去佛遙遠。似不勝其悲慨。此實未

之深思。阿彌陀佛。不屬過去。不屬將來。正是現在住世之佛。經不云乎。今現在說法。考華嚴及萬佛名兩經。皆曰。娑婆世界一劫。爲極樂世界一晝一夜。世尊說此經時。距今雖云將近三千年代之久。若於極樂世界時間相對照。似尙不到彼土一分鐘。又觀無量壽佛經云。彼佛有八萬四千相。一一相有八萬四千好。一一好有八萬四千光明。徧照十方念佛衆生。攝取不捨。我輩念佛之人。時時涵在現世佛陀之光明藏中。而又歎曰。生當無佛之世。寧非衣藏寶珠。反不自知。尙沿街乞討。逢人叫窮乎。今既知矣。而又徘徊歧路。捨現世之佛不速皈依。更於何世再逢佛耶。自是有家歸便得。五湖烟景有誰爭。此機錯過。眞成大錯矣。

此分尙有一點。不容疏忽。卽有世界名曰極樂。及其土有佛。號阿彌陀。今現在說法也。極樂者。享樂之極。而無絲毫違逆之謂。佛既仍

須說法。使人修悟。方證補處。豈非尙不免苦。觀此土修士。持戒、求法、閉關、參禪。難行能行。難斷能斷。忍辱精進等行。何一而不是苦。縱後證得菩提。現在分明艱困。亦猶患有毒瘡。治用刀圭。雖能來日病愈。先受刀圭之痛。不能不說現下不苦也。果如是矣。樂何稱之曰極。至全經除僅衆鳥演三七道品一處外。餘未見有彌陀一語。究說之法維何。皆成疑問。不知彼佛教化。大異尋常。與樂說法。原非二事。只去莊嚴六塵。任人追逐。卽是說法。衆生恣意享樂。卽是修持。比到六塵享備。妙悟已成。純乎出之自然。絕無半點勉強。非若此土修衆。必大死一番。或曰。不經一番寒徹骨。怎得梅花撲鼻香之類。定須發幾次大悟也。名之曰極樂。自非虛讚矣。

寶樹蓮池分第三

無有衆苦。但受諸樂。

此二句爲全經脈絡。兩大綱領。後文之無三惡道。壽命阿僧祇劫等。皆反襯此世之苦。劫、見、煩惱、衆生、命等五濁。及殺、盜、淫、妄語、綺語、兩舌、惡口、貪、嗔、癡等十惡。皆正說此世之苦。花鳥園林。七寶池閣。黃金爲地。天樂鳴空。飲食沐浴。隨意舒適。皆說極樂世間享受欲塵之樂。自然皆生念佛、念法、念僧之心。上善俱會。飛行十方供佛。一生補處。皆說極樂出世速得速證之樂。

三界無安。猶如火宅。有純苦者。有苦多樂少者。有苦樂相等者。有苦少樂多者。絕無一苦不有之理。惟鈍根衆生。何爲苦樂。往往木然而不自覺。囿於俗見。甘墮苦淵。少聰明者。或悟受皆是苦。尙昧苦之由來。無非強作達觀。甚或玩世不恭。既無解脫之法。只有任運忍受而已。有人幸聞佛法。知苦所由。欲尋真源。超登彼岸。每以多劫習氣。時起現行。觸境生心。仍復染着。所謂看得破。忍不過。真能毅然裂

塵網而出者。百千人中難見一二。兩土世尊。洞知衆機各異。專用一帖阿伽陀藥。普愈一切沉疴。方法善巧。事理周圓。看之反甚平常。此真堪稱不可思議。細觀本經兩大綱領。妙用已覺無窮。既可喚醒鈍根。使知苦樂。發起欣厭之心。驅其向道。復能教聰明人知其所苦。有法脫離。但辦肯心。必能如願。已經聞法難斷塵緣之流。不使強斷。却令捨小希大。便得轉染成淨。橫超生死。古今大德咸云。橫超生死。乃爲特別法門。此尙是指果地一端而言。試看全經。處處誘掖學人。種種方便。卽在因地入手之際。亦無不皆具特別義意也。

七重欄楯。七重羅網。七重行樹。八功德水。四邊階道。
上有樓閣。微妙香潔。

此世界之地體。土塊和合。雜以石沙。峻嶺深壑。坎坷崎嶇。居室則茅檐荆扉。竹籬泥堵。上者不過磚瓦木石。油漆雕繪。所謂珠闕瑤塔。亦

無非形容貼金嵌玉之宮殿誇詞。花木則低僅數寸。高不及尋。尙復凋落無常。枯萎時變。極樂地體。瑠璃凝結。金幢撐持。塔鋪四寶。欄圍七珍。康莊平衡。猶如止水。所居則重樓複閣。接地連空。衆寶構成。珠網嚴飾。旛蓋如雲。瓔珞似雨。億萬色光。映澈無際。樹花亦七寶簇出。數千由旬。葱鬱成行。璀璨永茂。香色郁靄。光明交融。兩地合觀。當生欣厭。是教衆生捨穢土之小色塵。換取極樂之大色塵也。

此世界之晝夜時序。全賴日月運行。故氣候有嚴寒酷暑。驟雨暴風。烟瘴陰霾。燥溼疫癘。至於河海。皆挾泥沙。質則臭澁鹹苦。有時洋流衝襲。每生劇冷劇熱變化。砭肌刺膚。俱感不適。時劫則饑饉荒旱。刀兵水火。凍餒交加。流離勞頓。極樂氣候。因無日月星曜。其光全由佛身蓮花寶樹珠網所發。故微風和暢。新爽清涼。水具八種功德。充滿寶池。溫涼淺深。隨意應現。澄清光滑。舒體養根。既無劫數。永

爲和時。思衣得衣。思食得食。不必營求。如願以償。無不百體輕安。心神怡悅。兩土合觀。當生欣厭。是教衆生捨穢土之苦觸塵。換取極樂之樂觸塵也。

此世界之香。雖有檀樟之木。桂梅之林。荷菊之花。蘭芷之草。不過幾處山澤所生。幾家亭園所植。揚芬不出畦町。隨風僅聞數里。爲量無多。轉眼成幻。他如荀令之衣。莫非烟火。郇廚之饌。純是腥臊。若果究其實際。園囿田圃。徧撒尿糞骨灰。城鄉閭閻。瀰漫馬桶糞窖。直是無量汙穢。滿布大地。一團臭氣。上熏諸天而已。極樂則七重寶樹。間以無數栴檀。八德金池。滿壘四色菌菴。原非栽種。不須灌溉。永劫繁榮。通國錦繡。況且飲食化成。人不便溺。曾無纖塵。安有濁氣。本質清淨。更加莊嚴。而池花行樹。各吐異香。彼土如一顆明珠。衆香似無邊大海。將全土籠罩香中。猶一珠涵浸海內。無量衆生。優

游香海。呼吸沾濡。通體皆馥。沁脾爽神。暢襟悅意。兩土合觀。當生欣厭。是教衆生捨穢土之濁香塵。換取極樂之潔香塵也。問曰。欄楯、羅網、行樹、珍寶。數必有七。亦有義乎。曰。表顯西方爲菩提道場。以三七道品。分七科故。表顯國土清淨。以戒淨、心淨、見淨、度疑淨、分別道淨、行斷知見淨、涅槃淨等。爲七淨華故。表顯佛德莊嚴。以身具三三相、敷利一切衆生、見及戒命俱正成就其身、智具四無碍、神通不可思議、斷惑業苦三障、住大涅槃。爲如來七種無上故。表顯普攝羣機。以人皆上善。則是七賢七聖同居斯土故。數必備七。猶之伊字三點。亦說法之義也。

天人供養分第四

常作天樂。

此世界之聲音。類甚複雜。呵斥聲、詬罵聲、綺語聲、鬥爭聲、打殺

聲、決水放火聲、山崩地裂聲、槍聲、炮聲、哀鳴哭泣聲、怨恨呻吟聲。種種惡聲。難以備舉。雖有音樂。多不過百餘種。亦是在萬苦之中。求其一時之樂。尚須時緣允許。遣人而奏。更不能家家絃歌。人人悅耳。極樂無有衆苦。則娑婆之惡聲。自然不有。而百千種樂。發自天空。不遣人奏。並無歇時。考大本略云。四天王天。百千香花音樂。供養佛及菩薩。於是忉利天。以至第七梵天。一切諸天。香花音樂。轉相倍勝。觀經云。無量諸天。作天伎樂。又有樂器。懸處虛空。如天寶幢。不鼓自鳴。加以後文之鳥聲樹聲。梵音唄韻。都成和雅音樂。徧空無盡。人人共聞。心曠神怡。皆大歡喜。兩土合觀。當生欣厭。是教衆生捨穢土之惡聲塵。換取極樂之梵聲塵也。

飯食。

此世界之滋味。無論其五味八珍。山海異品。總是膿血皮囊。骯髒筋

肉。穢質毒液。混合難分。卽稻梁菜蔬果蓏之類。亦不免蟲汗蠅玷。縱令刷洗炮製。終難去其原來不潔。況須經過採辦、碾磨、刀砧、釜竈、盤碗。一切麻煩。須臾之餐。費盡無數之力。轉下嚙喉。漸變臭穢。飽後捫腹詡然自得者。豈知裝藏一袋尿糞。靜心思之。實堪大嘔。極樂之味。大不同此。大本略云。銀鉢金鉢。隨意現前。百味飲食。充滿其中。食已自消。而無遺滓。或見色聞香。意以爲食。自然飽適。食畢化去。時至復現。既不煩勞。而又潔淨。兩土合觀。當知欣厭。是教衆生捨穢土之不淨味塵。換取極樂之妙淨味塵也。

供養他方十萬億佛。卽以食時。還到本國。

生到極樂。便具神通。此舉神足一端。可以推知其餘。到此境界。乃真能恆沙佛土。任運而生。否則徒逞大言。自他兩欺。無有是處。

前言娑婆極樂相距甚遙。但淨功成就者。便是棲心極樂之人。在極

樂者。能以少時。遍遊十萬億土。是其化遊。在娑婆者。剎那之間。可生極樂。是以神往。神與化則不受時間空間之限制。此處標出。特以反映前文。證明以此達彼。非難事也。尚有一說。無量法界。本皆妙明覺心。故古德云。衆生心性本具塵刹。雖十萬億之遙。無非性具此心。如帝網之一珠。影含衆珠。如大海之一浪。具全潮體。非但互具。亦乃互卽。

禽樹演法分第五

五根五力。七菩提分。八聖道分。

凡夫惟知飲食男女。上者百藝文章。再上則治國平天下。如是而已。殊不知飲食男女。假緣而有。時時遷流。終須失散。到頭落得酸淚兩行。苦腸寸斷。不外秋風鬼哭胭脂井。春雨人耕翡翠樓。百藝文章。嘔盡心血。爭長較短。譽毀由人。縱能流傳千古。直等黃金用盡教歌

舞。留與他人樂少年。治國平天下。說來豈免攀龍附鳳。攘利爭名。便到伊周之業。亦是人存政舉。人亡政息。由於自己對於宇宙人生。無澈底認識。故亦不能永久出民水火。若問身後。無非賢愚千載知誰是。滿眼荒蒿共一邱。此皆世間有爲之法。總屬五欲六塵。依緣而有。剎那生滅。猶如露電。夢幻泡影。凡夫不悟。陷溺其中。妄起顛倒。翻覆追求。以致一生受苦由此。多劫輪迴亦是由此。然則真實者維何。卽自己之本妙三寶性德是也。古人謂一切衆生惑業苦三體。是不可思議三德秘藏。苦卽法身。五陰色心。本如來藏妙真如性。如燄卽火故。惑卽般若。見思無明。本無內外中間諸相。如波卽水故。業卽解脫。有漏縛着。本無能縛及所縛者。如拳卽手故。法身是法寶。般若是佛寶。解脫是僧寶。蠢動含靈。無不具足惑業苦三體。則是無不具足三寶德相。只是沉迷太深。自不覺耳。果能識得本性。衆苦縛

着。一時解脫。心等太虛。頓出三界。自覺覺他。成大慈悲。此乃大雄
眞常事業。不同世俗生滅幻法。三七道品。卽爲闡發三寶德相之雷
音。賴由震破無明。指出覺路。知念三寶。顯彰性德。直趨菩提。超凡
入聖。倘再回憶前緣。定成嚼蠟矣。兩土合觀。當生欣厭。是教衆生捨
穢土之妄法塵。換取極樂之正法塵也。

上來所說。國土樹池樓閣等爲色塵。氣候池水等爲觸塵。檀樹蓮花等
爲香塵。天樂衆鳥等爲聲塵。化食現前爲味塵。三七道品爲法塵。如
此分析。取其易明粗相。實則每舉一事。卽含數塵。如四色蓮花。是香
塵、亦是色塵。衆鳥天樂。是聲塵、亦是色塵。水是觸塵、同是色味二
塵。其他各塵。又無一不具觸塵。而歸根結柢。均是法塵。何以故。經
曰。阿彌陀佛今現在說法。所說何法。自第三至第五。此三分盡是彌
陀所說之法。爲釋迦世尊轉演者也。粗讀不過認是略說極樂種種莊

嚴而已。殊不知金鍼暗度。是借六塵代說法事也。前五塵皆用反襯之法。使有欣厭。至末一段。則直以三七道品作獅子吼矣。故每分結處。必曰成就如是功德莊嚴。莊嚴者。是指極樂物華燦耀之美。功德者。是指六塵說法也。問曰。法塵專說道品。固無論已。前五塵轉比娑婆佳勝。豈不更生染着。何能謂之說法。答曰。優劣比較。有所欣厭。厭此卽思解脫。欣彼卽是出離。理上論之。固不免於染着。事上論之。便爲往生堅願。往生以後。染着極樂六塵之心。自然亦歸消滅。是借染着而醫其染着。所以經曰。生者皆是阿鞞跋致。多有一生補處。蓋聽北里曲。則興淫邪之思。服錦繡裳。則起驕慢之念。聞梅檀氣。則發慕道之心。覩袈裟輝。則生出世之想。良以境由心造。心亦因境而轉。極樂諸色。皆有化佛。諸聲皆演法音。伴侶乃聽法及盛花供佛之衆。卽是後文羅漢菩薩之流。六根所緣。不離三寶妙相威德。以楔出

楔。轉識成智矣。故六塵說畢。方曰自然皆生念佛念法念僧之心。既曰自然。是與三寶兩相契合。豈復染塵云乎哉。

問曰。有聲盡是演法。而天樂鳥樹當作人言乎。答曰。不如是也。言語文字。謂之有名句文身。然亦有殊國不同。各趣分限。人當需要人言。而他趣則否。中國人需要中國言。而他國則否。往生極樂者。殊國各趣。爲數甚多。可以推知人言並非重要。八音萬籟。謂之無名句文身。但會其趣。各成音律。此處諸聲當爲無名句文身。其音各隨衆生之識而轉。靡不領悟。華嚴經曰。一音具衆音聲海。隨諸衆生意樂音是也。色香味觸。聲音俱無。亦是說法。有感斯通。皆在言外。又奚拘泥天樂鳥樹必作人言耶。況往生者。俱具天耳。又有彌陀威德加被。解諸衆聲。復何疑哉。

彼佛國土。無三惡道。

經云。無三惡道。顯然尙有三善道。如是得非仍居六道。未出輪迴歟。曰否否。蓋往生之人。程度既不相同。說法自分次第。娑婆本師。法分五乘而演。極樂慈父。爲契羣機。亦必如是而說。初機衆生。未得無漏智慧。只解人天之法。便同人天。迨聞修開悟以後。果證聲緣菩薩。方稱聖者。魏唐所譯大本云。彼佛國淨土。本無人天之別。惟順餘方。示有三界。據此。可知一生極樂。確超輪迴。

自然皆生念佛、念法、念僧之心。

往生衆生。功有深淺。根有利鈍。大德於生前先已證果。報盡往生者。固所多有。而凡夫具足惑業。於命將終。十念往生者。亦不乏人。所以九品邊地。顯示往生種種不同。有得有證者往生。可不論已。而功淺十念之流。雖得往生。在未聞法要以前。豈非惑業具足。仍同凡夫。故此法門。曰帶業往生。見佛聞法。此分心念三寶。文有二處。須分別

觀。一皆悉念佛念法念僧。一自然皆生念佛念法念僧之心。前者初聞。尙屬勉強。後係澈悟。乃歸自然。以六塵說法之後。自得心開也。到此境界。不但娑婆之六塵。不繫於心。卽極樂之六塵。亦不繫於心矣。且衆生之不能出離三界。爲纏於分別俱生見思二惑耳。旣自然而然心念三寶。是二惑漸斷。階入聖域。從此而後。始能得到蒙佛授記。一生補處。

按本經六塵說法。共有三分。其間尙含有勝處加行。供佛功德。以及眞實證得等事。各有次第。義至微要。其初先成四種淨觀。衆生享樂色香觸塵之時。指出寶池蓮花四色四光。此四色光。乃修八勝處定之四種淨觀色。其法略謂觀外青色。轉變自在。使少爲多。使多爲少。於所見之青相。不起法愛。餘黃赤白。亦復如是。觀想旣成。此定已就。必久精勤。非可率得。彼土衆生。徜徉池上。四色蓮花。形如車輪。小

則十里。乃至六十萬里。一花觸眼。淨觀已成。此世數十寒暑苦功。尙多杳茫。彼土剎那遊戲。便得於無意之間也。再則獲勝功德。於享樂味塵之時。先承神足。供他方佛。誠以厚植福慧。要須遍事多佛。聞法悟證。獲得授記。釋迦世尊。於過去劫。得值八百四十萬億那由他諸佛。悉皆供養承事。觀世音菩薩。亦曾侍多千億佛。發大清淨願。各經典中。諸佛菩薩。類如此事。不一而足。然必歷經多劫。方能成辦。娑婆凡夫。生逢無佛。欲植功德。實莫所由。彼土衆生。常以清旦盛花。供養十萬億佛。一食之頃。圓滿廣大功德。復時時處處。普薰以三七道品。終使衆生。證得自然念三寶心。而多有一生補處也。

佛德無量分第六

彼佛光明無量。照十方國。

各註釋家。每將彌陀光明所照世界。舉出數目。此只是頂上圓光耳。

若所放之光。則不能以算數計量。曰無量。曰照十方國。分明盡虛空。徧法界。皆涵蓋在內。大本彼佛所放光明。照徧東方恆沙佛刹。南西北方。四維上下。亦復如是。觀經彼佛圓光。如百億三千大千世界。於圓光中。有百萬億那由他恆河沙化佛。亦有衆鳥無數化菩薩。以爲侍者。無量壽佛。有八萬四千相。一一相中。各有八萬四千隨形好。一一好中。復有八萬四千光明。一一光明。徧照十方世界念佛衆生。攝取不捨。然則娑婆極樂。距十萬億土。何得云遠。以此土當在彌陀光攝之中。有光斯有化佛。化佛與法佛報佛。一而三三而一也。念佛之人。一念相應。卽浸入彌陀光海。得與化佛爲侶。奚必曰。命終往生。方侍彌陀哉。

彼佛壽命。及其人民。無量無邊。阿僧祇劫。

只說壽命長久。不說永不變滅。得非仍有生死耶。曰彌陀壽命。焉有

限量。因經謂阿彌陀佛。今現在說法。既云現在。顯然尙未入於涅槃。在此時期。權云有此一段壽命。人民指往生未證補處者言。已無分段生死。尙有變易生死。故仍可曰壽命。蓋諸有漏（漏者煩惱異名。漏泄又留住之義。令三毒常由六根漏出、留住三界。）十善五戒五逆十惡等善惡業因。由我執以爲助緣。感得六道輪迴果報身。是凡夫之分段生死。諸無漏（反於有漏）善。如戒定慧等業因。由未斷法執以爲助緣。感得三界以外之淨土果報身。是斷見思二惑羅漢聖者之變易生死。卽地前菩薩未破塵沙。十地未破根本無明。尙得稱曰。有變易生死。因其迷想漸滅。證悟漸增。迷悟遷移。亦是無常。故皆曰變易。然與四生（胎卵溼化）流轉者則迥不同。而具縛凡夫。未斷諸惑。由念佛力。得生西方。是以有漏心。亦感得三界外之淨土。較諸修他法門。必斷諸惑。方能證得。已大便宜。以彼限於壽命。惑未曾斷。不

免分段生死。動經僧祇耳。

成佛以來。於今十劫。

此特爲壽命長久之句。提出證明。未來者說固難知。已往者舉徵可信也。

往生發願分第七

其中多有一生補處。

前文曰皆是阿鞞跋致。乃全稱肯定之辭。此曰多有一生補處。乃不盡然之謂。然則一生不得補處。是有二生多生歟。曰既經變易生死。可曰有二生多生。但除此以外。尙有二說。大本四十八願。設我得佛。他方佛土諸菩薩衆。來生我國。究竟必至一生補處。除其本願。自在所化。爲度脫一切衆生故。遍遊佛國。修菩薩行者。雖生他國。終不受三途苦。永不退失善根。又云。彼國菩薩。皆當究竟一生補處。除

其夙願爲衆生故。以大宏誓願。入生死界。度脫有情。隨意而作佛事。卽不一生補處矣。此一說也。至上根利器。見佛聞法。直證菩提。猶宗門頓悟。不歷祇劫。卽至一生補處矣。他根尙須漸修。幾經變易。此又一說也。

修持正行分第八

不可以少善根福德因緣。得生彼國。

大本、觀經。俱云臨終十念。卽得往生。此處何以又曰。不可以少善根福德因緣。得生彼國乎。蓋佛力固不可思議。而衆生業力。亦是不可思議。是以同爲念佛之人。有生有不生。非佛不普加垂引。其不生者。乃爲業力所障。如人行日下。手掩其目。不覩光明。實自遮蔽。非日不照。故修淨者。必須持戒修福。非戒福可得往生。藉戒福以消障也。或謂如是說者。便與帶業往生之義有乖。曰是不然。帶業往生者。乃識

田含藏之舊種子。不加增上緣。無由而起現行。念佛之新種子。淨緣常薰。念念增長。先起現行。故得往生。舊種仍未斷滅。故曰帶業。若悞解此旨。往生有礙矣。本經揭出此義。特促後學猛醒。讀者不可不三致意焉。

執持名號。

修淨本有實相、觀想、觀像、持名四法。而三經亦各有其專主。大本主廣修功德。觀經主以心作觀。小本主執持名號。各有妙用。各有難易。其間雖有相通之處。究各有其本質。不必一定兼修。多招費力。本經不云其他。只言持名。顯標此是單行一門。故古德多有主張單持聖號一法。近代靈巖印光大師。亦主此說。所謂經中又經。而其要訣。全在心念、口誦、耳聽。三處相應。自入三昧。清妙空大師十二字念訣。口念、耳聽。心念、心聽。神念、神聽。若至神念神聽。豈非寂之

至照之至。卽心念心聽。已是六根都攝。能口念耳聽。了了分明。不散不昏。便是不亂境界。得手功夫。夫復何疑。正是歸來坐對梅花嗅。春到枝頭已十分。

若一日至一心不亂。

七日爲時少也。不亂定也。此克期頓證得定之法。爲持名功行之極則。古人謂有理與事一心不亂之別。今亦可就功與行兩端而分之。先以功一心不亂言之。按梵語之訓定有三。一曰三摩地。此云等持。謂心住一境。平等維持。但於境轉故通定散兩位。二曰三摩鉢底。此云等至。身心安和謂之等定。能令至此平等位。是定非散。三曰三摩囉哆。此云等引。謂等至之心。能引功德。亦是定非散。又修止有種種行相。按雜集論謂最初攝所緣。繫於內心。故曰內住。其次相續內緣心動漸細。等似於住。故曰等住。其三若念外馳。卽復斂念。令其安

住。故曰安住。其四經上三度。能令心不外散。常依所念而住。故曰近住。其五由於所緣色等散心起過患想。而調伏其心。令不流散。故曰調順。其六由於所起惡覺散心深見過患。而攝伏其心。令不流散。故曰寂靜。其七所有散心率爾起時。即便制伏。令不更起。故曰最極寂靜。其八於此精勤加行。無間無缺。相續安住勝三摩地。故曰專注一境。其九如是善修習故。不由加行。遠離功用。定心相續。離散亂轉。故曰平等攝持。此九種行。初之四行爲一階段。從第五起工夫漸深。至第七又爲一階段。此後發起身心輕安。至第九而等持成矣。觀此則修止至第九行相。方入等持。或謂持名至一心不亂。卽同等持。而等持旣通定散兩位。實非深定。已操往生左券。較諸通途法門。難易判然。果能心念口誦耳聽。不必如止觀次第而進。一入手便直超等持矣。縱不至此境界。只信願具足。亦得往生。不過仍希衆生取法乎

上而已。

復次。則言行一心不亂。萬事隨緣。不取不著。厭離娑婆。息心淨土。一句洪名。不事雜修。是爲一心。富貴不淫。貧賤不移。威武不屈。恩愛不牽。怨讐不憎。此身尙覺爲累。況乎身外。是爲不亂。念常爾者。是此土機緣已斷。淨域蓮胎已成矣。

是人終時。心不顛倒。

修行之人。亦有臨終之時。往生一事作不得主。或生恐怖。或起貪戀。正念一失。便忘念佛。皆由平素工夫不切。至此心便顛倒。發生障礙。佛雖慈悲。亦不相應。非佛不來。乃是自不肯去。咎誰歸歟。若然十念往生者。平素有何工夫。何有一心不亂。須知是人夙生定有善根。臨終方遇大善知識。前來開示。教以念佛。初聞能信。直下念佛。撒手萬緣。自己肯去。信願行三。一時具足。便成心不顛倒。故能相應。得

以往生。惟此亦是偶然之事。種種因緣。必皆湊巧。未可借口以圖微倖也。行者平素縱不能作到功一心不亂。而行一心不亂。却要薰成多量種子。方不致唐捐其功。前文必勸以一心不亂者。正防臨終顛倒害事耳。

同讚勸信分第九

當信是稱讚不可思議功德一切諸佛所護念經。

今人不信淨土法門。或輕視之。本不足異。坐井觀天。拘於見也。是法超出八萬四千法門之外。名曰門餘大道。看似平常。理實微妙。當時與會諸賢。尚且如聾似啞。無一人啓請宣說。豈後世執深小智之人。所堪了解。六方諸佛。同出證讚。足徵惟佛與佛。乃能究盡。凡測聖界。直等盲人數星。蓋六字洪名。本如來果海實相。無上甚深。釋迦世尊。悲憫末法衆生障深孽重。雖說種種法門。各有畏難。終尠成就。乃

以澈底悲心。運用善巧。教持名號。借果修因。以果能攝因。因亦該果。纔念一句洪名。早契彌陀三昧果海。一念成佛。至爲奇特。所謂不可思議也。設可思議。當日世尊與六方諸佛。決定詳爲演說矣。若必解後始信。恐須劫經僧祇。方有其分。豈非錯過。切願聞斯法者。依聖言量。生信起行。蓮邦非虛。彈指可現。但辦肯心。必不相賺也。

此段經文。不但專爲證信。且能佐助行者易得一心。蓋心亂者。皆是牽於欲塵。本經既爲六方恆沙諸佛現身稱讚。後文又曰。是諸善男子善女人。皆爲一切諸佛之所護念。是凡起心念佛時。卽爲六方恆沙諸佛現身稱讚護念時。一稱洪名。四維上下。徧現諸佛。行者身居其中。六根所接。無非皆佛。有塵皆淨。無欲不消。心縱外馳。仍不能超出佛境。能作如是觀想。不一而一矣。

古德云。修淨土者。雖專念一佛。但阿彌陀翻爲無量。是念一佛。卽爲

念無量諸佛。此不過就理上立言耳。今一稱彌陀。而六方恆沙諸佛。一時頓現。是事上確亦如此。持一佛名。既省心力。又節時間。便能於無量千萬佛所。徧種善根。獲不可思議無量功德。此等大便宜。聞而不修。真非狂卽愚矣。

釋迦世尊。於此土勸修此種法門。六方恆沙佛土之佛。各於其國均勸其衆生亦修此種法門。此經在此土固爲釋迦世尊所說。六方恆沙諸佛。既各於其國同聲讚勸。亦卽六方恆沙諸佛所同演說。是此法門。已盡虛空徧法界矣。大本云。當來之世。經道滅盡。我以慈悲哀憫。特留此經。止住百歲。大集經云。過是以往。無量壽經亦滅。惟餘阿彌陀佛四字。師地論云。劫盡之時。阿彌陀佛四字世間無能念全。經論所云。不過皆指此土而言。若夫本經。既已普遍恆沙佛土。乃是永無滅時。此法門之偉大莊嚴功德光壽。尙有出其上者耶。

聞法信願分第十

聞是經受持者至皆得不退轉於阿耨多羅三藐三菩提。

聞經受持。發願往生。志切生死。固得不退菩提。至於受持而心存福報。及僅聞佛名之人。如何亦能不退菩提乎。須知入芝蘭室。觀色嗅香。縱各不同。惟俱有一蘭花印象。遇值三寶。求福求慧。雖亦有殊。必當存有三寶觀念。仗此觀念。薰入識田。種子遲早總起現行。況又有諸佛護念之力。故曰皆得不退菩提。夫復何疑。

此處聞經受持。聞諸佛名。皆爲諸佛護念。是一種利益。皆得不退轉於阿耨多羅三藐三菩提。又是一種利益。經云。若能歸依三寶。受持一佛名者。現世當獲十種勝利。(一者晝夜常得一切諸天大力神將隱形護守。二者常得觀音等二十五大菩薩而爲保祐。三者常爲諸佛晝夜護念。阿彌陀佛常放光明攝受此人。四者一切惡鬼夜叉羅刹皆

不能害、毒蛇毒藥悉不能中。五者水火冤賊刀兵槍礮杵械牢獄橫死
悉不能受。六者先作罪業悉皆消滅。七者夜夢吉祥、或見阿彌陀佛
勝妙金身。八者心常歡喜、顏色光澤、氣力充盛、所作吉祥。九者常
爲世間一切人民恭敬禮拜、猶如敬佛。十者臨命終時心無怖畏、正
念現前、西方三聖金臺接引往生淨土、蓮花化生受勝妙樂。卽爲諸
佛護念之功。乃現世所獲利益也。一旦種子發起現行。心羨極樂。念
卽往生。萬修萬去。生皆阿鞞跋致。卽爲不退轉於阿耨多羅三藐三
菩提之功。乃將來所獲利益也。

已發願、今發願、當發願。

前文所云聞者。自係初聞起信。所云受持。亦只誦持而已。然亦獲得
大益。但此等初機。或心止福報。於微妙大道。不敢承當。則辜負世尊
徹底悲心究竟度生本懷。故特標出欲生極樂並非艱難。能於信行之

外再加發願。即可成辦。信願行三。如鼎三足。缺一不可。三者具備。定得往生。下文若已生若今生若當生三句。證明凡發願者。皆得往生。亦即是證明欲往生者。必須發願。去來今之學人而得往生者。無不如是修也。

無上正等正覺。有因果之別。在信解行時爲因地。在證後爲果地。此一分之先後兩段所言三藐三菩提。皆指因地。故曰不退轉。若夫已到果位。尙何有退轉可言哉。

互讚感發分第十一

如我今者稱讚諸佛不可思議功德。

淨土法門。唯佛究盡。人天聲緣事度菩薩。漸修大士。皆不能知。故不置信。諸佛證明讚勸以後。聞者方始歡喜信受。是諸佛不可思議功德一也。諸佛說誠實言。教勸恆沙佛土衆生信是經典。而是經因

以普宣恆沙佛土。是諸佛不可思議功德二也。諸佛護念此經。因而護念受持之人。是諸佛不可思議功德三也。諸佛爲護念此經。因以名彰。爲衆生所聞。得以不退轉於阿耨多羅三藐三菩提。是諸佛不可思議功德四也。全文見於本經第九第十兩分中。皆係釋迦世尊金口宣揚。稱讚諸佛功德之語。

能於娑婆國土至是爲甚難。

娑婆國土之衆生。若透視之。其行無非殺盜淫妄。其心全是貪嗔癡疑。是以人與人、家與家、國與國。形成爾虞我詐。傾壓排擠。弱肉強食之習俗。攷究古今中外歷史。一切生類。無日不在擾亂悲慘中。不過禍亂發生不在一地而已。居於此等世界。飢寒窘困。炎涼橫加。暴力逼迫。刀兵賊戕。智人雖有厭離覺心。甚少安修緣分。縱得小安之境。又爲五欲誘惑。六塵牽纏。心不作主。隨順流轉。終不能躍然跳

出。是此世界不問境遇順逆。皆多障道。古德云。愛不重不生娑婆。以本有無始以來雜妄薰習。恆與身俱之俱生見思二惑。再加生後邪師邪教邪思薰成之分別見思二惑。二者封蔽。愈蔽愈迷。愈迷愈蔽。以故沉溺其間。不能自拔。世尊慈憫。演說種種法門。不外教人斷惑。惑斷真卽顯矣。斯之謂解脫。而真能斷惑。豈易言哉。達摩祖師云。了此心源。妄念不生。我所心滅。定得無生。復云。聞而能行者。恆沙衆中。莫過有一。行而能到者。億萬劫中。希有一人。橫說空間之廣。豎說時間之長。能依法起修。修而能證者。不幾近龜毛兔角。而況此土。種種障緣乎。釋迦世尊。偏能於此成佛。此難非復尋常。讀經至此。切勿視作普通讚語。滑口而過。要起警覺心。知是暗示此世衆生欲求出要。惟有淨土法門。尙有其分。如修他法。便等蟻子上山矣。世尊亦且自承得證甚難。末法衆生。捨此不修。自量智慧忍力。得非

上齊佛祖歟。

四土九界。一切世間有情。論到智慧。其中自多超絕之流。然諸惑不斷。二障未消。總不能澈證真實。如與佛智相較。何啻螢火之與日光。淨土法門微妙之義。彼等世智。決難窺量。不解其然。或有笑道。吾人若遇此流。誤爲知識。隨其知見。以爲轉移。則恐如意寶珠。輕輕棄去。故釋迦世尊在諸佛作證以後。仍具婆心。再重提警一句。爲一切世間說此難信之法。卽是暗示一切世間有情。其智均不及此。經曰。依法不依人。吾輩只宜依經爲準。一切坐井觀天之有情。未足取法也。

流通普度分第十二

歡喜信受

世尊說已。一切與會之菩薩聲緣。無量諸天。無量大衆。頓然悟入。疑情全消。故歡喜也。

回向偈

我釋此義已	薰香三寶前	香雲徧虛空
以及未來際	化爲恆沙佛	齊發海潮音
九界含識類	塵刹皆不遺	福慧一時足
咸登金剛臺	方寸未曾移	何有十萬億
一切器世間	盡攝彌陀土	寶樹及蓮池
天樂衆香光	凡種種莊嚴	等無有差別
人皆成補處	地無有娑婆	無有法可說
無有生可度	我願實如是	至心用回向

阿彌陀經義蘊終

阿彌陀經義蘊題偈

姑蘇靈巖行人傳智

淨土妙法門	吾佛大悲心	利鈍悉全收
三根皆普被	言簡而意賅	無問而自說
最契末世機	莫如彌陀經	炳南李居士
現作維摩身	以文字般若	放作大光明
深入而顯出	著彌陀義蘊	博採羣經注
復加妙答問	抽絲以搏繭	披沙而揀金
分雖作十二	合信願行三	信則信金口
誠言無虛論	娑婆多惡濁	目前苦刀兵
西方純七寶	衣食自然成	化鳥宣妙法

勝友夥於雲	彌陀垂金臂	常放光接引
願則厭火宅	欣得寶蓮生	行則持聖號
念念存於心	效法古聖賢	勇猛恆精進
普導於同倫	速出大火坑	先化於臺灣
繼以及各省	推行全世界	咸返古家鄉
因請如岑公	法眼而鑑定	行人預末座
一觀大欣慶	爰題撰六八	用表思歸忱

南無阿彌陀佛

回向偈

願以此功德
莊嚴佛淨土
上報四重恩
下濟三途苦
若有見聞者
悉發菩提心
盡此一報身
同生極樂國

佛說阿彌陀經 摘注接蒙 義 蘊 合刊

敬贈者—香光淨宗學會

電話：(02) 8511-0955

傳真：(02) 8511-0953

地址：新北市三重區中興北街179號1樓

網址：www.hsiangkuan.org

E-mail：hsiangkuan@hsiangkuan.org

淨空法師—淨空法師專輯網站 <http://www.amtb.org.tw>

影音網址—淨空法師專輯簡體網站 <http://www.amtb.cn>

淨空法師英文網站 <http://www.chinkung.org>

排版承印—昱盛印刷事業有限公司

電話：(04) 2313-8378

地址：台中市西屯區永輝路八十三號

中華民國一〇四年

佛曆二五五九年 九月恭印壹仟本結緣

版權開放，歡迎翻印，上傳網路，功德無量，免費結緣，敬請愛護珍惜
註：本會已陸續將所印製之法寶，轉成電子檔，請自行至本會網站下載

